

Fors A/S - varme:

Bestemmelser for fjernvarmelevering

juni 2024

INDHOLD



vores natur
vores ansvar

1	DEFINITIONER	5
1.1	Aftaleparter definitioner	5
1.2	Tekniske definitioner.....	5
2	AFTALEGRUNDLAG OG GENERELLE BESTEMMELSER.....	7
2.1	Gyldighed og ikrafttræden.....	7
2.2	Aftalegrundlag.....	7
2.3	Digital kommunikation mellem SELSKABET og KUNDEN	7
2.4	Ansvar og Forsikring	8
2.5	Ajourføring af Bygnings- og Boligregistret (BBR).....	9
2.6	SELSKABETS adgang til EJENDOMMEN	9
2.7	Pligt til at underrette og kontrollere	9
2.8	Ændringer og varslingspligt.....	9
3	ETABLERING AF FJERNVARMEFORSYNINGEN	10
3.1	Anmodning og aftale om tilslutning til fjernvarmeforsyningen	10
3.2	Tilslutning af specielle anlæg – svømmebade, procesvarmeanlæg, mv.....	10
3.3	Direkte kundeforhold i udlejningsejendomme	10
3.4	Pris for tilslutning til fjernvarmeforsyningen.....	11
3.5	Dimensionering og etablering af stikledning og hovedhaner	11
3.6	Dimensioneringsgrundlag	11
3.7	Projektering og udførelse	12
3.8	Sommerventil, rørledninger, montering og isolering	12
3.9	Etablering af fælles stikledning eller distributionsledning	13
3.10	EJERENS oplysningspligt ifm. etablering af stikledning	13
3.11	Retablering efter etablering og øvrigt arbejde på stikledning	13
3.12	Etablering af måle- og aflæsningsudstyr	14
3.13	Plombering på måleudstyr	14
3.14	Krav til udførelse af EJERENS tekniske installationer.....	14
3.15	Installation af fjernvarmeanlæg hos EJEREN	15
3.16	Tilslutningsarrangement ved større varmeanlæg.....	16
3.17	Installationer til varmt brugsvand	16
3.18	Trykprøvning af de tekniske installationer inden ibrugtagning	16
3.19	Idriftsætning af fjernvarmeforsyningen	17
4	EJER OG LEJERSKIFTE	17
4.1	Meddelelse om ejerskifte.....	17
4.2	Forpligtelser ved ejerskifte	17
4.3	Meddelelse om lejerskifte ved direkte kundeforhold	17
4.4	Forpligtelser ved lejerskifte med direkte kundeforhold.....	18
5	FJERNVARMELEVERINGEN	18
5.1	Fjernvarmens fremløbstemperatur	18
5.2	Afkøling og returtemperatur	18
5.3	Fjernvarmens tryk	19
5.4	Leveringspunktet for fjernvarme.....	19
5.5	Opretholdelse af fjernvarmeleveringen.....	19
5.6	Ændring af fjernvarmeleveringen.....	19
5.7	Videresalg af fjernvarme	20
5.8	Farvet fjernvarmevand.....	20
6	TAKSTER FOR FJERNVARMELEVERING.....	20

6.1 Takstblad	20
6.2 Takster for fjernvarmelevering	20
6.3 Gebyrer.....	20
6.4 Tilslutningsbidrag	20
6.5 Investeringsbidrag	21
6.6 Supplerende investeringsbidrag	21
6.7 Stikledningsbidrag	21
6.8 Byggemodningsbidrag.....	21
6.9 Rabat til bygninger med lavt energiforbrug	22
6.10 Afkølingspræmie.....	22
7 BETALING FOR FJERNVARMELEVERING.....	22
7.1 Betalingspligt.....	22
7.2 Aconto opkrævning.....	22
7.3 Årsafregning og flytteafregning	22
7.4 Betalingsfrist	22
7.5 Rykker for manglende betaling	23
7.6 Inkasso og inddrivelse	23
7.7 Sikkerhedsstillelse.....	23
7.8 Afbrydelse af varmforsyningen.....	23
7.9 Genoptagelse af varmforsyning.....	24
8 MÅLING AF FJERNVARMEFORBRUG	24
8.1 Lækageovervågning.....	24
8.2 Afregningsmålerens maksimale afvigelse.....	24
8.3 Verificering af målenøjagtighed	24
8.4 Bimålere eller fordelingsmålere.....	24
8.5 Placering af måleudstyr.....	24
8.6 Fjernaflæsning af afregningsmåleren	24
8.7 Anvendelse og håndtering af målerdata	25
8.8 KUNDENS selvaflæsning til brug for afregning	25
8.9 SELSKABETS kontrolaflysning af afregningsmåleren.....	25
8.10 Manglende aflæsning af afregningsmåler	25
8.11 Melding af fejl ved afregningsmåleren	25
8.12 Fejl på afregningsmåleren og kontrol af denne	25
9 DRIFT OG VEDLIGEHOLD AF STIKLEDNING, HOVEDHANER OG MÅLEUDSTYR	26
9.1 Stikledning og hovedhaner	26
9.2 Byggeri, beplantning og terrænændringer over stikledningen	26
9.3 Ændringer eller flytning af måleudstyr	26
9.4 Fast strømforsyning og elforbrug til måleudstyr	27
10 Renoveringsbestemmelser	27
10.1 Renovering af stikledninger og hovedhaner	27
10.2 Hvor hovedhaner er placeret lige indenfor ydermur.....	27
10.3 Hvor hovedhaner er placeret midt i ejendommen med indvendig rørføring i kælder	27
10.4 Hvor hovedhaner er placeret midt i ejendommen med indvendig rørføring i krybekælder	28
10.5 Hvor hovedhaner er placeret midt i ejendommen med indvendig rørføring under terrændæk	28
11 DRIFT OG VEDLIGEHOLD AF EJERENS TEKNISKE INSTALLATIONER	28
11.1 Autorisation.....	28

11.2 Aftapning, påfyldning og gennemskylning af installationer	28
11.3 Tilslutningsarrangement samt varme- og brugsvandsinstallationer	29
11.4 Driftsforstyrrelser	29
11.5 Forceret drift	29
11.6 Væsentlige ombygninger	30
12 OPSIGELSE AF AFTALE OM FJERNVARMELEVERING	30
12.1 Opsigelse og opsigelsesvarsel	30
12.2 EJERENS pligter ved udtræden efter opsigelse.....	30
12.3 EJERENS betaling ved udtræden efter opsigelse	30
12.4 SELSKABETS pligter og rettigheder ved EJERENS udtræden	31
12.5 SELSKABETS opsigelse af Aftale om fjernvarmelevering	31
12.6 Formue ved udtræden	31
13 TILSYNS – OG KLAGEMYNDIGHED MV.	31
13.1 Ankenævnet på Energiområdet.....	31
13.2 Forsyningstilsynet	31
13.3 Energiklagenævnet	32
13.4 Datatilsynet.....	32
13.5 EU's klageportal.....	32
14 Bilag	33
14.1 Eltilslutning af fjernvarmemåler	33
14.2 PI-diagram, mindre kunder med GVV til brugsvand. Indføring med husindføringsskab på facade.	34
14.3 PI-diagram, mindre kunder med GVV til brugsvand. Indføring uden husindføringsskab.	35
14.4 PI-diagram, mellemstore kunder med GVV til brugsvand. Indføring med husindføringsskab på facade.	36
14.5 PI-diagram, mellemstore kunder med GVV til brugsvand. Indføring uden husindføringskab.	37
14.6 PI-diagram, mellemstore kunder med VVB til brugsvand. Indføring med husindføringsskab på facade.	38
14.7 PI-diagram, mellemstore kunder med VVB til brugsvand. Indføring uden husindføringskab.	39

1 DEFINITIONER

1.1 Aftaleparter definitioner

Ved "SELSKABET" forstås det fjernvarmeselskab, der leverer fjernvarme til kunderne i SELSKABETS forsyningsområde. Hvor der er forskelle i vilkårene for de enkelte fjernvarmeselskaber i Fors-koncernen, vil dette fremgå af teksten.

Ved "EJEREN" forstås ejeren af en særskilt matrikuleret ejendom og/eller ejeren af en ejerlejlighed/andelsbolig eller bygning på lejet grund, der forsynes med fjernvarme fra SELSKABET.

Ved "EJENDOMMEN" forstås EJERENS ejendom, der forsynes med fjernvarme. EJENDOMMEN udgør den matrikulære enhed i henhold til udstykningsloven, dog ikke samnoterede ejendomme.

Ved "LEJER" forstås en fysisk eller juridisk person, der har brugsret i henhold til lejeaftale med EJEREN af en ejendom, der forsynes med fjernvarme fra SELSKABET, og som har et direkte kundeforhold til SELSKABET.

Ved "direkte kundeforhold" forstås, at en lejer af en bolig- eller erhvervsenhed har en selvstændig afregningsmåler ejet af SELSKABET og afregner varmeforbruget direkte med SELSKABET. Lejeren har tilmed overtaget betalingsforpligtelsen for forbrug og faste bidrag fra EJEREN.

EJEREN er fortsat aftalepart i forhold til SELSKABET, selvom EJENDOMMEN er udlejet til en LEJER med direkte kundeforhold. Dette er beskrevet yderligere i pkt. 3.3.

Ved "KUNDEN" forstås en fysisk eller juridisk person, som har et direkte kundeforhold (betalingsforpligtelse) til SELSKABET. KUNDEN er altså som udgangspunkt EJEREN på nær i udlejningsejendomme med direkte kundeforhold, hvor LEJEREN er KUNDEN.

1.2 Tekniske definitioner

Distributionsnettet: SELSKABETS fjernvarmenet til distribution af fjernvarme i området.

Distributionsledning: Et fjernvarmerør som er en del af distributionsnettet.

Stikledning: Det fjernvarmerør som går ude fra distributionsnettet og ind til EJENDOMMENS hovedhaner.

Kanalmeter: Angiver den fysiske længde af stikledningen (den kanal stikledningen er nedgravet i).

Hovedhaner: De to ventiler/lukkehaner der sidder på stikledningens fremløbs- og returløbsrør, og som kan lukke for fjernvarmeforsyningen til EJENDOMMEN. Er typisk placeret umiddelbart efter stikledningens indføring i bygningen eller i et skab uden for bygningen.

Fremløbs- og returløbsrør: De to rør i stikledningen med hhv. varmt og afkølet fjernvarmevand.

Leveringspunkt: Det punkt, hvor SELSKABET leverer varme til EJENDOMMEN. Er typisk ved hovedhanerne eller på afgangssiden af fjernvarmeuniten (tilslutningsarrangementet).

Tilslutningsarrangement: De tekniske installationer i overgangen fra stikledningen til EJENDOMMENS varme- og brugsvandsinstallationer.

Tilslutningsarrangementet består grundlæggende af en varmeveksler eller en direkte tilslutning til opvarmning samt en varmeveksler eller varmtvandsbeholder til brugsvand. Herudover omfatter

tilslutningsarrangementet reguleringsventiler og andre tekniske komponenter. Alt dette er i nyere installationer ofte samlet i en "fjernvarmeunit", som er en isoleret *boks* på væggen.

Varme- og brugsvandsinstallationer: EJENDOMMENS installationer til distribution af hhv. varme og varmt brugsvand (rørføring, radiatorer, gulvvarme, mv.).

Direkte tilslutning: Når fjernvarmevandet fra SELSKABETS distributionsnet løber direkte rundt i EJENDOMMENS radiatorer.

Indirekte tilslutning: Når tilslutningsarrangementet indeholder en varmeveksler til opvarmning, hvor varmen fra fjernvarmevandet i distributionsnettet overføres til EJENDOMMENS eget varmesystem (adskilt vandsystem).

Varmeanlæggets primære side: Den del af det sammenhængende varmforsyningsanlæg, der tilhører Fors, og løber frem til afgangssiden af KUNDENS installation.

Afregningsmåler: Den fjernvarmemåler, som fjernvarmen afregnes efter mellem SELSKABET og KUNDEN. Sidder typisk umiddelbart efter hovedhanerne.

Lækagemåler: Der sidder en flowmåler (vandmængde-måler) på både fremløbs- og returløbsledningen, hvilket gør det muligt at registrere større lækager af fjernvarmevand i EJENDOMMEN. En lækagemåler kan både være en del af afregningsmåleren eller være en selvstændig måler.

Måleudstyr: Samlebetegnelse for SELSKABETS afregningsmåler og alt tilknyttet udstyr til f.eks. lækageovervågning, kontinuerlig driftsovervågning samt fjernaflæsning inkl. nødvendige antenneanlæg.

Kontinuerlig driftsovervågning: Betyder at afregningsmåleren er tilsluttet en ekstra flowmåler (vandmængdemåler) og ekstra temperaturfølere, hvilket gør det muligt at kontrollere målerens målenøjagtighed løbende.

De tekniske installationer: Samlebetegnelse for hele varmeanlægget i EJENDOMMEN, dvs. både tilslutningsarrangement, måleudstyr og varme- og brugsvandsinstallationerne.

VVS-installatøren: Den person, der i henhold til bestemmelserne i 3.14 er berettiget til at udføre arbejde på EJENDOMMENS tilslutningsarrangement samt på varmeinstallationer med direkte tilslutning.

Fjernvarmeunit: En enhed der fordeler det varme vand fra fjernvarmeværket rundt i KUNDENS bolig til brug i radiatorer, og opvarmer brugsvand. Ejes af KUNDEN, medmindre der er lavet aftale om fjernvarme på abonnement.

2 AFTALEGRUNDLAG OG GENERELLE BESTEMMELSER

2.1 Gyldighed og ikrafttræden

Leveringsbestemmelser for fjernvarme er gældende for leveringsforholdet mellem:

Fors Varme Holbæk A/S Tåstrup Møllevej 5 4300 Holbæk CVR-NR: 33033125 Tlf-Nr: 70 20 20 66 E-mail: fors@fors.dk	Fors Varme Roskilde A/S Betonvej 12 4000 Roskilde CVR-NR: 32837425 Tlf-Nr: 70 20 20 66 E-mail: fors@fors.dk
---	--

og EJEREN af EJENDOMMEN, der efter eget ønske eller ved tilslutningspligt er tilsluttet fjernvarmeforsyningen, samt for LEJERE, hvor der i henhold til pkt. 3.3 er aftalt et direkte kundeforhold.

Leveringsbestemmelserne for fjernvarme er godkendt af Selskabets bestyrelse på møde den: 21.06.2022, Bestyrelsen godkendte samtidig, at SELSKABETS daglige ledelse blev bemyndiget til at foretage justeringer af bestemmelserne, uden at disse justeringer skulle foreligges bestyrelsen. Ændringerne er anmeldt til Forsyningstilsynet. Dato for ikrafttrædelse af leveringsbestemmelser for fjernvarme fremgår af forsiden på leveringsbestemmelserne.

2.2 Aftalegrundlag

Det retlige forhold mellem SELSKABET og EJEREN er fastlagt i:
Leveringsbestemmelser for fjernvarme

- Takstblad (prisoversigt)
- Installationsvejledning
- Aftale om fjernvarmelevering
- Velkomstbrev
- SELSKABETS vedtægter
- Andre aftaler, herunder individuelle aftaler, indgået mellem SELSKABET og EJEREN f.eks. abonnementsordning på fjernvarmeunit.

En LEJER (lejer med direkte kundeforhold) indtræder i bestemte forpligtelser i ovenstående aftalegrundlag. Disse forpligtelser er angivet i leveringsbestemmelserne ved brugen af betegnelserne KUNDE eller LEJER jf. pkt. 1.1.

Gældende Leveringsbestemmelser for fjernvarme, Vedtægter og Takstblad kan findes på SELSKABETS hjemmeside eller rekvireres ved henvendelse til SELSKABET.

Levering til erhverv kan afvige fra nærværende Leveringsbestemmelser for fjernvarme, hvis der mellem SELSKABET og EJEREN er indgået skriftlig aftale om dette, eller det fremgår af f.eks. SELSKABETS takstblad.

2.3 Digital kommunikation mellem SELSKABET og KUNDEN

Selskabet benytter sig af digital kommunikation, og vil, når andet ikke er aftalt, eller særlige forhold i øvrigt gør sig gældende, udelukkende kommunikere med KUNDEN via elektroniske kanaler.

KUNDEN er, medmindre KUNDEN er undtaget fra krav om digital kommunikation, forpligtet til at sikre, at SELSKABET under hele aftaleforløbet er underrettet om en gyldig mailadresse og et gyldigt mobilnummer som kan anvendes til al nødvendig kommunikation mellem SELSKABET og KUNDEN. KUNDEN er forpligtet til

straks at ajourføre mailadresse og telefonnummer overfor SELSKABET eller SELSKABETS repræsentant, såfremt disse ændres.

Nødvendig kommunikation mellem SELSKABET og KUNDE er al kommunikation, der vedrører aftalen om levering af fjernvarme og evt. andelshaverskab i SELSKABET, herunder fremsendelse af oplysninger om driftsforhold, aftaler, faktureringsoplysninger, faktura, årsopgørelser, gebyrer, lukkevarsler, indkaldelse til generalforsamling, fjernvarmens dag m.m.

Gyldig mailadresse og gyldigt mobilnummer på KUNDEN kan også benyttes, hvis der er behov for kommunikation via sikker mail, hvis reglerne om bl.a. GDPR fordrer dette.

KUNDEN er forpligtet til at tilslutte sig en digital postkasse f.eks. e-Boks, hvis SELSKABET benytter sig af en digital postudbyder.

KUNDEN er forpligtet til at gøre SELSKABET opmærksom på, hvis KUNDEN er undtaget for digital kommunikation.

2.4 Ansvar og Forsikring

EJEREN / LEJEREN er ansvarlig for beskadigelser af SELSKABETS ejendom (stikledning, måleudstyr, fjernvarmeunit, mm.) efter dansk rets almindelige erstatningsregler.

EJEREN / LEJEREN har til enhver tid ansvar for at begrænse omfanget af en opstået skade hurtigst muligt, herunder at lukke for hovedhanerne ved lækager.

Såfremt EJEREN ikke udbedrer opståede skader eller mangler ved installationen, og skader/manglerne ved installationen er til ulempe for SELSKABETS drift eller sikkerhed, kan SELSKABET udbedre skader/mangler for EJERENS regning.

EJEREN / LEJEREN skal meddele enhver form for skade på SELSKABETS stikledning, hovedhaner eller måleudstyr til SELSKABET, så snart EJEREN / LEJEREN har kendskab til det.

EJEREN er ansvarlig for skader på EJENDOMMEN fra soklen og ind og skal anmelde eventuelle skader til eget forsikringsselskab.

SELSKABET er ansvarligt efter dansk rets almindelige regler om erstatning. SELSKABET er dog under almindelige forhold ikke ansvarlig for:

- frostsprængninger eller andre skader i EJERENS tekniske installationer, der opstår under en svigtende levering eller afbrydelser af forsyningen,
- lækager eller skader som følge af lækage, også selvom SELSKABETS afregningsmåler indeholder lækageovervågning,
- indirekte tab, herunder ansvar for følgeskader, driftstab, avancetab, tidstab, tab af data, mistet fortjeneste, goodwill, image m.v.

SELSKABET er ikke ansvarlig for skader eller følgerikninger af svigtende levering opstået ved naturkatastrofer, epidemier, krig, oprør, hærværk, brand, eksplosioner, arbejdskonflikter eller andre forhold, som er uden for SELSKABETS kontrol (force majeure).

SELSKABET fritages i disse situationer for leveringsforpligtelsen, så længe hindringen består.

Alle EJERE bør være dækket af en rørskadeforsikring. Alle EJERE og LEJERE bør være dækket af en indboforsikring.

Erhvervsdrivende opfordres til at tegne driftstabsforsikring.

2.5 Ajourføring af Bygnings- og Boligregistret (BBR)

EJEREN er i henhold til BBR-loven ansvarlig for at holde BBR opdateret med korrekte oplysninger om EJENDOMMEN.

Såfremt oplysningerne i BBR anvendes af SELSKABET som grundlag for opkrævning af effektbidrag, mv., og SELSKABET bliver bekendt med, at de registrerede oplysninger ikke er eller tidligere ikke har været korrekte, forbeholder SELSKABET sig ret til:

- at opkræve manglende betaling for effektbidrag, investeringsbidrag eller andre udgifter, som på grund af de forkerte oplysninger har været for lave
- ikke at tilbagebetale for meget opkrævet betaling, der skyldes ejerens manglende ajourføring af BBR.

2.6 SELSKABETS adgang til EJENDOMMEN

SELSKABETS personale skal ved tilslutning og så længe EJENDOMMEN er tilsluttet fjernvarmeforsyningen efter nærmere aftale med KUNDEN og mod behørig legitimation til enhver tid have adgang til SELSKABETS stikledning, hovedhaner, måleudstyr, mv. på EJENDOMMEN for eftersyn, trykprøvning, måler aflæsning, udskiftning af måleudstyr, afbrydelse ifm. restancer, vedligehold, reparation m.m.

Gives der ikke adgang efter henvendelse kan SELSKABET rekvirere bistand fra fogedretten og opnå adgang med hjælp fra en låsesmed. KUNDEN afholder udgifter forbundet med bistand fra fogedretten, låsesmed, SELSKABETS egne omkostninger m.m.

2.7 Pligt til at underrette og kontrollere

EJEREN er forpligtet til straks at meddele enhver ændring af betydning for aftaleforholdet med SELSKABET, herunder til- og fraflytning, ændringer af areal – herunder BBR-oplysninger, ændring i forbrug, m.m.

Ændringer der nedsætter betalingsgrundlaget, f.eks. nedlæggelse af tidligere opvarmet areal, træder først i kraft ved SELSKABETS modtagelse af skriftlig underretning om ændringerne.

KUNDEN er forpligtet til at kontrollere, at alle afregningsoplysninger, herunder forbrug og antal kvadratmeter, på fakturaer er korrekte.

2.8 Ændringer og varslingspligt

Ændringer i aftaleforholdet

SELSKABET er til enhver tid berettiget til at foretage ændringer i Leveringsbestemmelser for fjernvarme og i priser.

Væsentlige ændringer

SELSKABET varsler EJERNE og LEJERNE individuelt med mindst 3 måneders varsel ved væsentlige ændringer i vilkår eller priser.

Ikke væsentlige ændringer

Ikke væsentlige ændringer varsles ikke, men der orienteres som minimum herom på SELSKABETS hjemmeside ved vedtagelsen heraf og senest ved ændringernes ikrafttræden.

3 ETABLERING AF FJERNVARMEOFORSYNINGEN

3.1 Anmodning og aftale om tilslutning til fjernvarmeforsyningen

Anmodning om en ejendoms tilslutning til fjernvarmeforsyningen fremsendes skriftligt til SELSKABET af EJEREN af ejendommen, der ønskes tilsluttet.

Anmodningen skal indeholde oplysninger om EJENDOMMENS beliggenhed, størrelse, årligt varmebehov og maksimalt varmeeffektbehov samt en oversigtstegning, der viser den ønskede stikledningsindføring i ejendommen inkl. placering af hovedhaner.

SELSKABET afgør i det enkelte tilfælde, om tilslutning til fjernvarmeforsyning kan finde sted.

Såfremt SELSKABET kan imødekomme EJERENS anmodning om tilslutning, sender SELSKABET en Aftale om fjernvarmelevering som EJEREN underskriver og returnerer til SELSKABET.

Det er KUNDENS valg om man vælger en abonnementsordning, eller en traditionel fjernvarmeløsning.

Ved traditionel fjernvarme: Tilslutningsarrangementet for mindre anlæg, som forbinder SELSKABET med KUNDENS varmeinstallation, skal udføres med standardunits, der opfylder dimensioneringskravene i afsnit 3.6 og efter SELSKABETS principdiagram for brugerinstallationer (se bilag). Det anbefales, at der altid anvendes energimæssigt optimale units og pumper

Ved abonnementsordning med installation: SELSKABET indkøber, tilslutter og konfigurerer fjernvarmeenheden jvf. >>Abonnementsaftalen<<

Ved abonnementsordning uden installation: SELSKABET indkøber, leverer og syner fjernvarmeenheden jvf. >>Abonnementsaftalen<<

3.2 Tilslutning af specielle anlæg – svømmebade, procesvarmeanlæg, mv.

Tilslutning af specielle anlæg, f.eks. svømmebade, procesvarmeanlæg, gartnerier, institutioner, større beboelsesejendomme samt virksomheder med et særligt stort behov for varme og/eller varmt brugsvand, skal i hvert enkelt tilfælde aftales nærmere med SELSKABET af hensyn til blandt andet kapaciteten i SELSKABETS ledningsnet.

3.3 Direkte kundeforhold i udlejningsejendomme

Hvor det er teknisk gennemførligt, dvs. hvor der til den enkelte LEJER findes et selvstændigt stik med mulighed for aflukning samt en selvstændig afregningsmåler, der ejes af SELSKABET, skal betaling for varme – på EJERENS anmodning – ske i et direkte kundeforhold mellem SELSKABET og LEJEREN.

I et direkte kundeforhold overtager LEJEREN betalingsforpligtigheden for alle faste og variable bidrag samt abonnementsbetaling for måler, indtil LEJEREN eller EJEREN opsiger LEJERENS direkte kundeforhold med SELSKABET.

Er en bolig- eller erhvervsenhed ikke udlejet, har EJEREN betalingsforpligtigheden for alle faste og variable bidrag, indtil en LEJER indtræder i et direkte kundeforhold med SELSKABET og overtager betalingsforpligtigheden.

I udlejningsejendomme med direkte kundeforhold har SELSKABET fortsat ret til at opsætte en hovedmåler ved stikindføringen til EJENDOMMEN og på baggrund af denne opkræve EJEREN betaling for forbrug og varmetab mellem hovedmåleren og de individuelle målere til bolig- eller erhvervsenhederne.

Lukker SELSKABET for varmen til en LEJER med direkte kundeforhold på grund af manglende betaling/usikkert betalingsmønster samt manglende sikkerhedsstillelse, overgår betalingsforpligtigheden for alle faste og variable bidrag til EJEREN fra lukkevarselstidspunktet (dato for første lukkebesøg angivet i lukkebrev).

SELSKABET kan kræve sikkerhedsstillelse af EJEREN inden levering til LEJEREN, hvis EJEREN gentagne gange har udlejet til LEJEREN med direkte kundeforhold, som ikke overholder betalingsforpligtelserne overfor SELSKABET.

Øvrige leveringsforhold – herunder lejeaftalen – mellem en EJER og en LEJER er SELSKABET uvedkommende.

3.4 Pris for tilslutning til fjernvarmeforsyningen

Priserne for tilslutning til fjernvarmeforsyningen fremgår af SELSKABETS gældende Takstblad (prisoversigt) og består typisk af et investeringsbidrag og et stikledningsbidrag. Hvad disse og øvrige bidrag dækker fremgår af kapitel 6.

3.5 Dimensionering og etablering af stikledning og hovedhaner

SELSKABET fastsætter stikledningens og hovedhanernes placering efter drøftelse med EJEREN og under hensyntagen til de tekniske forhold i distributionsnettet og på EJENDOMMEN herunder andre ledninger mv. Stikledningen placeres som udgangspunkt efter den kortest mulige føringsvej.

SELSKABET ejer stikledningen frem til hovedhanerne. Hovedhanerne placeres udvendigt i stikindføringsskab eller umiddelbart inden for ydervæggen/soklen i EJENDOMMENS bryggers/teknikrum eller andet lettilgængeligt rum.

SELSKABET forbeholder sig ret til at stille krav om, at hovedhanerne placeres i udvendigt stikindføringsskab.

Dimensioneringen af stikledningen udføres af SELSKABET under hensyntagen til EJENDOMMENS effektbehov på tilslutningstidspunktet.

Et område på 1 meter på hver side af stikledningen skal holdes frit. Ønsker EJEREN ikke dette, kan EJEREN høre SELSKABET, om det er muligt at lægge stikledningen i et foringsrør, så den kan udskiftes uden opgravning af hele længden. Ekstraomkostninger i denne forbindelse afholdes af EJEREN.

Ved installering og dimensionering af fjernvarmeinstallationen i EJENDOMMEN når der er indgået aftale om fjernvarme på abonnement, henvises der til abonnementsaftalens bestemmelser.

3.6 Dimensioneringsgrundlag

Varmeinstallationer dimensioneres for en fjernvarmefremløbstemperatur på 65 °C og en afkøling af fjernvarmevandet på mindst 30 °C ved -12°C udetemperatur.

Brugsvandsanlæg dimensioneres for en fjernvarmefremløbstemperatur på 60 °C og en afkøling på mindst 30 °C. De dimensionerende frem- og returløbstemperaturer gælder ved fjernvarmestikkets hovedhaner.

I nye bygninger eller ved gennemgribende reovering af eksisterende bygninger skal veksleren udover ovenstående krav også dimensioneres for en fjernvarmefremløbstemperatur på 55 °C og en returløbstemperatur på 35 °C ved en udetemperatur på 0 °C, svarende til at det interne varmeanlæg dimensioneres for temperaturer på 50 °C /30 °C ved denne udetemperatur.

I forsyningsområdet for SELSKABET, skal nye tilslutninger til fjernvarmen udføres som indirekte anlæg over

VARMEVEKSLER. Ved ombygninger eller renoveringer af varmeanlæg kræves eksisterende direkte tilsluttede anlæg tilsvarende ændret til indirekte anlæg. F.eks. ved udskiftning af varmtvandsbeholder m.m.

3.7 Projektering og udførelse

Enhver varmeinstallation skal projekteres og udføres i overensstemmelse med den til enhver tid gældende lovgivning. Lovgivning gælder nye anlæg og ved ombygning af eksisterende vekslerinstallationer. Det anbefales endvidere at følge anbefalingerne i Dansk Fjernvarmes Vejledning "Bedre Brugerinstallationer".

På udgivelsestidspunktet er endvidere følgende bestemmelser gældende på området:

- Gældende Bygningsreglement
- DS 418 Norm for beregning af bygningers varmetab
- DS 439 Norm for vandinstallationer
- DS 469 Norm for varme- og køleanlæg i bygninger
- DS 452 Norm for termisk isolering af tekniske installationer.

I god tid (se "Tilslutningserklæringen") inden arbejdet sættes i gang skal projektet i to eksemplarer indsendes til SELSKABET for godkendelse. Projektet skal som minimum indeholde principtegning af rørsystem, tegning som viser placering og afstandsforhold for komponenter samt datablade for alle komponenter.

3.8 Sommerventil, rørledninger, montering og isolering

Alle nye installationer skal udføres med sommerventil. Ved ombygning og renovering af eksisterende varmeanlæg skal der monteres sommerventil.

Interne rørledninger skal udføres i overensstemmelse med Norm for varme- og køleanlæg i bygninger DS 469 med senere ændringer.

Særligt for rørinstallationer på vekslerens primærside gælder, at alle nye anlæg og anlæg som ombygges eller renoveres skal udføres til 110 °C, 10 bar, PN 10 og trykprøves jfr. afsnit 3.7.

Medierørene skal have en mekanisk styrke og holdbarhed, som tilgodeser de maksimalt forekommende tryk og temperaturer.

-Stålrør kan samles med gevindsamlinger, svejsesamlinger eller flangesamlinger.

-Kobberrør kan samles ved hårdlodning, preskoblinger.

-Rustfri stålrør samles med preskoblinger.

-Skjulte, ikke-udskiftelige anlægsdele skal være vedligeholdelsesfrie og have en bestandighed og funktionsstabilitet, der svarer til de bygningsdele, hvori de er indbygget.

-Der må ikke udføres skjulte samlinger. Ved længere rørstræk skal dette udføres i bløde kobberrør.

Rørledninger skal monteres på en sådan måde, at der er mulighed for ekspansionsbevægelser samt for udluftning og aftapning i fornødent omfang. Aftapninger skal forsynes med prop eller slutmuffe med kæde.

I henhold til Bygningsreglementet skal varmeinstallationer, herunder rørledninger og beholdere, isoleres mod varmetab efter DS 452 Norm for termisk isolering af tekniske installationer.

3.9 Etablering af fælles stikledning eller distributionsledning

SELSKABET kan etablere en fælles stikledning eller udnytte en allerede eksisterende stikledning til forsyning af flere ejendomme med selvstændige afregningsmålere, hvis SELSKABET finder det hensigtsmæssigt.

SELSKABET kan efter aftale med EJEREN føre en fælles stikledning eller en distributionsledning gennem EJERENS ejendom. Ved EJERENS udtræden af SELSKABET gælder pkt. 12.3. mht. ledningens forbliven på EJENDOMMEN.

Hvis der træffes særlige aftaler af teknisk eller økonomisk karakter, kan der tinglyses en deklaration, såfremt en af parterne ønsker dette. SELSKABET foranlediger og betaler dette.

SELSKABETS ledninger skal placeres aftalt fravigelse af gæsteprincippet. SELSKABET yder ikke økonomisk kompensation for denne ret. EJEREN kan efterfølgende kun kræve ledninger ændre, omlagt eller flyttet, hvis der foreligger forudgående accept hertil fra SELSKABET, og hvis EJEREN afholder alle omkostninger i forbindelse med, ændringen, omlægningen eller flytningen. Endvidere skal ejeren medvirke til, og afholde omkostninger for, sikringen af SELSKABETS rettigheder i forhold til den nye placering.

3.10 EJERENS oplysningspligt ifm. etablering af stikledning

I forbindelse med fastsættelse af stikledningens placering har EJEREN pligt til at oplyse om placeringen af eventuelle ledninger eller andre nedgravede genstande på grunden inden gravearbejdet påbegyndes samt at oplyse om eventuelle skjulte installationer i bygningen, inden gennemboring af sokkel/gulv/væg foretages.

Ved ny tilslutning skal EJEREN fremsende målsat tegning over kloak, vand, kabler mv. på grunden til SELSKABET.

Hvis det er nødvendigt at ændre ledninger, installationer eller andet på EJENDOMMENS område, for at stikledningen kan etableres, skal dette ske på EJERENS foranledning, og omkostningerne hertil påhviler EJEREN.

SELSKABET påtager sig ikke erstatningspligt i forbindelse med eventuelle beskadigelser på ledninger, installationer eller andet, der ikke er oplyst om.

EJEREN kan ifalde ansvar og erstatningspligt, såfremt der ikke er givet de korrekte oplysninger, og det medfører øgede omkostninger for SELSKABET.

3.11 Retablering efter etablering og øvrigt arbejde på stikledning

Efter SELSKABETS etablering af stikledningen til EJENDOMMEN samt efter udskiftning eller andet vedligeholdelses- og reparationsarbejde på denne udført af SELSKABET, er SELSKABET ansvarlig for følgende retablering:

-En tilmuring og efterpudsning af grundhullet i muren/gulvet/soklen. Reparationen udføres på en ordentlig måde efter god byggeskik, men det må ikke forventes, at stikindføringen ikke efterlader sig synlige spor.

-Efter retableringen overgår almindelig vedligeholdelse af stikledningsindføringen (tætheden af gennemføringen i sokkel/gulv) til EJEREN.

-En tilfyldning af det opgravede areal samt nedlægning af optagne fliser eller gensåning af græs.

EJEREN er selv ansvarlig for udførelse af og omkostninger til øvrig udvendig retablering, herunder plantning af træer og buske eller retablering af andre former for haveanlæg, som er etableret inden for 1 meter på hver side af dennes placering.

3.12 Etablering af måle- og aflæsningsudstyr

Tilslutningsarrangementet må ikke idriftsættes før SELSKABETS afregningsmåler er monteret. Afregningsmåleren ejes og vedligeholdes af SELSKABET.

SELSKABET etablerer eller udleverer (til VVS-installatøren) det nødvendige måle- og aflæsningsudstyr. EJEREN eller VVS-installatøren skal senest 10 arbejdsdage før afregningsmåleren ønskes monteret/udleveret anmode SELSKABET om dette.

SELSKABET bestemmer antal, størrelse, type og placering af måleudstyret. Der opsættes normalt kun én måler pr. stikledning. Måleren skal være let tilgængelig. Måleudstyret består som udgangspunkt af afregningsmåleren, der kan være suppleret af f.eks. sensorer til lækageovervågning og kontinuerlig driftsovervågning samt af udstyr til fjernaflæsning inkl. nødvendige antenneanlæg.

Måleudstyret skal altid monteres i overensstemmelse med målerproducentens anvisninger samt efter SELSKABETS anvisninger.

Fors Varme Roskilde A/S og forsyningsområdet i Jyderup.

I Roskildeområdet samt Jyderup opsættes måleudstyret med batteri til beregning af energiforbruget. Ønskes der mulighed for M-bus udtag skal måleren tilsluttes ejendommens el-installation og Ejeren skal opsætte kabel og nøgleafbryder ved det sted, hvor måleren skal placeres.

Forsyningsområde St. Merløse.

I Store Merløse tilsluttes målerne ejendommens el-installation. Ejeren skal opsætte kabel og nøgleafbryder ved det sted, hvor måleren skal placeres. Se bilag.

Ved måler tilsluttet el-installationen, bekostes elforbrug til måler af KUNDEN

3.13 Plombering på måleudstyr

Måleudstyret er plomberet. De ved afregningsmåleren anbragte plomber må kun brydes af SELSKABETS personale eller efter aftale med SELSKABET.

Uautoriseret opbrydning af plomberinger er strafbart. Foretages der indgreb mod måler eller plomber, og dette medfører tvivl om målerens korrekthed, afregnes der i stedet efter et af SELSKABET beregnet forbrug. Indgreb medfører, at der indgives politianmeldelse.

3.14 Krav til udførelse af EJERENS tekniske installationer

Etablering af og arbejde på EJENDOMMENS tilslutningsarrangement samt på varmeinstallationer med direkte tilslutning skal udføres af en autoriseret VVS-installatør.

Det anbefales, at der i forbindelse med installation og service altid anvendes VVS-installatører, som er uddannet under Fjernvarmens Serviceordning. Firmaer tilsluttet ordningen kan findes på www.fjernvarmensserviceordning.dk.

Tilslutningsarrangement samt varme- og brugsvandsinstallationer skal være udført i overensstemmelse med gældende lovgivning, forholdene for SELSKABETS fjernvarmelevering som angivet i kapitel 5 (tryk, temperatur, mv.) samt efter SELSKABETS anvisninger.

Det er EJERENS ansvar, at disse krav overholdes.

Er kravene ikke efterlevet, kan SELSKABET af sikkerheds- og/eller driftsmæssige grunde kræve installationen ændret for EJERENS regning, inden tilslutningen kan finde sted.

SELSKABET er ligeledes berettiget til efter tilslutningen at opkræve ekstraomkostninger, der opstår i forbindelse med SELSKABETS afregningsmåler, hovedhaner, mv., hvis disse ikke er udført efter SELSKABETS anvisninger, og dette besværliggør arbejde med komponenterne. Opmærksomheden henledes her især på pladsforhold omkring afregningsmåler og hovedhaner.

Hvis der installeres komponenter, som kræver andre tryk eller temperaturforhold end dem angivet i kapitel 6, er SELSKABET ikke forpligtet til at ændre sine driftsforhold.

Ved indbygning af komponenter, som kan forårsage støj i anlægget, som forplanter sig ud i distributionsnettet til evt. gene for naboer, kan SELSKABET kræve sådanne komponenter demonteret eller udskiftet.

Afkøling af fjernvarmevandet

Alle varmeinstallationer skal opbygges og indreguleres til en vandstrøm, der sikrer bedst mulig afkøling af fjernvarmevandet. Det gælder også styring af varmt brugsvand og eventuel vejrkompensering. Alle radiatorer, gulvvarmekredse og varmtvandsbeholdere skal være udstyret med mængdebegrænsere.

Vejrkompensering

Centralvarmeanlæg skal forsynes med kontinuert, automatisk styring af fremløbstemperaturen efter varmebehovet (vejrkompensering). jf. DS 469.

Ved ombygning og renovering af eksisterende varmeanlæg skal det udføres som indirekte anlæg og med brugsvandsveksler.

I ejendomme, hvor der installeres automatik, som sørger for en nedsættelse af rumtemperaturen udenfor opholds- eller arbejdstiden, skal automatikken udføres på en sådan måde, at den frakobles, når udetemperaturen er 0 °C eller lavere.

Et-strengede anlæg

Ved et-strengede anlæg skal fremløbstemperaturen til centralvarmeanlægget vejrkomponseres, af hensyn til afkølingen.

3.15 Installation af fjernvarmeanlæg hos EJEREN

Ved installation af fjernvarmeanlæg der skal installeres hos EJEREN som følge af en abonnementsaftale mellem SELSKABET og EJEREN, må der alene benyttes følgende rørtyper:

- Sorte sømløse gevindrør
- Kobberpressrør
- Hårdloddet kobberrør
- Galvaniseret stålør min. Ø28 mm
- Rustfri pressrør.

3.16 Tilslutningsarrangement ved større varmeanlæg

Ved større anlæg, med en varmeeffekt over 30 kW eller en brugsvandseffekt over 40 kW, skal projektet for tilslutningsarrangementet fremsendes til SELSKABET for godkendelse før det opsættes og tilsluttes. Ved godkendelse af et projekt påtager SELSKABET sig i øvrigt intet ansvar for tilslutningsarrangementet.

Det er KUNDENS valg om man vælger en abonnementsordning, eller en traditionel fjernvarmeløsning.

Ved traditionel fjernvarme: Større anlæg og anlæg, der ikke kan udføres med standardunits, skal principielt udføres som vist på SELSKABETS principdiagram.

Ved abonnementsordning: SELSKABET indkøber, tilslutter og indregulere fjernvarmeenheden jvf. >>Abonnementsaftalen<<

Ved abonnementsordning uden installation: SELSKABET indkøber, leverer og syner fjernvarmeenheden jvf. >>Abonnementsaftalen<<

3.17 Installationer til varmt brugsvand

Installationer til varmt brugsvand skal som minimum kunne overholde dimensioneringskravet til afkøling, jf. afsnit 5.2.

Installationen skal følge de af SELSKABET opstillede krav. Der kan installeres varmtvandsbeholder eller gennemstrømningsvandvarmer.

3.18 Trykprøvning af de tekniske installationer inden ibrugtagning

Enhver ny installation, eller ændring skal trykprøves på primærsiden af anlægget inden dette tages i brug. Samlinger på rørledninger må ikke isoleres, indmures eller på anden måde tildækkes, før trykprøve er foretaget. SELSKABETS forbeholder sig ret til at overvære trykprøvningen. Trykprøvning foretages normalt af INSTALLATØREN og synes af SELSKABET.

Prøvetrykket skal være mindst 1,5 gange det højest forekommende tryktrin (dynamisk + statisk) i SELSKABETS forsyningsledninger, som er 6 eller 10 bar. Aktuelt tryktrin oplyses af SELSKABET. I øvrigt skal Arbejdstilsynets til enhver tid gældende forskrifter om trykprøvning følges.

Syn af anlæg foretages i overværelse af en repræsentant fra SELSKABET. Såfremt denne i forbindelse med syn eller trykprøve bliver bekendt med fejl og mangler ved varmeinstallationen, er repræsentanten forpligtet til at påtale disse over for EJEREN AF EJENDOMMEN.

Med SELSKABETS syn og overværelse af trykprøve påtager SELSKABET sig i øvrigt intet ansvar for varmeinstallationen, ud over det ansvar, man kan ifalde efter dansk rets almindelige regler, såfremt man begår ansvarspådragende handlinger eller undladelser.

Er installationerne ikke projekteret og/eller udført i overensstemmelse med DS 469 eller skærpede krav, jf. nærværende Tekniske Bestemmelser for fjernvarmelevering, kan SELSKABET kræve de pågældende installationer ændret. Sker dette ikke, er SELSKABET af sikkerhedsmæssige og driftsmæssige grunde berettiget til at nægte installationerne tilsluttet fjernvarmenettet.

Inden idriftsættelse og efter reparationsarbejder på en varmeinstallation skal denne grundigt gennemskyllles. Påfyldning og idriftsættelse af varmeinstallationen bør normalt ske med fjernvarmevand gennem fremløbsledningen for alle direkte anlæg.

Det påhviler INSTALLATØREN i forbindelse med afleveringen at sørge for en omhyggelig indregulering af den samlede varmeinstallation (inkl. radiatortermostatventiler, gulvvarmekreds og evt. pumpe), så optimal

afkøling af fjernvarmevandet opnås. Det påhviler INSTALLATØREN at instruere EJEREN AF EJENDOMMEN/KUNDEN om selve varmeinstallationens drift, jf. DS 469.

3.19 Idriftsætning af fjernvarmeforsyningen

EJEREN har ansvar for, at SELSKABET bliver underrettet, når afregningsmåleren er installeret, og der åbnes for fjernvarmeforsyningen til EJENDOMMEN. Meddelelsen skal gives hurtigst muligt og senest 24 timer efter idriftsætning.

ÆNDRINGER I KUNDENS INSTALLATION

Hvis KUNDEN ønsker at ændre Primærsiden af fjernvarmeinstallationen skal SELSKABET varsles senest 10 arbejdsdage før arbejdet påbegyndes.

4 EJER OG LEJERSKIFTE

4.1 Meddelelse om ejerskifte

Ejerskifte skal meddeles skriftligt til SELSKABET.

I forbindelse med ejerskiftet skal afregningsmåleren aflæses med henblik på udarbejdelse af en slutopgørelse. Anmodning herom skal meddeles SELSKABET af EJEREN hurtigst muligt dog senest 10 arbejdsdage efter ejerskifte.

Aflæsningen foretages af SELSKABET ved fjernaflæsning på dagen for ejerskiftet eller efter nærmere aftale.

Eventuelt gebyr for flytteopgørelse fremgår af SELSKABETS til enhver tid gældende Takstblad.

4.2 Forpligtelser ved ejerskifte

Ved ejerskifte af EJENDOMMEN hæfter den hidtidige EJER eller dennes bo for alle krav i forbindelse med fjernvarmeleveringen indtil EJENDOMMEN overgår til den nye ejer.

EJEREN skal oplyse den kommende nye EJER om at han/hun indtræder i EJERENS forpligtelser over for SELSKABET med de rettigheder og pligter, der følger af aftalegrundlaget jf. pkt. 2.2.

SELSKABET fremsender et "Velkomstbrev" til den nye EJER, der indtræder i aftaleforholdet ved overtagelsen af EJENDOMMEN.

Indtræder den nye EJER ikke i aftaleforholdet med SELSKABET hæfter den hidtidige EJER overfor SELSKABET i henhold til nærværende leveringsbestemmelser.

Ved ejerskifte hvor der er etableret fjernvarme på abonnement, henvises der til vilkårene i abonnementsaftalen.

4.3 Meddelelse om lejerskifte ved direkte kundeforhold

Hvor der er etableret et direkte kundeforhold, jf. pkt. 3.3 skal fraflytning skriftligt meddeles SELSKABET af LEJEREN.

I forbindelse med LEJERENS fraflytning skal afregningsmåleren aflæses med henblik på udarbejdelse af en slutopgørelse. Anmodning herom skal af LEJEREN meddeles SELSKABET hurtigst muligt, dog senest 10 arbejdsdage før aflæsning ønskes foretaget.

Meddeler LEJEREN først SELSKABET om sin fraflytning senere end 10 arbejdsdage før fraflytningen, har SELSKABET ret til at opkræve LEJEREN for hhv. fast bidrag og forbrug registreret på afregningsmåleren indtil 10 arbejdsdage efter datoen for modtagelse af LEJERENS meddelelse om flytning. Aflæsningen foretages af SELSKABET ved fjernaflæsning på dagen for lejerskiftet eller efter nærmere aftale. Eventuelt gebyr for flytteopgørelse fremgår af SELSKABETS til enhver tid gældende Takstblad.

4.4 Forpligtelser ved lejerskifte med direkte kundeforhold

Den hidtidige LEJER eller dennes bo hæfter for alle krav i forbindelse med fjernvarmeleveringen, herunder faste og variable bidrag, indtil slutaflæsning er foretaget i forbindelse med fraflytningen.

Modtager SELSKABET ikke efterfølgende meddelelse fra EJEREN eller ny LEJER om, at en ny LEJER indtræder i det direkte kundeforhold, hæfter EJEREN eller dennes bo for alle krav i forbindelse med fjernvarmeleveringen, indtil SELSKABET har modtaget meddelelse fra EJEREN om en ny LEJER.

EJEREN modtager underretning fra SELSKABET om, at EJEREN overtager betalingsforpligtigheden fra tidspunktet, hvor LEJEREN er fraflyttet.

Når SELSKABET modtager underretning om ny LEJER fremsendes velkomstbrev til ny LEJER.

5 FJERNVARMELEVERINGEN

5.1 Fjernvarmens fremløbstemperatur

Varmeenergien leveres af SELSKABET som cirkulerende varmt vand (fjernvarmevand) med en fremløbstemperatur, der af SELSKABET kan reguleres efter driftsforhold (typisk udetemperatur) såvel med årstiderne som inden for døgnet.

Fremløbstemperaturen i distributionsnettet varierer typisk mellem 55 °C og 110 °C.

Fremløbstemperaturen ved en EJENDOMMENS hovedhaner kan være betydeligt lavere end ovennævnte temperaturer, pga. varmetabet i stikledningen når vandgennemstrømningen i stikledningen ved lavt forbrug er begrænset.

Bakteriebekæmpelse - Termisk desinfektion

Fjernvarmen kan ikke forventes at have en tilstrækkelig høj temperatur til, at den kan anvendes til at udføre termisk desinfektion af varmtvandsinstallationen i forbindelse med bakterievækst, herunder vækst af Legionella. Bakteriebekæmpelse i varmtvandsinstallationen er EJERENS ansvar, og ved problemer bør EJEREN kontakte VVS-installatøren for at få undersøgt årsagen.

5.2 Afkøling og returtemperatur

Fjernvarmevandet skal afkøles mest muligt. Som udgangspunkt skal installationen kunne afkøle fjernvarmevandet til 40 °C eller lavere. Kravet til returtemperaturen er afhængigt af fjernvarmevandets fremløbstemperatur. Dette kan oplyses af varme SELSKABET eller ses på Fors.dk under selvbetjening. Det påhviler EJEREN AF EJENDOMMEN at holde varmeinstallationen i god stand og sikre, at installationen ikke er tilkalket, så god afkøling kan opnås. Såfremt denne afkøling eller returtemperatur ikke opnås, er SELSKABET berettiget til at opkræve betaling manglende afkøling, jf. det til enhver tid gældende prisblad.

I nye bygninger eller ved gennemgribende reovering af eksisterende bygninger skal veksleren udover ovenstående krav også dimensioneres for en fjernvarmefremløbstemperatur på 55 °C og en

returløbstemperatur på 35 °C ved en udetemperatur på 0 °C, svarende til at det interne varmeanlæg dimensioneres for temperaturer på 50 °C /30 °C ved denne udetemperatur.

5.3 Fjernvarmens tryk

SELSKABET leverer et differenstryk, som er anvendeligt for de af varmeværket godkendte installationer. SELSKABET har pligt til at levere den varmeeffekt, der er abonneret på med et differenstryk på mindst 0,4 bar målt over KUNDENS hovedhaner.

For Fors Varme Holbæk, Jyderup og Fors Varme Holbæk, St. Merløse vil trykket i fremløbsledningen ved hovedhanen maksimalt være 5 bar.

For Fors Varme Roskilde vil trykket i fremløbsledningen ved hovedhaner maksimalt være 10 bar. I særlige områder er det maksimale tryk 6,5 bar. Oplysninger kan fås ved henvendelse til SELSKABET.

Det er en forudsætning for leverancen af aftalt varmeeffekt, at SELSKABETS forskrift for minimumsafkøling er overholdt.

5.4 Leveringspunktet for fjernvarme

Leveringspunktet for fjernvarmen er ved hovedhanerne på stikledningen, medmindre der foreligger en anden aftale med SELSKABET.

Leveringspunktet er det punkt, hvor SELSKABET er forpligtet til at levere varme til EJENDOMMEN jf. Aftale om fjernvarmelevering.

Leveringspunktet definerer afgrænsningen af ejerskabet mellem SELSKABETS og EJERENS tekniske installationer, dog med undtagelse af SELSKABETS måleudstyr.

I ejendomme med flere bolig- eller erhvervsenheder er leveringspunktet ved hovedhanerne på stikledningen til hele EJENDOMMEN og ikke ved de enkelte bolig- eller erhvervsenheder.

Hos kunder der indgår aftale om abonnementsordning på fjernvarmeunit, er leveringsgrænsen på afgangssiden fra fjernvarmeuniten.

5.5 Opretholdelse af fjernvarmeleveringen

SELSKABET har pligt til at opretholde en regelmæssig forsyning med fjernvarme til rumopvarmning og fremstilling af varmt brugsvand jf. pkt. 5.1-5.5.

SELSKABET forbeholder sig ret til, så vidt muligt med forudgående varsel, at afbryde forsyningen, når dette er nødvendigt f.eks. i forbindelse med havari, nyttilslutninger, ledningsændringer og vedligehold.

Større ledningsarbejder med afbrydelser vil så vidt muligt blive udført uden for den egentlige opvarmningssæson.

5.6 Ændring af fjernvarmeleveringen

SELSKABET er til enhver tid berettiget til at ændre fjernvarmeleveringen, f.eks. tryk og temperatur, så længe dette ikke medfører urimelige forhold for EJEREN.

SELSKABET er til enhver tid berettiget til at foretage ændringer som myndighederne foreskriver eller anbefaler.

Såfremt en ændring af fjernvarmeleveringen kræver tilpasning af EJERENS tilslutningsarrangement eller varme- og brugsvandsinstallationer, påhviler udgifterne hertil EJEREN.

5.7 Videre salg af fjernvarme

EJEREN må ikke videresælge varme til tredjemand uden forudgående tilladelse fra SELSKABET. Videre salg til tredjemand omfatter ikke levering af varme fra EJEREN af en ejendom til dennes lejere.

5.8 Farvet fjernvarmevand

Fjernvarmevandet kan være tilsat et farvestof (typisk grønt), som afslører utætheder mellem i tilslutningsarrangementet, så der kommer fjernvarmevand over i det varme brugsvand. Fjernvarmevandet eller farvestoffet er ikke farligt, men kan være meget farvegivende i brugsvandet. Ved farvet brugsvand skal SELSKABET kontaktes hurtigst muligt.

6 TAKSTER FOR FJERNVARMELEVERING

6.1 Takstblad

Afregning finder sted efter de til enhver tid gældende takster, som fremgår af SELSKABETS takstblad (prisoversigt).

SELSKABETS gældende takstblad er anmeldt til Forsyningstilsynet, og er offentligt tilgængeligt på SELSKABETS hjemmeside eller kan rekvireres ved henvendelse til SELSKABET.

6.2 Takster for fjernvarmelevering

Taksterne for fjernvarmelevering består af følgende elementer, der tager udgangspunkt i de nævnte omkostningstyper, men ikke nødvendigvis modsvarer disse én til én:

- Tilslutningsbidrag (betales kun ved tilslutning eller udvidelse)
- Investeringsbidrag: Betaling for andel af fælles produktionsapparat og distributionsnet.
- Stikledningsbidrag: Betaling for etablering af stikledning.

Løbende bidrag

- Målerabonnement: Betaling for administration og måleromkostninger.
- Fast pris: Betaling for de faste driftsomkostninger f.eks. afdrag på lån, vedligehold af anlæg og varmetab i distributionsnettet. Betales på grundlag af BBR-registrets oplysninger om ejendommens bruttoetageareal af bolig + erhvervsarealer
- Varmepris: Betaling for den brugte fjernvarmemængde (målt i MWh energi eller m³ vandmængde).
- afkølingspræmie: Ekstra betaling for utilstrækkelig afkøling af fjernvarmevandet (se pkt. 6.10).
- Abonnementsbetaling: Betaling for fjernvarmeanlæg pr. år, kun for kunder med fjernvarme på abonnement

6.3 Gebyrer

Gældende gebyrer og deres størrelse fremgår af SELSKABETS til enhver tid gældende takstblad.

6.4 Tilslutningsbidrag

EJEREN betaler tilslutningsbidrag (investeringsbidrag og stikledningsbidrag) for at blive tilsluttet fjernvarmeforsyningen.

Tilslutningsbidragets størrelse fastsættes efter den takst, der er gældende på det tidspunkt, hvor en aftale om tilslutning underskrives af EJEREN. Den gældende takst fremgår af det til enhver tid gældende takstblad.

Tilslutningsbidraget skal betales i to tempi. Ved EJERENS underskrift på en tilslutnings- og leveringsaftale, eller, i nye forsyningsområder hvor Fors ikke tidligere har leveret fjernvarme, når de betingelser for at påbegynde etableringen af fjernvarme der fremgår af kundens tilslutnings- og leveringsaftale, er opfyldt, skal EJEREN betale 5.000 kr. Det vil typisk være krav om opnåelse af en given mængde kunder i det pågældende område, samt et krav om at der modtages bud på anlægsarbejdet, der matcher det forudsatte i områdets projektforslag, men andre krav kan forekomme.

Den resterende sum af det i tilslutnings- og etableringsaftalen aftalte tilslutningsbidrag, skal betales af EJEREN, senest når Fors er klar til at etablere stikledningen, og altid inden stikledningen etableres.

Der skal uanset om der suppleres med anden opvarmning betales fuldt tilslutningsbidrag.

6.5 Investeringsbidrag

Beregning af investeringsbidragets størrelse foretages af SELSKABET. På SELSKABETS foranledning skal EJEREN meddele de nødvendige oplysninger til brug for beregning af bidraget.

Investeringsbidraget dækker en del af EJERENS forholdsmæssige andel af de omkostninger som SELSKABET har anvendt til etablering af fjernvarmeledninger og produktionsanlæg mv. i forsyningsområdet. Den resterende del af SELSKABETS etableringsomkostninger afskrives over de løbende betalinger (effektbidrag og for-brugsbidrag).

6.6 Supplerende investeringsbidrag

Foretages der efterfølgende udvidelser eller andre ændringer af EJENDOMMEN, der medfører et udvidet effekt- og/eller varmebehov, har SELSKABET ret til at opkræve supplerende investeringsbidrag. EJEREN har pligt til at meddele SELSKABET om sådanne ændringer skriftligt og senest umiddelbart efter, at ændringen er gennemført.

Ved opførelse af en ny bygning på EJENDOMMEN har SELSKABET ret til at opkræve fuldt investeringsbidrag for tilslutning af denne bygning.

6.7 Stikledningsbidrag

Stikledningsbidraget dækker omkostninger til etableringen af stikledningen på EJENDOMMEN og betales ud fra den på takstbladet gældende metode og takst.

Ønsker ejeren etablering af mere end én stikledning til en matrikel, kan SELSKABET opkræve de faktiske omkostninger forbundet med etableringen af de øvrige stikledninger.

6.8 Byggemodningsbidrag

SELSKABET kan beslutte, at der skal opkræves byggemodningsbidrag i forbindelse med nye udstykningsområder.

Byggemodningsbidragets størrelse afhænger af de konkrete forhold i forbindelse med den enkelte byggemodning, men kan maksimalt udgøre SELSKABETS faktiske omkostninger til etablering af distributionsnettet i udstykningsområdet.

Eventuel opkrævning af byggemodningsbidrag vil fremgå af SELSKABETS takstblad og skal betales af udstykkeren inden etablering af distributionsnettet.

6.9 Rabat til bygninger med lavt energiforbrug

Eventuelle rabatter, samt hvilke bygninger, der vil kunne opnå rabatterne, vil fremgå af SELSKABETS gældende takstblad.

SELSKABET har ret til at vælge kun at give rabatterne til bygninger, hvis faktiske målte fjernvarmeforbrug ikke overstiger det fastsatte maksimale forbrug eller de maksimale forbrug for de angivne bygningsklasser jf. Bygningsreglementets energi-rammer.

SELSKABET har ret til at ændre eller helt ophæve gældende rabatter på effektbidraget for bygninger, såfremt disse ikke længere kan anses for at udgøre en relativt lav belastning af fjernvarmesystemet sammenlignet med den gennemsnitlige bygning.

6.10 Afkølingspræmie

SELSKABET kan anvende (eller senere indføre) et returtemperatur- eller afkølingsbidrag, der vil fremgå af gældende Takstblad. Dette kan resultere i et tillæg eller evt. et fradrag i den variable fjernvarmepris alt efter KUNDENS returtemperatur/afkøling. Det vil fremgå af Takstbladet, hvordan bidraget beregnes ud fra returtemperaturen eller afkølingen.

7 BETALING FOR FJERNVARMELEVERING

7.1 Betalingspligt

Der er betalingspligt for alle ydelser leveret af SELSKABET.

Betaling af forbrugsbidraget sker efter det målte forbrug på afregningsmåleren. Aflæsning af fjernvarmemåleren til brug for afregning sker som angivet i pkt. 8.6.

Enhver betaling til SELSKABET er et afdrag på den ældste gæld til SELSKABET.

7.2 Aconto opkrævning

Forbrugsbidrag for fjernvarme opkræves med acontobeløb i 4 kvartaler og reguleres efter års-aflæsningen i det 1. kvartal for nyt afregningsår. Det faste bidrag opkræves tilsvarende i 4 rater, medens afkølingstariffen afregnes en gang om året i forbindelse med årsafregningen.

Acontobeløbene/raterne reguleres i takt med prisændringer.

FORSYNINGEN forbeholder sig ret til at ændre antallet af betalingsrater.

FORSYNINGEN udsender indbetalingskort for acontoindbetalinger. På indbetalingskortet er anført sidste rettidige dato for indbetaling.

7.3 Årsafregning og flytteafregning

Endelig afregning af forbruget finder sted senest 3 måneder efter årsafregningen jf. pkt. 8.6 og senest 3 måneder efter flytteafregningen ved fraflytning af EJENDOMMEN/lejemålet jf. pkt. 4.1 og 4.3.

7.4 Betalingsfrist

Er betaling af skyldige beløb ikke sket inden for den på indbetalingskortet anførte frist, fremsendes en erindringsskrivelse af hvilken det fremgår, at restancer skal være indbetalt senest 10 dage fra fakturadato. I modsat fald vil der blive foretaget udlæg for restancer samt foretaget skridt til afbrydelse af forsyningen.

Såfremt restancer ikke indbetales til ovennævnte frist, tilskrives restancer et gebyr der skal betales, selvom restancer indbetales, forinden evt. lukning er foretaget.

For flytteafregnede kunder kan restancer blive inddrevet gennem den fraflyttedes opholdskommune eller privat inkasso.

7.5 Rykker for manglende betaling

Når det konstateres, at en regning ikke er betalt rettidigt, udsendes et rykkerbrev indeholdende oplysning om følgende:

- At betalingsfristen er overskredet.
- At der ved udsendelse af rykkerbrevet er påløbet et rykkergebyr, som vil blive opkrævet ved næste aconto-rate eller ved årsopgørelsen.
- At såfremt regningsbeløbet ikke er indbetalt senest 10 dage efter rykkerbrevets betalingsdato, vil sagen overgå til inkasso ved advokat eller den forenklede inkassoprocedure.
- KUNDEN vil være forpligtet til at betale et inkassogebyr (SELSKABETS egne omkostninger ved behandling af restancen).
- At der kan lukkes for varmen efter 10 dages fristen for betaling af rykkeren er udløbet.

7.6 Inkasso og inddrivelse

Hvis KUNDEN ikke inden for den i rykkerbrevet anførte frist har betalt det skyldige beløb eller truffet aftale med SELSKABET om sikkerhedsstillelse (eller betalingsordning og denne aftale er misligholdt), fremsender SELSKABET en inkassomeddelelse, hvoraf følgende fremgår:

- At den forlængede betalingsfrist er overskredet, og at der derfor vil blive opkrævet det varslede inkassogebyr, samt
- At restancen herefter overgår til inkasso ved advokat (eller den forenklede inkassoproces).
- At forsyningen kan afbrydes, hvis SELSKABET frygter for fremtidigt tab, og KUNDEN ikke betaler eller ikke stiller sikkerhed for betaling af fremtidigt forbrug ved bankgaranti, kaufionsforsikring, depositum eller anden tilfredsstillende garanti, eller
- At der træffes aftale om en betalingsordning, (hvilket dog ikke kan inddrømmes, hvis inkassomeddelelsen er foranlediget af misligholdelse af en tidligere aftalt betalingsordning).

Omkostningerne i forbindelse med evt. (betalingsordning), inkassobesøg, afbrydelse og retablering af forsyning vil blive pålagt KUNDEN.

Såfremt der er etableret et direkte kundeforhold med en LEJER, informerer SELSKABET samtidig EJEREN om, at forsyningen kan blive afbrudt.

7.7 Sikkerhedsstillelse

SELSKABET kan stille krav om sikkerhed for fremtidig levering i tilfælde, hvor der er nærliggende risiko for, at SELSKABET uden denne sikkerhed vil lide tab ved fortsat levering til KUNDEN.

7.8 Afbrydelse af varmforsyningen

Opfylder KUNDEN ikke de i pkt. 7.6 eller pkt. 7.7 anførte betingelser, er SELSKABET berettiget til ved lukkebesøg hos KUNDEN eller via fjernlukning at afbryde forsyningen.

Har SELSKABET ikke adgang til at lukke for varmforsyningen på EJENDOMMEN, kan SELSKABET afbryde varmforsyningen ved opgravning og lukning for forsyningen i vejen.

Åbner KUNDEN for varmen efter SELSKABET har afbrudt forsyningen, kan SELSKABET politianmelde KUNDEN for tyveri.

7.9 Genoptagelse af varmforsyning

Forsyningen genoptages, når:

- Restancen med påløbne gebyrer, omkostninger vedrørende afbrydelsen og genoplukningen samt eventuelle renter og omkostninger ved restancens inddrivelse er betalt, eller
- Der er stillet sikkerhed for betaling af fremtidigt forbrug, jf. pkt. 7.7, eller
- Der indgås en betalingsordning, (hvilket dog kun kan indrømmes, hvis tidligere indgået betalingsordning ikke er misligholdt.)

8 MÅLING AF FJERNVARMFORBRUG

8.1 Lækageovervågning

Det er til enhver tid EJEREN AF EJENDOMMENS ansvar, at varmeinstallationen er i forsvarlig sikkerhedsmæssig stand og tæt – og dermed at forebygge lækager. Ved fjernaflæsning og eventuel lækageovervågning påtager SELSKABET sig ikke ansvar for lækage eller skader som følge af lækage. Ved abonnementsordning henvises til >>Abonnementaftalen<<.

8.2 Afregningsmålerens maksimale afvigelse

Afregningsmåleren anses for at måle rigtigt, når denne ved afprøvning med metrologisk sporbart måleudstyr har en maksimal afvigelse, som ikke overskrider den til enhver tid gældende lovgivning. Læs mere på Sikkerhedsstyrelsens hjemmeside:

<https://www.sik.dk/erhverv/produkter/maaling-og-vaegt-metrologi>

8.3 Verificering af målenøjagtighed

SELSKABET gennemfører en egenkontrol af SELSKABETS afregningsmålere iht. gældende lovgivning. Egenkontrollen udføres typisk ved stikprøvekontrol. SELSKABET har i denne forbindelse ret til at udskifte og kontrollere afregningsmåleren installeret på EJENDOMMEN, såfremt denne udtrækkes til kontrol.

8.4 Bimålere eller fordelingsmålere

Såfremt KUNDEN opsætter bimålere eller fordelingsmålere for intern opgørelse eller fordeling af varmforsyningen, er dette SELSKABET uvedkommende.

8.5 Placering af måleudstyr

SELSKABET meddeler målerens placering til INSTALLATØREN.

Måleudstyret monteres, umiddelbart efter hovedhanerne. Er varmeinstallationen monteret inden for 2 meter fra hovedhanerne kan måleudstyret flyttes her til.

Alle rør isoleres efter gældende normer. Måleudstyret indbygges som vist på bilag 14.2 -14.7.

8.6 Fjernaflæsning af afregningsmåleren

Med henblik på afregning af fjernvarmforsyningen foretages periodiske fjernaflæsninger af afregningsmåleren (trådløs overførsel af data fra afregningsmåleren).

Fjernaflæsningen der afregnes efter foretages normalvis efter følgende principper:

- For årsafregnede KUNDER foretages aflæsningen den 31. december.

Det er ikke muligt for KUNDEN at fravælge en fjernaflæst måler.

Hvor forholdende nødvendiggør det, skal KUNDEN acceptere, at der opsættes en antenne til brug for den fjernaflæste måler.

8.7 Anvendelse og håndtering af målerdata

Dataopsamling og håndtering af data sker elektronisk og efter den til enhver tid gældende lovgivning og retningslinjer fra Datatilsynet.

Den hjemtagne data fra afregningsmåleren anvendes til afregning samt til at levere forbrugsinformationer til KUNDEN iht. lovgivningens krav.

Herudover anvendes den hjemtagne data udelukkende til analyser, driftsoptimering og kundeservice internt i SELSKABET samt kan videregives til tredjepart i anonymiseret form.

8.8 KUNDENS selvaflæsning til brug for afregning

På SELSKABETS anmodning skal KUNDEN foretage selvaflæsning af afregningsmåleren (aflæsning af forbruget angivet i målerens display) og indsende aflæsningen på den af selskabet angivne måde inden for et af SELSKABET fastsat tidsrum.

8.9 SELSKABETS kontrolaflæsning af afregningsmåleren

SELSKABET har altid ret til at få adgang til måleren for at foretage en kontrolaflæsning (aflæsning af forbruget angivet i målerens display).

8.10 Manglende aflæsning af afregningsmåler

Såfremt SELSKABET ikke kan hjemtage aflæsning via fjernaflæsning og efter henvendelse ikke modtager KUNDENS selvaflæsning, kan der udstedes regning baseret på et af SELSKABET beregnet forbrug, som er gældende indtil en korrekt aflæsning er foretaget.

Ved manglende selvaflæsning har SELSKABET ret til at foretage en kontrolaflæsning jf. pkt. 8.8. for KUNDENS regning.

8.11 Melding af fejl ved afregningsmåleren

Såfremt EJEREN eller LEJEREN har en formodning om, at afregningsmåleren er beskadiget, registrerer forkert eller står stille, er denne forpligtet til omgående at underrette SELSKABET herom.

8.12 Fejl på afregningsmåleren og kontrol af denne

SELSKABET er til enhver tid berettiget til for egen regning at udføre en målerkontrol af afregningsmåleren. Ligeledes kan KUNDEN ved skriftlig henvendelse og mod betaling til SELSKABET forlange at få afregningsmåleren kontrolleret.

Konstateres det, at måleren er defekt eller at målenøjagtigheden ikke lever op til lovgivningens krav, afholdes samtlige omkostninger til målerkontrol, ny måler og udskiftning af SELSKABET.

Skyldes en konstateret fejl, at afregningsmåleren har været udsat for hærværk eller et uberettiget indgreb, skal EJEREN dække samtlige omkostninger til målerkontrol, ny måler og målerskifte.

Har måleren været ude af drift, eksempelvis ved defekt eller afbrydelse af strømforsyningen, fastsættes forbruget i perioden af SELSKABET ved beregning, og betalingen reguleres i overensstemmelse hermed.

Såfremt KUNDEN kan dokumentere, at forbruget har været atypisk i afregningsperioden, tages der hensyn til dette i beregningen af forbruget.

9 DRIFT OG VEDLIGEHOLD AF STIKLEDNING, HOVEDHANER OG MÅLEUDSTYR

9.1 Stikledning og hovedhaner

SELSKABET ejer stikledningen og hovedhanerne, og har til enhver tid ret til at vedligeholde, reparere eller udskifte disse.

Kræver EJERENS ændring af EJENDOMMEN eller dens anvendelse (forøget varmebehov, mm.), at stikledningen skal ændres eller omlægges, foretages dette af SELSKABET efter aftale med EJEREN og for EJERENS regning.

Hvis SELSKABETS forhold medfører behov for ændring af stikledningen, foretages ændringen og omlægningen af SELKABET efter aftale med EJEREN og for SELSKABETS regning.

I forbindelse med arbejde på stikledningen skal EJEREN sikre, at SELSKABET har fri og uhindret adgang til stikledningens placering på EJENDOMMEN. Hvis omstændighederne dikterer det, kan der kræves adgang med gravemaskine.

9.2 Byggeri, beplantning og terrænændringer over stikledningen

Det er ikke tilladt EJEREN at bygge (omfatter også terrasser, træskure, mv.), ændre terræn i væsentligt omfang eller plante træer og buske (undtagen en krydsende hæk) inden for 1 meter på hver side af stikledningen uden aftale med SELSKABET.

Vælger EJEREN at foretage sådanne ændringer uden aftale med SELSKABET, kan SELSKABET kræve området inden for 1 meter på hver side af stikledningen frilagt igen og/eller pålægge EJEREN de ekstraomkostninger, der følger i forbindelse med senere arbejde på stikledningen.

Alternativt kan SELSKABET beslutte, at der skal etableres hovedhaner og afregningsmåler i et skab ved skel for EJERENS regning. Stikledningen efter de nye hovedhaner betragtes herefter som en del af EJENDOMMENS tilslutningsarrangement, hvilket betyder at ejerskab og vedligeholdelsespligt overgår til EJEREN.

9.3 Ændringer eller flytning af måleudstyr

SELSKABET har ret til at udskifte, flytte eller ændre måleudstyret, hvis det anses for nødvendigt.

Omkostningerne afholdes af SELSKABET, medmindre den påkrævede ændring skyldes EJERENS forhold, f.eks. at måleudstyret får en uhensigtsmæssig placering ifm. en ombygning.

Ønsker EJEREN måleudstyret flyttet eller ændret, skal dette godkendes af SELSKABET, og omkostningerne betales af EJEREN.

Såfremt det er nødvendigt for EJERENS VVS-installatør at afmontere afregningsmåleren ifm. arbejde på tilslutningsarrangementet (installations-plomberingen bliver brudt), skal EJEREN aftale dette med SELSKABET, evt. via VVS-installatøren.

Afregningsmåleren skal behandles og opbevares forsvarligt under arbejdet. Omkostninger til reparation eller udskiftning af måleren, som skyldes skader opstået i forbindelse med arbejdet, afholdes af EJEREN. Krav mod VVS-installatøren er SELSKABET uvedkommende.

Efter montering og idriftsættelse af afregningsmåleren skal EJEREN sikre, at der bestilles en ny målerplombering ved SELSKABET jf. gældende takstblad.

9.4 Fast strømforsyning og elforbrug til måleudstyr

Ved måleudstyr, der skal tilsluttes bygningens 230V-net, betaler EJEREN for tilslutningen. Tilslutningen skal ske før de øvrige sikringer i eltavlen og skal udføres af en autoriseret elinstallatør. Elforbruget til drift af måleudstyret betales af KUNDEN.

Batteridrevet måleudstyr

Ved batteridrevet måleudstyr betaler SELSKABET for udskiftning af batteriet.

10 Renoveringsbestemmelser

10.1 Renovering af stikledninger og hovedhaner

Ved renovering af stikledning og hovedhaner skal EJEREN AF EJENDOMMEN fjerne eventuelle skabe eller andet omkring indføringen og hovedhanerne.

Den nye stikledning og stikindføring placeres så vidt muligt samme sted som eksisterende, medmindre der kan opnås en kortere/bedre placering i forhold til eksisterende installation.

Efter udskiftning af stikindføringen og hovedhaner i ejendommen foretager SELSKABETS entreprenører en tilmuring/tilstøbning og efterpudsning af fundament, mur og/eller gulv. Reparationen udføres på en god og ordentlig måde, men det må ikke forventes, at udskiftning af stikindføringen ikke efterlader sig synlige spor. EJEREN AF EJENDOMMEN må selv sørge for øvrig indvendig retablering af maling, klinker, fliser, stiftmosaik, trægulv eller anden belægning.

Ved opgravning for etablering af ny stikledning optager SELSKABETS entreprenør belægninger, der deponeres på grunden indtil de lægges igen efter afslutning af arbejdet. Græs og beplantning fjernes af SELSKABETS entreprenør. Såfremt der er planter el.lign., som EJEREN AF EJENDOMMEN ikke ønsker fjernet, skal disse opgraves og deponeres af EJEREN AF EJENDOMMEN inden arbejdet påbegyndes. Efter at ejendommens stikledning er etableret, tilfyldes det opgravede areal, optagne fliser lægges og græs retableres med græsfrø.

Inden renoveringsarbejdet startes, gennemgås installation og de arealer der bliver berørt af arbejdet af EJEREN AF EJENDOMMEN og SELSKABET eller dennes repræsentant og tilstanden registreres. Efter arbejdets afslutning gennemgås det udførte arbejde igen af EJEREN AF EJENDOMMEN og SELSKABET eller dennes repræsentant.

10.2 Hvor hovedhaner er placeret lige indenfor ydermur

Den nye indføring og hovedhaner placeres så vidt muligt på samme sted som det eksisterende. SELSKABET afslutter med tilslutning af de nye hovedhaner til det eksisterende anlæg.

10.3 Hvor hovedhaner er placeret midt i ejendommen med indvendig rørføring i kælder

Den nye indføring placeres så vidt muligt på samme sted som den eksisterende, medmindre der kan opnås en kortere stikledning i forhold til den indvendige varmeinstallation.

Hovedhaner og fjernvarmemåler placeres umiddelbart indenfor kældervæggen ved indføringen. SELSKABET afslutter med tilslutning af de nye hovedhaner til det eksisterende anlæg.

10.4 Hvor hovedhaner er placeret midt i ejendommen med indvendig rørføring i krybekælder

Den nye stikledning placeres så vidt muligt på samme sted som den eksisterende, medmindre der kan opnås en kortere stikledning i forhold til den indvendige varmeinstallation.

De nye hovedhaner og fjernvarmemåler placeres i et udvendigt skab og tilsluttes den eksisterende installation gennem den eksisterende indføring.

Såfremt SELSKABET skønner, at den indvendige ledning fra indføringen frem til varmeinstallationen er i en sådan stand, at den skal udskiftes, sker det for SELSKABETS regning. Herefter ejes og vedligeholdes den indvendige ledning af EJEREN.

Hvis den indvendige ledning ikke udskiftes, kan ejerskab og vedligeholdelsesansvar ved gensidig aftale med SELSKABET overdrages til EJEREN.

10.5 Hvor hovedhaner er placeret midt i ejendommen med indvendig rørføring under terrændæk

Den nye stikledning placeres så vidt muligt på samme sted som den eksisterende, medmindre der kan opnås en kortere stikledning i forhold til den indvendige varmeinstallation.

Såfremt SELSKABET skønner, at den indvendige ledning fra indføringen frem til varmeinstallationen er i en sådan stand, at den skal udskiftes, sker det for SELSKABETS regning. Herefter ejes og vedligeholdes den indvendige ledning af EJEREN. Som udgangspunkt udføres den nye ledning som en synlig installation, der kan inspiceres og vedligeholdes.

Hvis den indvendige ledning ikke udskiftes, kan ejerskab og vedligeholdelsesansvar ved gensidig aftale med SELSKABET overdrages til EJEREN.

11 DRIFT OG VEDLIGEHOLD AF EJERENS TEKNISKE INSTALLATIONER

11.1 Autorisation

Arbejde på EJENDOMMENS tilslutningsarrangement samt på varmeinstallations primære side skal udføres af en autoriseret VVS-installatør.

Det anbefales, at der i forbindelse med service, reparationer og udskiftning altid anvendes VVS-installatører, som er uddannet under Fjernvarmens Serviceordning. Firmaer tilsluttet ordningen kan findes på www.fjernvarmensserviceordning.dk.

Hvis KUNDEN ønsker en serviceordning via SELSKABET, så skal der vælges et de firmaer, der fremgår af listen på www.fors.dk

11.2 Aftapning, påfyldning og gennemskylning af installationer

Ved reparation og vedligeholdelse af de tekniske installationer må aftapning af fjernvarmevand kun foretages af VVS-installatøren efter aftale med SELSKABET.

Inden idriftsættelse og efter reparationsarbejder skal de tekniske installationer gennemskyllles grundigt med brugsvand.

Ved direkte tilslutning bør påfyldning og idriftsættelse af varmeinstallationen normalt ske med fjernvarmevand gennem fremløbsledningen.

11.3 Tilslutningsarrangement samt varme- og brugsvandsinstallationer

EJEREN vedligeholder tilslutningsarrangementet samt varme- og brugsvandsinstallationerne. Dette omfatter alt efter hovedhanerne på nær måleudstyret, der ejes og vedligeholdes af SELSKABET.

EJEREN er ansvarlig for, at tilslutningsarrangementet samt varme- og brugsvandsinstallationerne holdes i forsvarlig stand med hensyn til sikkerhed, drift, regulering, risiko for lækager, afkøling, bakteriebekæmpelse, mv. Dette omfatter bl.a., at installationerne ikke er tilkalkede og at temperatur-reguleringen fungerer, så der kan opnås en tilfredsstillende afkøling jf. kravet i pkt. 5.2.

For varmeinstallationer med direkte tilslutning omfatter det ligeledes, at EJERENS interne varmesystem (radiatorer, gulvvarme, rør, mv.) altid er i en tilstand, så det med sikkerhed minimum kan holde til det højest forekommende tryk, som er angivet i pkt. 5.3.

Såfremt EJEREN udviser uagtsomhed ved drift, vedligeholdelse eller manglende tilsyn af tilslutningsarrangementet eller varme- og brugsvandsinstallationerne, så der derved påføres SELSKABET tab eller ulemper, er EJEREN erstatningsansvarlig overfor SELSKABET.

Konstateres der lækager i EJERENS varme- og brugsvandsinstallationer, f.eks. som følge af frostsprængninger, og kan SELSKABET ikke få kontakt til EJEREN med henblik på at få lukket hovedhanerne, er SELSKABET berettiget til at rekvirere låsesmed og få lukket hovedhanerne for EJERENS regning. Er der opstået skade på SELSKABETS ejendom (måler og stikledning efter indføring til og med hovedhaner) pga. slukket varmeanlæg og manglende frostsikring af rummet, er SELSKABET ligeledes berettiget til at udbedre disse skader for EJERENS regning.

EJEREN er altid erstatningsansvarlig for spild af fjernvarmevand og varmeenergi ifm. lækager i de tekniske installationer.

KUNDEN bør via aflæsning på afregningsmålerens display eller via forbrugsdata på webportal såfremt SELSKABET har dette føre løbende kontrol med forbruget af hhv. energi og vandmængde, så lækager eller målerfejl kan opdages hurtigst muligt.

Retter EJEREN ikke forhold ved de tekniske installationer efter henstilling fra SELSKABET, er SELSKABET berettiget til at afbryde fjernvarmeforsyningen indtil forholdene er bragt i orden, såfremt sikkerhedsmæssige hensyn taler herfor.

EJERENS betjening af SELSKABETS hovedhaner

EJEREN kan betjene SELSKABETS hovedhaner i forbindelse med arbejde på de tekniske installationer. Hovedhanerne skal altid være enten helt åbne eller helt lukkede.

11.4 Driftsforstyrrelser

Driftsforstyrrelser i de tekniske installationer, herunder tilstopning af snavssamlere, afhjælpes af EJERENS VVS-installatør for EJERENS regning.

11.5 Forceret drift

Forceret drift betyder, at bygningen planlagt opvarmes hurtigt over en kort periode, hvilket typisk forekommer efter såkaldt natsænkning.

For høj returtemperatur iht. pkt. 5.2 som følge af forceret drift må ikke forekomme.

Ved udetemperatur under 0 °C må forceret drift ikke forekomme.

11.6 Væsentlige ombygninger

Ved væsentlige ombygninger skal de tekniske installationer opfylde SELSKABETS på ombygningstidspunktet gældende Leveringsbestemmelser for fjernvarme. Det er desuden Ejeren ansvar at installationerne lever op til den enhver tid gældende lovgivning.

12 OPSIGELSE AF AFTALE OM FJERNVARMELEVERING

12.1 Opsigelse og opsigelsesvarsel

Hvis der er tilslutningspligt/forblivelsespligt på en ejendom, skal denne respekteres. Dette betyder, at EJEREN ikke kan udtræde og er forpligtet til at betale faste bidrag til SELSKABET, også selvom der ikke aftages fjernvarme.

Hvis der ikke er tilslutningspligt/forblivelsespligt på en ejendom, har EJEREN ret til at opsig leveringsforholdet med et varsel på 18 måneder til et regnskabsårs udløb. Udtrædelsestidspunktet er ved opsigelsesfristens udløb.

Regler for opsigelse af en aftale om fjernvarme på abonnement følger af abonnementsaftalen.

12.2 EJERENS pligter ved udtræden efter opsigelse

På udtrædelsestidspunktet har EJEREN pligt til at betale:

- a) Skyldige beløb i henhold til årsopgørelsen.
- b) Eventuelt skyldige bidrag.
- c) Et beløb til dækning af udgifter ved afbrydelse af stikledningen fra distributionsnettet, fjernelse af stikledningen fra distributionsnettet frem til EJENDOMMENS skel samt nedtagning af måler og andet udstyr tilhørende SELSKABET.
- d) Omkostninger til eventuel fjernelse af SELSKABETS stikledning på EJENDOMMEN.
- e) Evt. andel af underdækning opgjort på udtrædelsestidspunktet.

12.3 EJERENS betaling ved udtræden efter opsigelse

Hvis SELSKABET på tidspunktet for EJERENS opsigelse ikke har aftaler om levering af tilsvarende varmekapacitet til nye KUNDER, kan SELSKABET endvidere opkræve en godtgørelse for udtrædelse, der svarer til EJERENS andel af SELSKABETS samlede anlægsudgifter som opgjort i den seneste anmeldte priseftervisning til Forsyningstilsynet på udtrædelsestidspunktet med fradrag af de afskrivninger, der har været indregnet i priserne frem til udtrædelsestidspunktet.

Godtgørelsen svarer altså til den forholdsmæssige restgæld, den enkelte EJER har påtaget sig ved at melde sig ind i fjernvarmen. Denne opkræves, hvor der er behov for at sikre, at de øvrige forbrugere der fortsat køber fjernvarme fra SELSKABET, ikke bliver påført en økonomisk byrde, ved EJERENS udtræden af fjernvarmen.

EJERENS forholdsmæssige andel af selskabets restgæld beregnes på baggrund af det opvarmede areal iht. BBR af EJERENS ejendom i regnskabsåret inden opsigelsen efter følgende formel:

$$\text{Udtrædelsesgodtgørelse} = \frac{\text{Selskabets Restgæld}}{\text{Samlede opvarmede areal i Selskabet}} * \text{EJERENS opvarmede areal}$$

12.4 SELSKABETS pligter og rettigheder ved EJERENS udtræden

SELSKABET har ret og pligt til at afkoble og fjerne SELSKABETS stikledning, hovedhaner, måleudstyr, mv. på EJENDOMMEN for EJERENS regning.

Såfremt EJEREN og SELSKABET indgår aftale herom, kan SELSKABET dog lade stikledningen på EJENDOMMEN blive liggende i jorden efter afkobling, hvorefter ejerskabet af stikledningen og alle forhold omkring denne overgår til EJEREN. I så fald skal EJEREN ikke betale for fjernelsen af stikledningen. Aftalen mellem EJEREN og SELSKABET tinglyses for EJERENS regning.

Fælles stikledning eller distributionsledning

SELSKABET har ret til at lade fælles stikledninger eller distributionsledninger på EJENDOMMEN ligge uden kompensation til EJEREN og disse vil forsat være omfattet af Leveringsbetingelser for fjernvarme (SELSKABETS adgangsret, forbud mod at bygge ovenpå, mv.). Ledningerne har forsat tilstedeværelsesret på EJENDOMMEN og gæsteprincippet er fraveget.

12.5 SELSKABETS opsigelse af Aftale om fjernvarmelevering

For ejendomme hvor SELSKABET ikke har forsyningspligt, kan SELSKABET opsiges leveringsaftalen med et skriftligt varsel på minimum 24 måneder. Ved opsigelse fra SELSKABETS side, skal EJEREN ikke betale udtrædelsesgodtgørelse og øvrige afbrydningsomkostninger ud over skyldige beløb.

12.6 Formue ved udtræden

En udtrædende EJER har ikke krav på nogen andel af SELSKABETS formue i forbindelse med udtrædelsen.

13 TILSYNS – OG KLAGEMYNDIGHED MV.

13.1 Ankenævnet på Energiområdet

Ankenævnet på Energiområdet
Carl Jacobsens Vej 35
2500 Valby
Tlf.: 41 71 50 00
www.energianke.dk
post@energianke.dk

Ankenævnet på Energiområdet varetager de konkrete civilretlige forbrugerklager, som eksempelvis klager over målt forbrug, restanceinddrivelse, forsyningsafbrydelse, flytteafregning, ejerskifte, udtrædelsesgodtgørelse mv.

Klagen skal typisk angå et økonomisk krav mod energiselskabet, f.eks. et krav om at få tilbagebetalt et beløb, fordi det faktiske forbrug ikke svarer til det målte forbrug.

13.2 Forsyningstilsynet

Forsyningstilsynet
Torvegade 10,
3300 Frederiksværk
Tlf.: 41 71 54 00
www.forsyningstilsynet.dk
post@forsyningstilsynet.dk

Forsyningstilsynet (tidligere Energitilsynet) behandler klager over generelle forhold efter Varmeforsyningsloven og regler udstedt i medfør af loven, f.eks. klager over priser og generelle leveringsbestemmelser.

13.3 Energiklagenævnet

Energiklagenævnet
Nævnenes Hus
Toldboden 2
8800 Viborg Tlf.: 72 40 56 00
<https://naevneneshus.dk/start-din-klage/energiklagenaevnet/nh@naevneneshus.dk>

Når Forsyningstilsynet har truffet en afgørelse, kan EJER/LEJER anke afgørelsen ved at sende en klage Energiklagenævnet.

EJER/LEJER kan ikke anke til Energiklagenævnet over afgørelser fra Ankenævnet på Energiområdet.

13.4 Datatilsynet

Datatilsynet
Carl Jacobsens vej 35
2500 Valby
Tlf.: 33 19 32 00
<https://www.datatilsynet.dk/>

Datatilsynet behandler klager over andres behandling af dine personoplysninger. Klagen til datatilsynet skal vedrøre SELSKABETS brug eller håndtering af personoplysninger.

13.5 EU's klageportal

EU-Kommissionens online klageportal kan også anvendes ved indgivelse af en klage. Det er særlig relevant, hvis du er forbruger med bopæl i et andet EU-land. Klage indgives på <http://ec.europa.eu/odr>

Ved indgivelse af klage skal SELSKABETS e-mailadresse angives.

14 Bilag

14.1 Eltilslutning af fjernvarmemåler

Hvis kunden ønsker cts/sro- signal, skal måleren tilsluttes 230 volt, efter følgende diagram:

Tilslutning max 63A

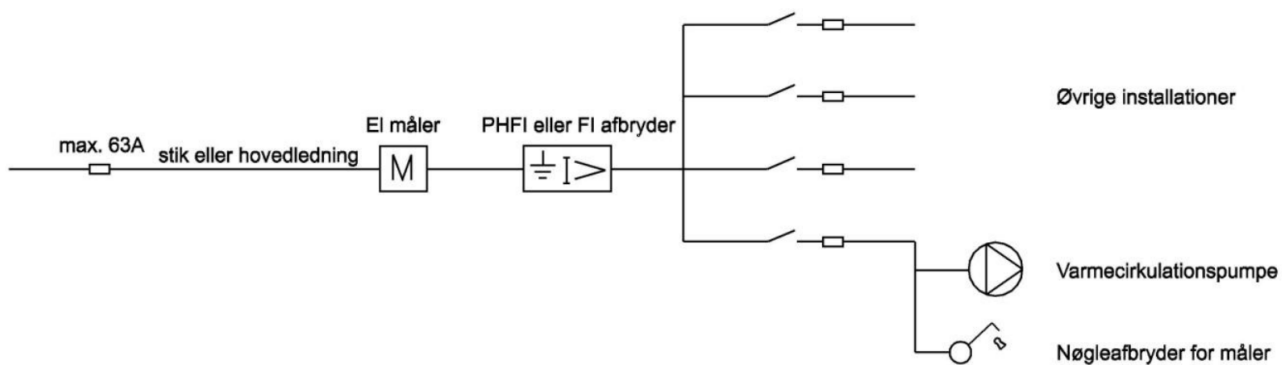

Varmecirkulationspumpe og nøgleafbryder for måler skal sidde på samme sikring. Andre installationer tillades også tilsluttet denne sikring.

14.2 PI-diagram, mindre kunder med GVV til brugsvand. Indføring med husindføringsskab på facade.

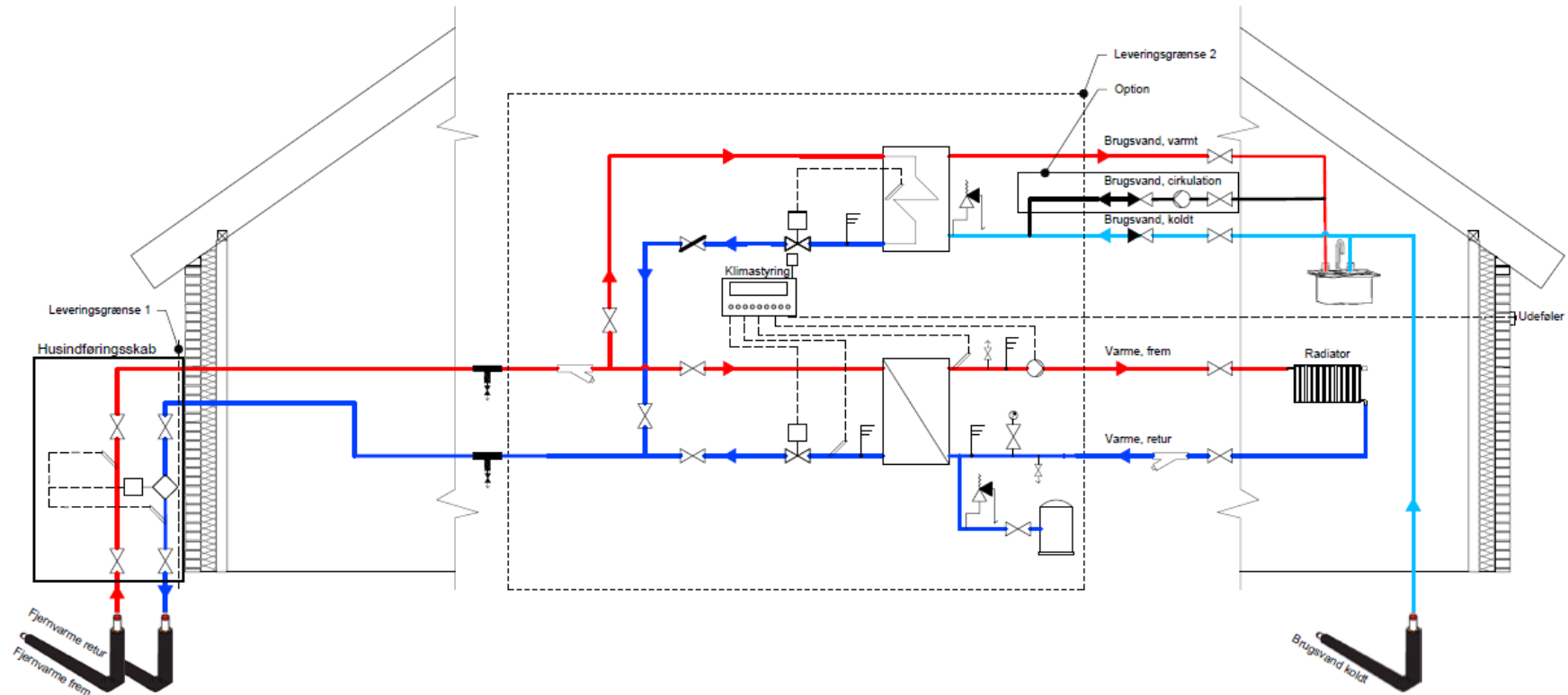

Signaturforklaring

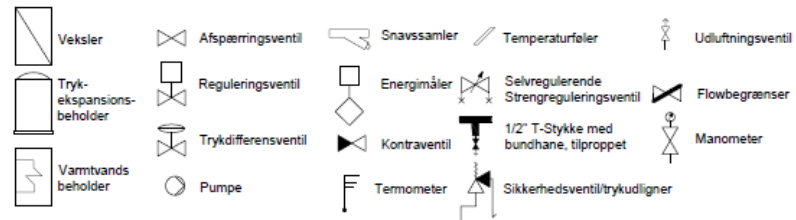

Note:

Leveringsgrænse 2 er kun gældende ved abonnementsordning på unit.

Sag:	Rammeaftale vedr. levering og montering af fjernvarmeunits	Sag nr.:	018-1180
		Dato:	19.04.2021
Emne:	PI-diagram, mindre kunder med VVB til brugsvand Indføring med husindføringsskab på facade	Tegn nr.:	Bilag 9B
		Rev.:	
	Udt.: MSM	Kont.: JJR	Godk.: JJR
	Mål: -		
	Betonvej 12, 4000 Roskilde	Telefon: +45 7020 2066	E-mail: fors@fors.dk
			Web: www.fors.dk
	Algade 43, 3., 4000 Roskilde	Telefon: +45 4632 0470	E-mail: post@damgaard-rf.dk
			Web: www.damgaard-rf.dk

14.3 PI-diagram, mindre kunder med GVV til brugsvand. Indføring uden husindføringsskab.

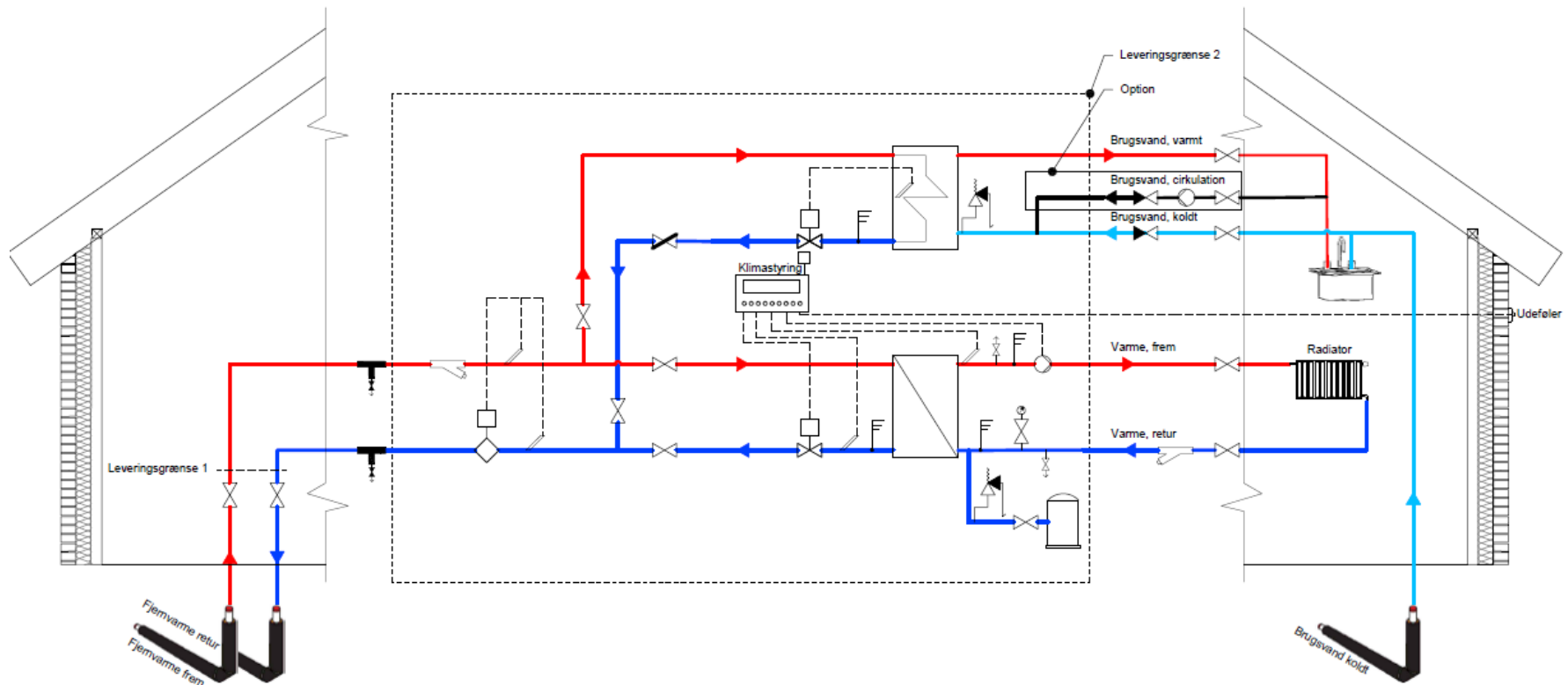

Signaturforklaring

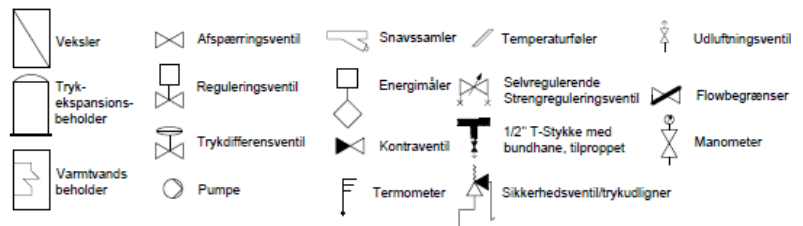

Note:

Leveringsgrænse 2 er kun gældende ved abonnementsordning på unit.

Sag:	Rammeaftale vedr. levering og montering af fjernvarmeunits	Sag nr.:	018-1180
		Dato:	19.04.2021
Emne:	PI-diagram, mindre kunder med VVB til brugsvand Indføring uden husindføringskab	Tegn nr.:	Bilag 9A
		Rev.:	

Udr.:	MSM	Kont.:	JJR	Godk.:	JJR	Mål:	-
	Betonvej 12, 4000 Roskilde Telefon : +45 7020 2066, E-mail: fors@fors.dk Web: www.fors.dk						
	Algade 43, 3., 4000 Roskilde Telefon : +45 4632 0470, E-mail: post@dangaard-ni.dk Web: www.dangaard-ni.dk						

14.4 PI-diagram, mellemstore kunder med GVV til brugsvand. Indføring med husindføringsskab på facade.

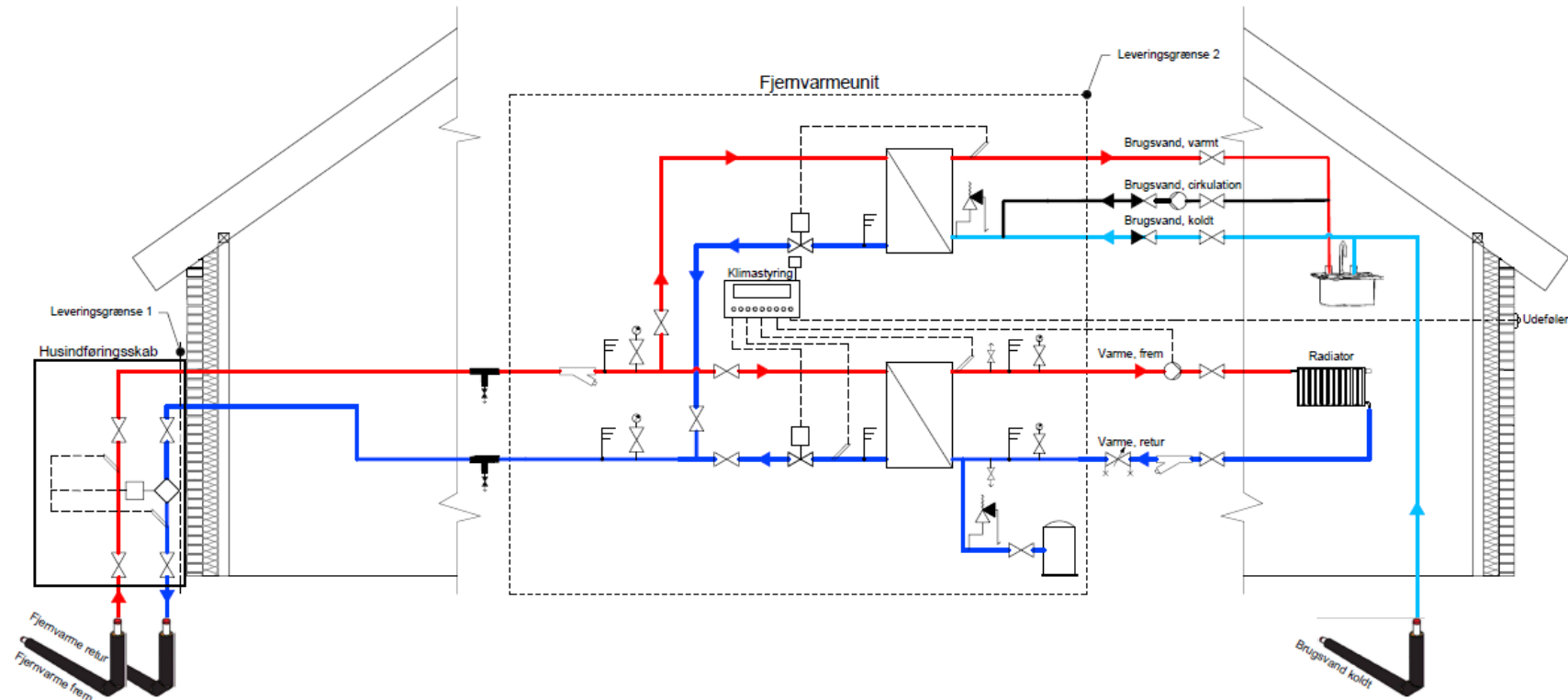

Signaturforklaring

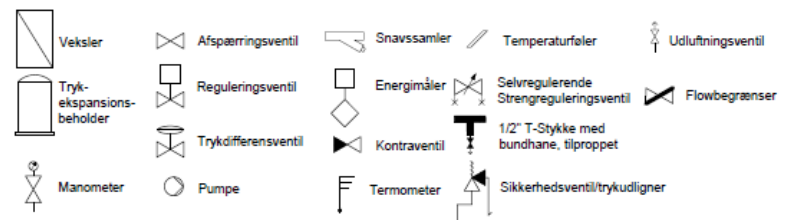

Note:

Leveringsgrænse 2 er kun gældende ved abonnementsordning på unit.

Sag:	Rammeaftale vedr. levering og montering af fjernvarmeunits	Sag nr.:	018-1180
		Dato:	19.04.2021

Emne:	PI-diagram, mellemstore kunder med GVV til brugsvand Indføring med husindføringskab på facade	Tegn nr.:	Bilag 10B	Rev.:	
-------	--	-----------	-----------	-------	--

Udf.:	MSM	Kont.:	JJR	Godk.:	JJR	Mål:	-
	Betonvej 12, 4000 Roskilde	Telefon:	+45 7020 2066	E-mail:	fors@fors.dk	Web:	www.fors.dk
	Algade 43, 3., 4000 Roskilde	Telefon:	+45 4632 0470	E-mail:	post@damgaard-rf.dk	Web:	www.damgaard-rf.dk

14.5 PI-diagram, mellemstore kunder med GVV til brugsvand. Indføring uden husindføringsskab.

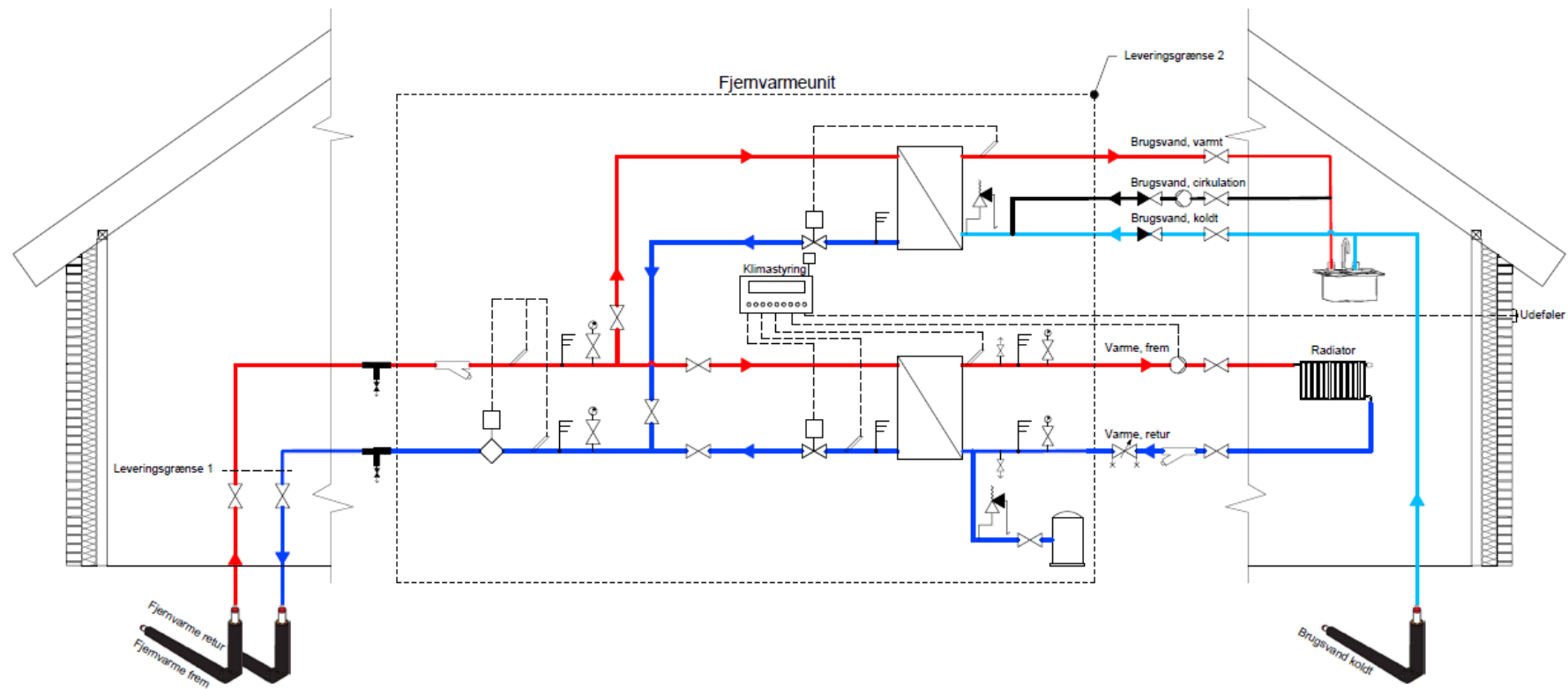

Signaturforklaring

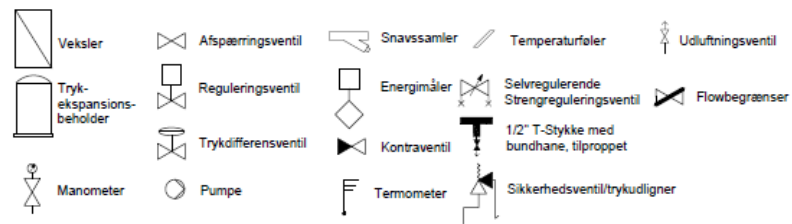

Note:

Leveringsgrænse 2 er kun gældende ved abonnementsordning på unit.

Sag:	Rammeaftale vedr. levering og montering af fjernvarmeunits	Sag nr.:	018-1180
		Dato:	19.04.2021
Emne:	PI-diagram, mellemstore kunder med GVV til brugsvand Indføring uden husindføringsskab	Tegn nr.:	Bilag 10A
		Rev.:	

Udf.:	MSM	Kont.:	JJR	Godk.:	JJR	Mål:	-
	Betonvej 12, 4000 Roskilde	Telefon :	+45 7020 2066	E-mail:	fors@fors.dk	Web:	www.fors.dk
	Algade 43, 3., 4000 Roskilde	Telefon :	+45 4632 0470	E-mail:	post@damgaard-ri.dk	Web:	www.damgaard-ri.dk

14.6 PI-diagram, mellemstore kunder med VVB til brugsvand. Indføring med husindføringsskab på facade.

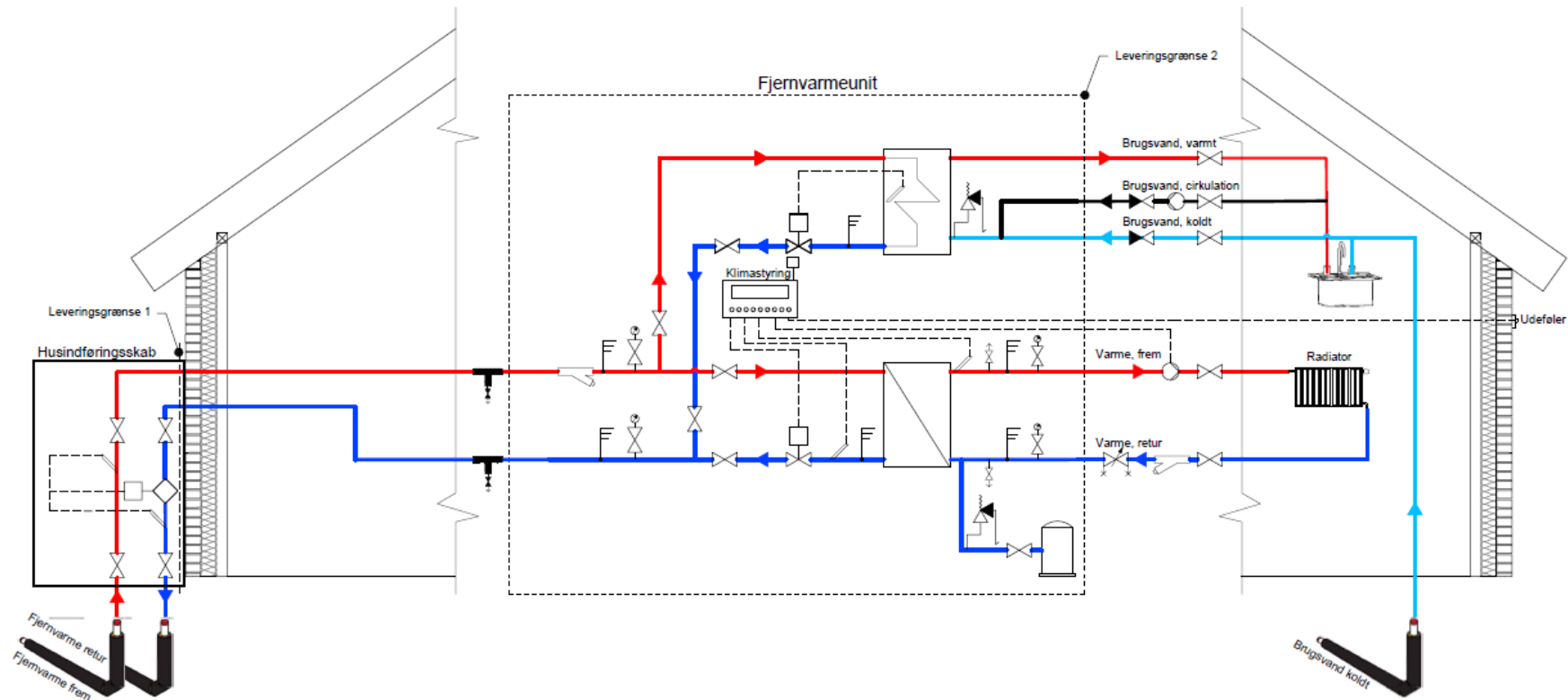

Signaturforklaring

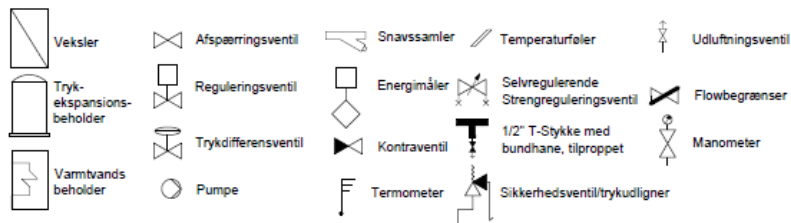

Note:

Leveringsgrænse 2 er kun gældende ved abonnementsordning på unit.

Sag: Rammeaftale vedr. levering og montering af fjernvarmeunits Sag nr.: 018-1180
 Dato: 19.04.2021

Emne: PI-diagram, mellemstore kunder med VVB til brugsvand Tegn nr.: Bilag 11B
 Indføring med husindføringsskab på facade Rev.:

Udf.: MSM Kont.: JJR Godk.: JJR Måt: -

Betonvej 12, 4000 Roskilde Telefon: +45 7020 2066, E-mail: fors@fors.dk Web: www.fors.dk

Algade 43, 3., 4000 Roskilde Telefon: +45 4632 0470, E-mail: post@damgaard-r.dk Web: www.damgaard-r.dk

14.7 PI-diagram, mellemstore kunder med VVB til brugsvand. Indføring uden husindføringsskab.

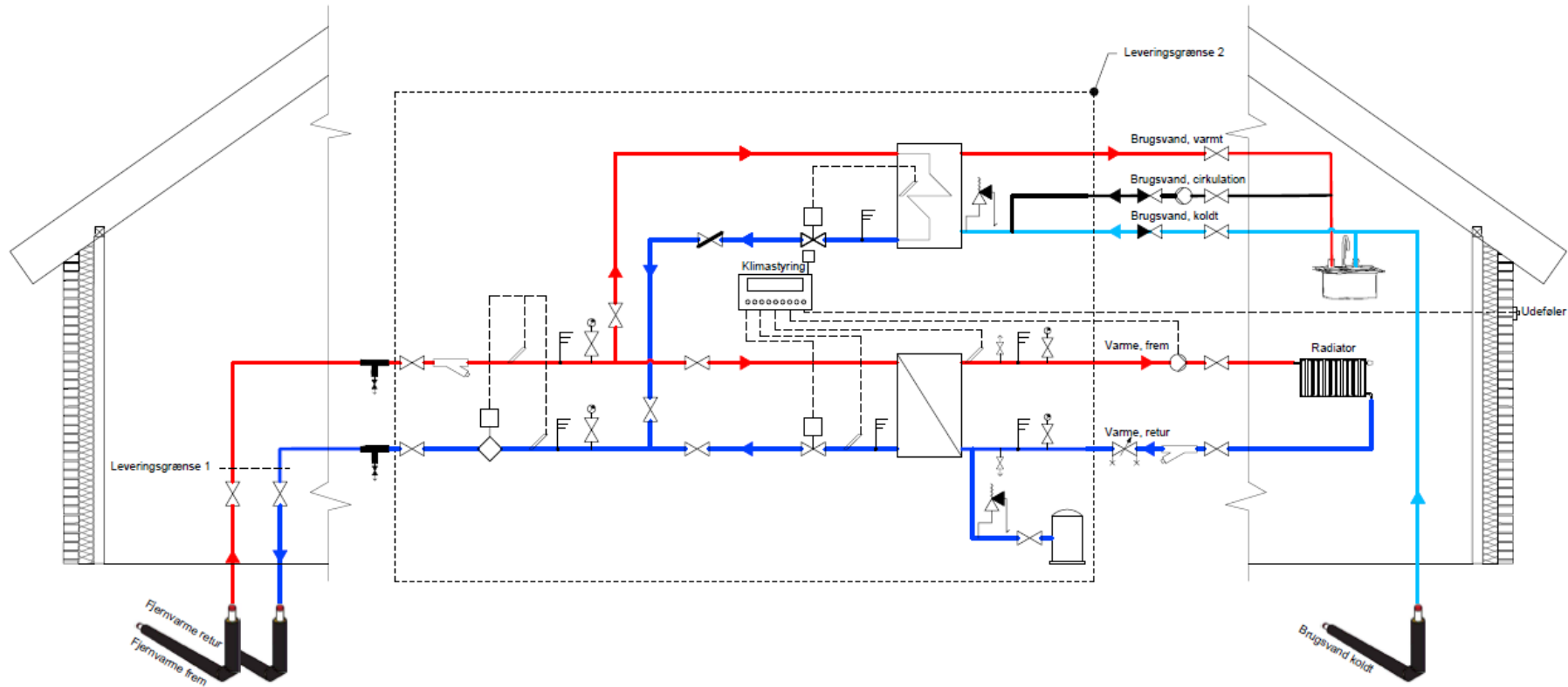

Signaturforklaring

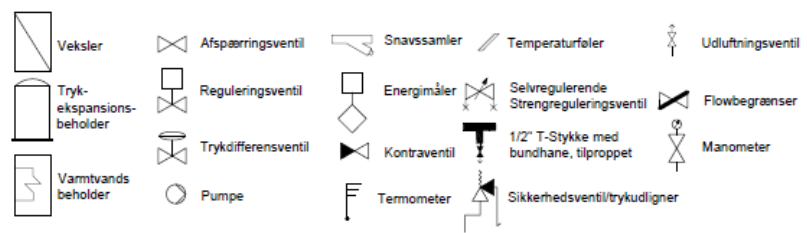

Note:

Leveringsgrænse 2 er kun gældende ved abonnementsordning på unit.

Sag: Rammeaftale vedr. levering og montering af fjernvarmeunits Sag nr.: 018-1180
 Date: 19.04.2021

Emne: PI-diagram, mellemstore kunder med VVB til brugsvand Tegnr.: Bilag 11A
 Indføring uden husindføringsskab Rev.:

Udf.: MSM Kont.: JJR Godk.: JJR Mål: -

Betonvej 12, 4000 Roskilde Telefon: +45 7020 2066 E-mail: fors@fors.dk Web: www.fors.dk
 Algade 43, 3., 4000 Roskilde Telefon: +45 4632 0470 E-mail: post@damgaard-rl.dk Web: www.damgaard-rl.dk