



1. Bestyrelsesmøde i alle selskaber i Fors-koncer- nen

Dato: 4. februar 2021
Tid: Kl. 17.00 – 21.00
Sted: MS Teams

Dato: 28. januar 2021

Ref.: BHS

Fra bestyrelse og direktion deltager:

- Asger Kej, formand, Fors Holding A/S & Fors A/S
- Søren Jensen, Fors Holding A/S
- Steen Klink, Fors Holding A/S & Fors A/S
- Marinus Bastian Meiner, Fors Holding A/S & Fors A/S
- Christian Ahlefeldt-Laurvig, Fors Holding A/S
- Jens Kristian Jensen, Fors Holding A/S
- Torben Jørgensen, Fors Holding A/S & Fors A/S
- Lars-Christian Brask, Fors Holding A/S (Afbud)
- Benny Steen Nørby, Fors Holding A/S
- Marianne Carlsen, Fors Holding A/S
- Jesper Christensen, Fors Holding A/S
- Rico Hansen, Fors Holding A/S
- Jens-Christian Refsgaard, Fors Vand- & Spildevand- Holbæk, Lejre & Roskilde A/S
- Søren Rasmussen, Fors Vand- & Spildevand- Holbæk, Lejre & Roskilde A/S
- Michael Brandt (adm. direktør), alle selskaber undtagen Fors Holding A/S & Fors A/S
- Henrik Correll (produktionsdirektør) alle selskaber undtagen Fors Holding A/S & Fors A/S
- Rikke Saltoft (stabschef), alle selskaber undtagen Fors Holding A/S & Fors A/S

Fors A/S

Betonvej 12
4000 Roskilde

Tåstrup Møllevej 5
4300 Holbæk

Tlf.: +45 70 20 20 66

CVR: 33 03 28 38
EAN: 57 90 00 23 08 321

www.fors.dk

Fra den øvrige direktion og administration deltager:

- Thomas Hopp, kundedirektør
- Majken Damkjær Simonsen, økonomichef
- Berit Godskesen, projektleder (pkt. 4)
- Mette Ryberg Herskind, teamleder for Marked & Kommunikation (pkt. 13)

Gæst:

-

Referent:

- Bjørk Hasager Sørensen, direktionskonsulent

Dagsorden: O = orienteringspunkt, B = beslutning

Indholdsfortegnelse

	Selskab
1. Godkendelse af dagsorden (B)	Alle
2. Godkendelse af referat fra sidste møde (B)	Alle
3. Gensidig orientering (O)	Alle
4. Orientering om UV-behandling (O)	Alle
5. Forrentning af indskudskapital (O)	Fors Holding A/S & Fors Varme Roskilde A/S
6. Status PIT-model (O)	Alle
7. Overtagelse af solcelleanlæg ejet af Holbæk Kommune og	Alle



Effektiv forsyning,
til for dig

Lejre Kommune (O)	
8. Debat om fjernvarmen i Himmelev på Facebook (O)	Fors Holding A/S & Fors Varme Roskilde A/S
9. Strukturplan i Lejre Kommune (O)	Fors Holding A/S & Fors Spildevand Lejre A/S
10. Nye krav til affaldssortering (O)	Fors Holding A/S & Fors Affald Holbæk A/S
11. Status på orientering til samletankskunder som oplever prisstigninger (O)	Fors Holding A/S & Fors Spildevand Roskilde A/S
12. Status på Koordinationsgruppens arbejde med den nye ejerstrategi (O)	Alle
13. Kundetilfredshedsundersøgelse 2020 (O)	Alle
14. Udkast til finansiel politik (B)	Alle
15. Ledelses- og ansvarlighedsrapport 2020 (B)	Alle
16. 'Vild Med Vilje' (B)	Alle
17. Bestyrelsens forretningsorden (B)	Alle
18. Ny varmeleveringsaftale med VEKS I/S (B)	Fors Holding A/S & Fors Varme Roskilde A/S
19. Forberedelse af generalforsamling (B)	Fors Holding A/S
20. Orientering af interessenter (B)	Alle
21. Næste møde (O)	Alle
22. Eventuelt (O)	Alle

Punkt 1: Godkendelse af dagsorden (B)



Effektiv forsyning,
til for dig

Punktet behandles af bestyrelsen for: Alle selskaber i Fors-koncernen.

Sagsbehandler: **BHS**

Godkendelse af dagsorden (B)

Anbefaling:

At bestyrelsen godkender dagsordenen.

Fors A/S

Betonvej 12
4000 Roskilde

Tåstrup Møllevej 5
4300 Holbæk

Tlf.: +45 70 20 20 66

CVR: 33 03 28 38
EAN: 57 90 00 23 08 321

www.fors.dk

Beslutning for Punkt 1: Godkendelse af dagsorden (B)

Bestyrelsen godkendte dagsordenen.



Effektiv forsyning,
til for dig

Punktet behandles af bestyrelsen for: Alle selskaber i Fors-koncernen.

Sagsbehandler: **BHS**

Godkendelse af referat fra sidste møde (B)

Anbefaling:

At bestyrelserne i Fors-koncernen godkender referatet af bestyrelsesmøderne afholdt den 17. december 2020.

Fors A/S

Betonvej 12
4000 Roskilde

Tåstrup Møllevej 5
4300 Holbæk

Tlf.: +45 70 20 20 66

CVR: 33 03 28 38
EAN: 57 90 00 23 08 321

www.fors.dk

Beslutning for Punkt 2: Godkendelse af referat fra sidste møde (B)

Bestyrelsen godkendte referatet af bestyrelsesmødet afholdt den 17. december 2020.



Effektiv forsyning,
til for dig

Punktet behandles af bestyrelsen for: Alle selskaber i Fors-koncernen.

Gensidig orientering (O)

Sagsbehandler: **BHS**

Sagsfremstilling:

Bestyrelsen og direktionen orienterer hinanden om relevant nyt siden seneste bestyrelsesmøde, som ikke behandles under de øvrige punkter på dagsordenen.

Anbefaling:

At bestyrelsen tager orienteringen til efterretning.

Fors A/S

Betonvej 12
4000 Roskilde

Tåstrup Møllevej 5
4300 Holbæk

Tlf.: +45 70 20 20 66

CVR: 33 03 28 38
EAN: 57 90 00 23 08 321

www.fors.dk

Beslutning for Punkt 3: Gensidig orientering (O)

Formand Asger Kej orienterede om, at der er afholdt ejermøde fredag den 29. januar 2021. På ejermødet blev det besluttet, at bestyrelsens sammensætning – herunder Forretningsudvalget – vil blive drøftet blandt de tre borgmestre. De tre ejere vender tilbage med en beslutning, så det kan indgå ved konstitueringen efter kommunalvalget 2021. Hvis ejerne beslutter at fastholde Forretningsudvalget foreslår formanden, at dette indskrives i vedtægterne.

Desuden drøftedes muligheden for at harmonisere niveauet for garantiprovision på 0,5 %, som den i dag er i Lejre Kommune og Roskilde Kommune, mens den er på 1 % i Holbæk Kommune. Ejerkommunerne tager – inden næste ejermøde – en drøftelse af muligheden for harmonisering af niveauet for garantiprovision.

Under punktet eventuelt på ejermødet blev der spurgt om status for evt. fælles renseanlæg med Odsherred Kommune. Holbæk Kommune giver en orientering på næste ejermøde.

Bestyrelsesmedlem Søren Rasmussen spurgte om Fors A/S holdning til placeringen af det nye sygehusvaskeri i Region Sjælland. Dette med henblik på evt. at udnytte overskudsvarme fra vaskevandet til fjernvarme, hvis vaskeriet placeres i Jyderup. Hertil svarede adm. direktør Michael Brandt, at det fra politisk side er oplyst, at Jyderup fortsat er en mulig placering, men at andre lokationer (Holbæk, Svebølle, Vig og Svinninge) også er i spil. Fors A/S ser store synergier i etableringen af sygehusvaskeriet i Jyderup, og der har været en tæt dialog med forvaltningen i Holbæk Kommune for at understøtte denne placering. Bestyrelsesmedlem Steen Klink anbefalede at pressemeddelelsen 'Overskudsvarme fra nyt sygehusvaskeri kan varme Jyderup op', som Fors A/S i slutningen af november 2020 udarbejde fremsendes, til bestyrelsen.

På forespørgsel fra bestyrelsesmedlem Jens Christian Refsgaard orienterede produktionsdirektør Henrik Correll om:

Mikroplast fra kunstgræsbaner: Kunstgræsbaner står for ca. 10 % af mikroplasten, men kun for ca. 0,6 % af den del der havner i havet. Fors A/S kender ikke sammenhængen mellem kunstgræsbaner i Roskilde og mængden i spildevandet. Det er ikke noget krav, at Fors A/S måler niveauet af mikroplast i spildevandet, men Fors A/S følger udviklingen og bidrager til forskning indenfor området.

TFA (Tri-flour-eddikesyre) i grundvandet: Foreløbige resultater i forbindelse med massescreening af grundvandet i Danmark viser, at der i 89 % af de undersøgte borer (219 ud af 247) er fundet kemikaliet Tri-flour-eddikesyre (TFA). TFA stammer fra kølemidler i klimaanlæg/varmepumper, eller drivmidler i spraydåser, men kan også nedbrydes fra pesticider. Miljøstyrelsen planlægger på den baggrund test af om TFA dannes og udvaskes fra aktuelt godkendte pesticider og om TFA i drikkevand kan renses væk med almindeligt kendte renseteknologier. Miljøstyrelsen har ligeledes bestilt en vurdering af mulige sundhedseffekter af TFA, samt forslag til grænseværdi i drikkevandet.

Fors A/S har onsdag den 3. februar 2021 modtaget besked fra Miljøstyrelsen med opfordring til at måle for TFA, men samtidigt har DANVA meldt ud, at de opfordrer forsyningsselskaberne til at vente.

Bestyrelsen gav i forbindelse med Henrik Corrells orientering udtryk for, at den ønsker en orientering om et eventuelt beredskab i tilfælde af målinger af højt niveau af TFA i Fors A/S boringer på et kommende bestyrelsesmøde.

Henrik Correll orienterede desuden om, at det forventede investeringsniveau i 2020 rammer tæt på de budgetterede 300 mio. kr. På seneste bestyrelsesmøde forventedes efter afslutningen af tredje kvartal et investeringsniveau på 259 mio. kr., som tog udgangspunkt i en noget konservativ tilgang og en fremskrivning af årets resultatet baseret på tidligere års erfaringer. I 2020 har Fors A/S imidlertid – netop belært af tidligere års erfaringer – i den sidste del af året haft stor fokus på afslutning af projekter, hvor der har været stor støtte fra Økonomi. Ligeledes har der været fokus på leverandørernes fremsendelse af fakturaer, så de er indgået i regnskabsåret 2020. Samlet set har det båret frugt langt over forventet. Det er således lykkedes stort set at komme i mål med størstedelen af projektporteføljen i 2020, samt de tillægsprojekter der blev igangsat undervejs og investeringsniveauet forventes at være omkring 300 mio. kr.

Stabschef Rikke Saltoft fremlagde resultaterne af MedarbejderTilfredsheds-Undersøgelsen (MTU) 2020. Der er en betydelig fremgang i positiv retning på resultaterne i MTU'en – også på parametre som er svære at rykke på, nemlig 'Motivation & tilfredshed' samt 'Tillid & retfærdighed'.

Kundedirektør Thomas Hopp orienterede om, at i forhold til omtalen om dialogen med grundejerne i Jyllinge Nordmark var ønsket fra bestyrelsen, at der skulle udarbejdes en pressemeddelelse om det gode samarbejde med grundejerne. Vi har villet vente med dette indtil vi havde fået projektøkonomien endeligt på plads og været i dialog med de berørte grundejere. Kommunen var altså lige lidt hurtigere på aftrækkeren, end vi kunne tænke os (vi var ikke inde over inden publicering), inden de lavede deres opslag.



Punktet behandles af bestyrelsen for: Fors Holding A/S og Fors Vand Roskilde A/S. Sagsbehandler: HC

Orientering om UV-behandling (O)

Sagsfremstilling:

I forbindelse med opsporing af årsagen til drikkevandsforureningen i Roskilde i 2020 er der fundet utætheder i loft og tag på Hornsherredværket. Det er derfor besluttet at foretage en større renovering af loft og tag.

I forbindelse med en renovering vil der være væsentlig forøget risiko for mikrobiel forurening forårsaget af anlægsarbejde over vores åbne vandbassiner. Renoveringen skal desuden foregå i en periode, hvor vi ikke kan være sikre på, at HOFOR A/S kan levere backup-vandforsyning. Derfor ønsker Fors A/S at opsætte anlæg til UV-behandling, mens renoveringen finder sted.

Retsgrundlag:

Vandforsyningsloven.

Høring:

Da UV-anlæg kategoriseres som avanceret vandbehandling, kræver Vandforsyningsloven, at kommunen giver tilladelse til etablering og drift. Den 2. februar 2021 behandler Roskilde Kommune derfor ansøgningen på et møde i KMU, og Lejre Kommune behandler ansøgningen omkring samme tidspunkt i UTM.

Fors A/S vurdering:

Det var Fors A/S oprindelige tanke at leje UV-anlæggene i renoveringsperioden. Vi har dog i forbindelse med planlægningen fundet ud af, at UV-anlæggene skal produceres specifikt til vores behov. Det medfører, at renoveringen bliver igangsat senere end ventet.

Tager vi erfaringerne fra drikkevandsforureningen i 2020, tankerne i Vandvisionen og erfaringer fra hvorledes nye vandværker i dag bygges, taler det for, at vi går efter at købe UV-anlæggene og dermed en permanent installation (skal kun tændes efter aftale med myndigheden) til at øge forsyningssikkerheden.

Fors A/S vil derfor supplere ansøgningen om midlertidig tilladelse med en ansøgning om permanent tilladelse, så Fors A/S permanent har mulighed for at slå uønsket mikrobiel aktivitet ned og dermed reducere sandsynligheden for en ny beredskabssituation inklusive kogeambefaling til Fors A/S vandkunder.

Økonomi:

-

Anbefaling:

At Bestyrelsen tager orienteringen til efterretning.

Fors A/S
Betonvej 12
4000 Roskilde

Tåstrup Møllevej 5
4300 Holbæk

Tlf.: +45 70 20 20 66

CVR: 33 03 28 38
EAN: 57 90 00 23 08 321

www.fors.dk

Beslutning for Punkt 4: Orientering om UV-behandling (O)

Bestyrelsen tog orienteringen til efterretning.



Punktet behandles af bestyrelsen for: Fors Holding A/S & Fors Varme Roskilde A/S. Sagsbehandler: **MDS**

Forrentning af indskudskapital (O)

Sagsresumé:

En række varmeselskaber – herunder Fors Varme Roskilde A/S – har ansøgt Energitilsynet om ret til at forrente indskudskapitalen og indregne denne forrentning i varmempriserne. Indskudskapitalen er defineret som varmforsyningsens værdi pr. 1. marts 1981.

Fors Varme Roskilde A/S er ét af de 60 selskaber, som tilbage i 2011 ansøgte Energitilsynet om ret til at forrente indskudskapitalen og indregne denne forrentning i varmempriserne. Værdien opgjorde vi i 2011 til godt 300 mio. kr.

I februar 2017 blev der truffet afgørelse i en sag, hvor EnergiGruppen Jylland A/S (EGJ) har opnået tilladelse til at opkræve en forrentning af sin indskudskapital for perioden 2011-17. Efterfølgende er Forsyningstilsynet gået i gang med at behandle de øvrige 60 sager baseret på den afklaring af praksis, der skete med EGJ-sagen.

På ovenstående baggrund besluttede bestyrelsen på sit møde den 31. januar 2019 at fastholde ansøgningen om forrentning af indskudskapital.

Bestyrelsen besluttede desuden:

- at forrentet indskudskapital i kombination med en lavere indregning af afskrivninger skulle benyttes til at skabe en større uafhængighed af evt. kommende regler for indtægtsrammer,
- at midler fra forrentet indskudskapital kun benyttes i Fors Varme Roskilde A/S,
- at opkrævning og indkrævning af forrentet indskudskapital skal godkendes af bestyrelsen ved fastlæggelse af budget og priser for selskabet samt,
- at forrentning af indskudskapital ikke anvendes til aktiviteter, der medfører modregning i Roskilde Kommunes bloktilskud.

Sagsfremstilling:

Fors Varme Roskilde A/S fik i 2018 (kort inden årsskiftet 2018/2019) godkendt, at der kunne indregnes forrentning af indskudskapital for perioden 2010-2017 i kundernes priser for i alt 25,5 mio. kr. Efterfølgende blev det godkendt, at yderligere 0,4 mio. kr. for år 2018 kunne indregnes som forrentning af indskudskapitalen. Intentionen med forrentningen af indskudskapitalen er, at disse penge anvendes til investeringer i Fors Varme Roskilde A/S.

I lighed med tidligere år har Fors A/S ansøgt om forrentning af indskudskapitalen for år 2021 og 2022.

Retsgrundlag:

Varmeforsyningslovens §20 stk. 2.
Varmeforsyningslovens §20 stk. 7.

Høring:

-

Fors A/S
Betonvej 12
4000 Roskilde

Tåstrup Møllevej 5
4300 Holbæk

Tlf.: +45 70 20 20 66

CVR: 33 03 28 38
EAN: 57 90 00 23 08 321

www.fors.dk



Fors A/S vurdering:

Fors A/S forventer, at en ny bekendtgørelse fremover vil reducere beløbet for forrentningen af indskudskapitalen. Men Fors A/S vurderer samtidig, at det vil være en fordel, fordi forrentning af indskudskapital vil styrke selskabets økonomi uafhængigt af evt. kommende regler for indtægtsrammer, mv.

Økonomi:

-

Anbefaling:

At Bestyrelsen tager orienteringen til efterretning.

Beslutning for Punkt 5: Forrentning af indskudskapital (O)

Bestyrelsen tog orienteringen til efterretning.



Effektiv forsyning,
til for dig

Punktet behandles af bestyrelsen for: Alle vand- og spildevandsselskaberne i Fors-koncernen Sagsbehandler: **MDS**

Status PIT-model (O)

Sagsresume:

Bestyrelsen besluttede på bestyrelsesmødet den 18. november 2020, at der til det kommende bestyrelsesmøde med afsæt i PIT-modellen, skulle vises, de eventuelle gevinster ved at fusionere hhv. vand- og spildevandsselskaberne i Fors-koncernen. Dette med henblik på at tydeliggøre over for ejerne, at en fusion kan være i selskabernes – og dermed ejernes – interesse.

Baggrunden for beslutningen var, at DANVA på mødet gennemgik den såkaldte PIT-model (Prognose for Indtægtsrammer og Takster). PIT-modellen har til formål at give indsigt i regnskab, økonomi og regulatoriske forhold for vand- og spildevandsselskaber og viser en 50 års fremskrivning.

Sagsfremstilling:

DANVA har belyst effekterne af en konsolidering. Konklusionen er, at der ikke sker andet end marginale forskydninger i selskabernes konkurspunkter ved at fusionere selskaberne og sammenlægge deres økonomiske rammer.

Betalingsstandsningstidspunkt for de konsoliderede vandselskaber estimeres til 2040. Lejre trækker op, mens Holbæk og Roskilde trækker ned. Lejre fylder dog økonomisk ikke nok til at trække tidspunktet op ift. Holbæk og Roskildes særskilte tidspunkter.

Betalingsstandsningstidspunkt for de konsoliderede spildevandsselskaber estimeres til 2048. Lejre trækker op, mens Holbæk og Roskilde trækker ned. Lejres størrelse trækker det samlede tidspunkt et enkelt år op ift. Holbæk og Roskildes særskilte tidspunkter.

Det skal dog betones, at der vil være betydelige administrative fordele ved at fusionere selskaberne, men da denne effekt ikke er estimeret, er den ikke medtaget i analysen. Den fulde effekt af en konsolidering er således endnu ikke opgjort.

Fors A/S

Betonvej 12
4000 Roskilde

Tåstrup Møllevej 5
4300 Holbæk

Tlf.: +45 70 20 20 66

CVR: 33 03 28 38
EAN: 57 90 00 23 08 321

www.fors.dk

Betalingsstandsningstidspunkt:

Vandselskaber	Tidspunkt	
	Individuel	Fusion
Fors Vand Roskilde A/S	2040	
Fors Vand Holbæk A/S	2040	
Fors Vand Lejre A/S	2044	
Fors Vand A/S		2040
Sektor-PIT-vand	2042	

Spildevandsselskaber	Tidspunkt	
	Individuel	Fusion
Fors Spildevand Roskilde A/S	2047	
Fors Spildevand Holbæk A/S	2047	
Fors Spildevand Lejre A/S	2051	
Fors Spildevand A/S		2048
Sektor-PIT-vand	2048	

Retsgrundlag:

Vandsektorloven.

Vedtægter for selskaber i Fors-koncernen.

Høring:

-

Fors A/S vurdering:

-

Økonomi:

Anbefaling:

At Bestyrelsen tager orienteringen til efterretning.

Beslutning for Punkt 6: Status PIT-model (O)

Bestyrelsen tog orienteringen til efterretning.



Effektiv forsyning,
til for dig

Punktet behandles af bestyrelsen for: Alle selskaber i Fors-koncernen.

Sagsbehandler: **RS**

Overtagelse af solcelleanlæg ejet af Holbæk Kommune og Lejre Kommune (O)

Sagsresume:

På bestyrelsesmødet den 31. oktober 2019 blev bestyrelsen orienteret om, at der er iværksat en undersøgelse af muligheden for, at Fors A/S overtager solcelleanlæg i Lejre Kommune og Holbæk Kommune, som grundet regulering ikke må køre.

Sagsfremstilling:

I december 2020 er et politisk flertal på Christiansborg blevet enige om at imødekomme de kommuner, der har investeret i den grønne omstilling gennem etablering af kommunale solcelleanlæg. Derudover ensrettes vilkårene fremadrettet for kommuner, regioner og staten blandt andet gennem lovforslag, der fremsættes i februar 2021.

Der arbejdes derfor ikke videre på en løsning, hvor Fors A/S overtager ejerkommunernes solcelleanlæg.

Retsgrundlag:

Særordning for eksisterende kommunale solcelleanlæg.

Høring:

-

Fors A/S vurdering:

-

Økonomi:

-

Anbefaling:

At Bestyrelsen tager orienteringen til efterretning.

Fors A/S

Betonvej 12
4000 Roskilde

Tåstrup Møllevej 5
4300 Holbæk

Tlf.: +45 70 20 20 66

CVR: 33 03 28 38
EAN: 57 90 00 23 08 321

www.fors.dk

Beslutning for Punkt 7: Overtagelse af solcelleanlæg ejet af Holbæk Kommune og Lejre Kommune (O)

Bestyrelsen tog orienteringen til efterretning.

Punktet behandles af bestyrelsen for: Fors Holding A/S og Fors Varme Roskilde A/S. Sagsbehandler: TH

Debat om fjernvarmen i Himmelev på Facebook (O)

Sagsfremstilling:

I forbindelse med at borgmester i Roskilde Kommune, Tomas Breddam, i slutningen af uge 1 lavede et opslag i Facebook-gruppen 'Alt om Himmelev' med opfordring til at tilslutte sig fjernvarmen, udspandt der sig en diskussion med en række spørgsmål og forkerte påstande i gruppen.

Blandt andet havde en beboer i området nogle konkrete bemærkninger til Fors A/S beregninger, hvor han vurderede, at fjernvarmen fra Fors A/S kom til at fremstå økonomisk og miljømæssigt mere fordelagtig end den burde. Bemærkningerne sendte han også til borgmesteren. Bestyrelsesmedlem Jens Christian Refsgaard gjorde os opmærksom på diskussionen, og forvaltningen i Roskilde Kommune kontaktede os, og bad om bidrag til borgmesteren.

Fors A/S har ikke haft adgang til at se diskussionen i Facebook-gruppen, da administratoren ikke vil give os adgang til gruppen. Men vi har forholdt os til de spørgsmål og påstande, som vi har haft mulighed for at se, og fastholder, at vores beregninger er korrekte. Det skyldes, at borgeren regner med andre forudsætninger end Fors A/S. Fx en anden tilbagebetalingstid, lavere gaspriser, og han medregner ikke drift og vedligehold. Det frembringer forskellige resultater. Vi tydeliggør i vores materiale, at beregningerne sker på baggrund af gennemsnitsbetragtninger. Derfor vil der være forskelligheder i forhold til prisen i materialet og den enkelte bolig.

Fors A/S har ikke selv modtaget nogle henvendelser omkring spørgsmålene, men som vi har skrevet i det udsendte materiale, står vi til rådighed på både telefonen og på himmelev@fors.dk. Derudover har vi en hjemmeside udelukkende tilegnet fjernvarmeprojektet i Himmelev, hvor vi svarer på mange (andre) spørgsmål.

De væsentligste kommentarer fra borgerens henvendelse til borgmesteren og fra diskussionen i øvrigt på 'Alt om Himmelev' har Fors A/S svaret på, og fremsendt til Roskilde Kommune og bestyrelsesmedlem Jens Christian Refsgaard.

I forlængelse af mailkorrespondance mellem borgmester Tomas Breddam og den pågældende borger har Fors A/S inviteret borgeren til et møde med henblik på at gennemgå forudsætningerne i beregningerne.

Retsgrundlag:

-

Høring:

-

Fors A/S vurdering:

-

Økonomi:

Fors A/S

Betonvej 12
4000 Roskilde

Tåstrup Møllevej 5
4300 Holbæk

Tlf.: +45 70 20 20 66

CVR: 33 03 28 38
EAN: 57 90 00 23 08 321

www.fors.dk

Anbefaling:

At Bestyrelsen tager orienteringen til efterretning.

Beslutning for Punkt 8: Debat om fjernvarmen i Himmelev på Facebook (O)

Bestyrelsen tog orienteringen til efterretning.

Debat om fjernvarmen i Himmelev

Da borgmesteren i Roskilde i slutningen af uge 1 lavede et opslag på "Alt om Himmelev" med opfordring til at tilslutte sig fjernvarmen, udspandt der sig en diskussion med en række spørgsmål og forkerte påstande. Derudover havde en beboer i området, Jens Henrik Smedegaard Mæng, nogle konkrete bemærkninger til Fors A/S beregninger, hvor han vurderede, at fjernvarmen fra Fors A/S kom til at fremstå økonomisk mere fordelagtig end den burde. Bemærkningerne sendte han også til borgmesteren.

Jens Christian Refsgaard gjorde os opmærksom på diskussionen, og forvaltningen i Roskilde Kommune kontaktede os og bad om bidrag til borgmesteren.

Vi har undersøgt spørgsmålene nærmere, men desværre kan vi ikke se direkte, hvad der bliver skrevet i Facebook-gruppen, da gruppens administratorer ikke vil give os adgang til gruppen. Vi har ikke selv modtaget nogle henvendelser omkring spørgsmålene, men som vi har skrevet i det udsendte materiale, står vi til rådighed på både telefonen og på himmelev@fors.dk. Derudover har vi en hjemmeside udelukkende tilegnet fjernvarmeprojektet i Himmelev, hvor vi svarer på mange (andre) spørgsmål.

De væsentligste kommentarer fra Jens Henrik Smedegaard Mæng og fra diskussionen i øvrigt på "Alt om Himmelev" er opsummeret nedenfor og suppleret med de svar, vi har givet forvaltningen og Jens Chr. Refsgaard.

Hvad er baggrunden for beregningerne i materialet?

I forhold til beregningerne, så fastholder vi, at vores er korrekte. Forskellen i vores beregninger og Jens Henrik Smedegaard Mængs er, at Smedegaard Mæng regner med andre forudsætninger. Eksempelvis en anden tilbagebetalingstid, lavere gaspriser, og han medregner ikke drift og vedligehold. Det frembringer forskellige resultater. Vi tydeliggør i vores materiale, at beregningerne sker på baggrund af gennemsnitsbetragtninger. Derfor vil der være forskelligheder i forhold til prisen i materialet og den enkelte bolig.

I konsekvens heraf arbejder vi derfor med at få indlejret en dynamisk beregner på hjemmesiden, baseret på fremsendte beregning, hvor man som potentiel kunde selv kan justere data, fx rentesats og areal, så det giver et mere retvisende overslag på udgiften ved fjernvarme ud fra ens individuelle situation.

Vi er meget bevidste om konkurrencesituationen over for varmepumper, og fjernvarme vil sandsynligvis være det billigste valg for størstedelen af kunderne i Himmelev, men ikke alle. Derfor vil vi også fortsat fortælle potentielle kunder om komforten og nemheden ved fjernvarme, som ikke rigtigt kan prissættes i kalkulen.

Vi har opfordret til, at man i tilfælde af spørgsmål eller tvivl kontakter os og har skrevet, at vi gerne tager en snak med Jens Henrik Smedegaard Mæng om hans beregninger.

Har fjernvarmeprojektet tidligere været lukket ned?

Vi forstår det sådan, at der bliver skrevet, at fjernvarmeprojektet tidligere har været lukket i Himmelev, og der er frygt for, at det igen bliver lukket. Der har som bekendt været en periode, hvor projektet blev sat på pause. Vi har hele tiden ønsket at udbygge resten af Himmelev med fjernvarme, men markedssituationen gjorde, at prisen for kunderne ikke var attraktiv, når vi samtidig skulle have en forsvarlig økonomi i at investere i fjernvarmerør. Det har ændret sig, og vi ser også, at der i den senere tid i højere grad er opstået en interesse for grønne opvarmningsformer. Det medvirker også til, at fjernvarmeprojektet er mere attraktivt nu end tidligere.

Bliver der lukket for gassen?

Der er ingen slutdato for udfasning af olie og naturgas som opvarmningsform, men der er politisk opbakning til, at olie og naturgas skal udfases som individuel opvarmningsform. Regeringen og Folketinget indgik den 22. juni 2020 en klimaaftale. Her er der fokus på tilskud til grønne opvarmningsformer og samtidig et erklæret mål om at udfase olie- og naturgasfyr til individuel opvarmning.

Hvor mange skal tilslutte sig på en vej?

Økonomien i udbygningen af Himmelev er meget afhængig af, at vi får så mange kunder på fjernvarmenettet som muligt. Som udgangspunkt har vi derfor en tommelfingerregel, der siger, at 50 % på en vej skal sige ja til at tilslutte sig fjernvarme, før vi går i gang med at forsyne den pågældende vej.

Hvorfor er der ikke informationsmøder?

Vi havde planlagt forskellige former for møder for at fortælle om fjernvarmen i Himmelev. Desværre satte den tiltagende coronasmitte en stopper for det, og vi måtte aflyse arrangementerne. Derudover var planen at afholde informationsmøder for grundejerforeningerne – ligesom vi gjorde for to grundejerforeninger i efteråret. Det har forsamlingsforbuddet også gjort umuligt på nuværende tidspunkt. Derfor er vi i gang med at planlægge digitale informationsmøder. Samtidig kigger vi på muligheden for at få sat en skurvogn op et sted i Himmelev, hvor alle i Himmelev kan komme forbi os et par dage om ugen og stille spørgsmål, når omstændighederne igen tillader det.

Punktet behandles af bestyrelsen for: Fors Holding A/S & Fors Spildevand Lejre A/S. Sagsbehandler: TH

Strukturplan i Lejre Kommune (O)

Sagsfremstilling:

Gennem halvandet år har en arbejdsgruppe bestående af Lejre Kommune, rådgiver (NIRAS A/S) og Fors A/S arbejdet med en strukturplan, der skal komme med et bud på en fremtidig struktur for rensesanlæggene i Lejre Kommune. Baggrunden er, at der er behov for mere centraliserede rensesanlæg samtidig med, at mange mindre anlæg i kommunen er nedslidte og står over for enten renovering eller nedlæggelse.

Da beslutningen om strukturplanen skal træffes af Lejre Kommune, er det besluttet at have en løbende inddragelse af Udvalget for Teknik og Miljø (UTM). Således er UTM to gange enten orienteret eller bedt om at tage stilling til den videre proces og konkrete løsninger i arbejdet.

Nu står vi over for en tredje beslutning, der indsnævrer valget af fremtidig rensesanlægsstruktur til to. Derfor ønsker vi at orientere bestyrelsen i Fors A/S om arbejdet.

Til en begyndelse blev udarbejdet 17 mulige scenarier dækkende alle rensesanlæg i fire geografisk opdeltede områder af Lejre Kommune. De 17 scenarier kunne sammensættes i 55 kombinationer. De 17 scenarier med anbefaling om fravælgelse af 9 scenarier på baggrund af enten økonomiske, tekniske, miljømæssige eller klimamæssige kriterier blev præsenteret for UTM og vedtaget 7. september 2020.

Tilbage var otte scenarier, der kan kombineres på otte måder. På opfordring fra UTM har arbejdsgruppen reduceret otte kombinationer til fire, igen på baggrund af enten økonomiske, tekniske, miljømæssige eller klimamæssige kriterier. Af de fire muligheder anbefaler arbejdsgruppen nu UTM at gå videre med de to mest optimale set i forhold til de fire nævnte kriterier. UTM tager stilling til dette på udvalgmødet i begyndelsen af februar.

De to anbefalede kombinationer er:

1. Hvalsø og Ejby opgraderes. Sæby, Lyndby og Gevninge nedlægges og spildevandet føres til Bjergmarken Rensesanlæg i Roskilde. Osted nedlægges og føres til Lejre, som opgraderes. Totaløkonomisk overskud over 60 år på 155 mio. kr. Nyinvestering i anlægsperioden (10 år) 135 mio. kr.
2. Hvalsø og Ejby opgraderes. Sæby og Lyndby, Osted og Lejre nedlægges alle og føres til et nyt rensesanlæg i Gevninge. Totaløkonomisk overskud over 60 år på 134 mio. kr. Nyinvestering i anlægsperioden (10 år) 141 mio. kr.

Kombination 1 medfører, at spildevand fra den nordøstlige og østlige del af Lejre Kommune føres til Roskilde. Derfor har der været en tæt koordinering både forvaltningsmæssigt og politisk med Roskilde Kommune. Miljøforvaltningen i Roskilde er kommet med gode input, og Klima- og Miljøudvalget i Roskilde Kommune er orienteret og kommet med en række forudsætninger vedr. kapacitet på Bjergmarken, for overløb m.m., som Fors A/S skal garantere.

Hvis UTM i Lejre på næste udvalgmøde i februar vedtager indsnævringen til de anbefa-

Fors A/S

Betonvej 12
4000 Roskilde

Tåstrup Møllevej 5
4300 Holbæk

Tlf.: +45 70 20 20 66

CVR: 33 03 28 38
EAN: 57 90 00 23 08 321

www.fors.dk

lede kombinationer, går et arbejde i gang med at præcisere især økonomierne i de to kombinationer, herunder forhandlinger med Roskilde Kommune om Fors Spildevand Lejre A/S betaling til Fors Spildevand Roskilde A/S for brug af Bjergmarken Renseanlæg samt deling af ovenstående totaløkonomiske overskud i kombination 1.

Når dette arbejde er overstået, fremlægges de to kombinationer til endelig stillingtagen i Lejre Kommune og endelig stillingtagen til brug af kapacitet på Bjergmarken i Roskilde Kommune. Målet er, at der kan træffes endelig beslutning om ny strukturplan i Lejre inden juli 2021.

Herefter vil arbejdet med en samlet tids-og investeringsplan for Lejre Kommune begynde. Planen skal endeligt politisk vedtages i et tillæg til spildevandsplanen.

Retsgrundlag:

Gældende spildevandsplan i Lejre Kommune forudsætter, at Fors A/S udarbejder en strukturplan i planperioden.

Høring:

En beslutning i Lejre Kommune, som fører spildevand ind i Roskilde Kommune, skal koordineres med og sanktioneres af Roskilde Kommune.

Fors A/S vurdering:

En væsentlig forudsætning for finansieringen og dermed realisering af strukturplanen er, at Fors Spildevand Lejre A/S får mulighed for at øge spildevandsprisen. Som forudsætning for det har selskabet brug for en forhøjelse af indtægtsrammen, som strukturplanen forventes at give mulighed for.

Fors A/S er i dialog med Forsyningssekretariatet om præcist, hvilke aktiviteter som giver mulighed for tillæg. Afklaringen ventes på plads, inden vedtagelse af endelig strukturplan.

Økonomi:

Anbefaling:

At Bestyrelsen tager orienteringen til efterretning.

Beslutning for Punkt 9: Strukturplan i Lejre Kommune (O)

Bestyrelsen tog orienteringen til efterretning.

Punktet behandles af bestyrelsen for: Fors Holding A/S og Fors Affald Holbæk A/S. Sagsbehandler: TH

Nye krav til affaldssortering (O)

Sagsfremstilling:

EU har vedtaget regler for krav om sortering og indsamling af 10 affaldsfraktioner ved husstanden. Dette krav har den danske regering i en ny affaldsbekendtgørelse fra december 2020 besluttet skal implementeres i landets kommuner senest den 1. juli 2021.

Det er en meget stram deadline, hvilket medfører, at Fors A/S dels ikke forventer at kunne leve op til de nye krav, inden de træder i kraft 1. juli 2021, og dels at Fors A/S vil skulle lave en tillægskontrakt til den nuværende kontrakt med renovatøren om indsamling af husholdningsaffald, som udløber i 2024.

I forlængelse af ovenstående vil Fors A/S derfor lave en tilpasning af den nuværende affaldsordning ved et nyt udbud på indsamling af pap i ny beholder samt tilføje mad- og drikkekarton i den nuværende ordning indsamlet i plastbeholderen. Farligt affald og tekstil vil blive indeholdt i ny kontrakt på storskrald og nedgravede beholdere, som skal udarbejdes i 2021.

Alt dette vil medføre så få ændringer som muligt hos kunderne, og er umiddelbart den billigste måde at leve op til de nye regler på, da der skal ikke laves bekostelige ændringer midt i den nuværende indsamlingskontrakt.

Generelt er Fors A/S ikke langt fra at leve op til kravene om indsamlingsordning for de 10 fraktioner, da den nuværende affaldsordning omfatter indsamling af restaffald, bioaffald, plast, metal, papir og glas ved husstanden. Desuden samles der tekstiler i storskraldsindsamlingen. Således bliver pap, mad- og drikkekarton og farligt affald nye fraktioner, der skal indsamles.

Retsgrundlag:

Direktiv 2008/98/EF.
Affaldsbekendtgørelsen.

Høring:

-

Fors A/S vurdering:

Fors A/S forventer ikke at kunne leve op til de nye regler for indsamling af husholdningsaffald før end oktober 2022, hvilket er senere end førnævnte implementeringsfrist den 1. juli 2021, som regeringen har fastlagt (som langt de fleste i affaldsbranchen ikke mener er realistisk). Dette har Fors A/S gjort Miljøstyrelsen opmærksom på via Holbæk Kommune og Dansk Affaldsforening.

Økonomi:

Tilpasningerne i indsamlingsordningen og de heraf forventet meromkostninger skal vedtages af Holbæk Kommune senest i maj/juni 2021, så udviklingen i prisen over de næste par år kan vedtages i forbindelse med budget 2022.

Det forventes, at det vil medføre øgede omkostning på cirka 260 kr. årligt for en almin-

Fors A/S

Betonvej 12
4000 Roskilde

Tåstrup Møllevej 5
4300 Holbæk

Tlf.: +45 70 20 20 66

CVR: 33 03 28 38
EAN: 57 90 00 23 08 321

www.fors.dk



delig husstand at indfase kravet om ti affaldsfraktioner. Denne prisstigning kan indfases over en årrække.

Den nuværende pris for en affaldskunde i Fors A/S med syv affaldsfraktioner er 2.972,50 kr.

Anbefaling:

At Bestyrelsen tager orienteringen til efterretning.

Beslutning for Punkt 10: Nye krav til affaldssortering (O)

Bestyrelsen tog orienteringen til efterretning.



Effektiv forsyning,
til for dig

Punktet behandles af bestyrelsen for: Fors Holding A/S & Fors Spildevand Roskilde A/S Sagsbehandler: TH

Status på orientering til samletankskunder som oplever prisstigninger (O)

Sagsresumé:

Som orienteret om på bestyrelsesmødet den 28. januar 2020 havde Fors A/S iværksat tiltag for at afbøde en meget høj prisstigning, der ellers som følge af et leverandørskift ville være sket for en gruppe af spildevandskunder tilmeldt tanktømningsordningen i Roskilde Kommune i 2020.

Med afsæt i bestyrelsens drøftelse på budgetseminaret den 5. oktober 2020 er der i forbindelse med vedtagelsen af priserne for 2021 på bestyrelsesmødet den 18. november 2020 blevet indregnet en prisstigning i 2021 på 10 % for kunder med en samletank op til 6 m³. For kunder med en samletank over 6 m³ er der i 2021 indregnet prisstigninger på 79 % til 158 % i forhold til deres fakturerede pris og på 10 % i forhold til prisbladet for 2020. Prisstigningen medfører, at det akkumulerede underskud er tjent hjem efter 5,9 år.

Der er tale om 22 berørte kunder (og ikke 20 som det blev fremlagt på bestyrelsesmødet den 18. november 2020), der alle vil opleve væsentligt højere priser for deres tanktømnings i 2021. Bestyrelsen ønskede derfor, at der skulle ske en kommunikationsindsats over for berørte kunder.

Sagsfremstilling:

Fors A/S har i forlængelse af bestyrelsens beslutning orienteret kunderne, inden de blev ramt af prisstigningen. Dels for at orientere dem, men i lige så høj grad for at gå i dialog med dem om deres muligheder for at finde alternativer løsninger.

Forarbejdet, forud for at kunderne blev kontaktet, er blevet til i samarbejde på tværs af afdelinger i Fors A/S og med Roskilde Kommune. Det har været en rigtig god proces, som har klædt os godt på til tage godt imod kunderne og give dem en god oplevelse.

Vi har vurderet hvert enkelt forbrugssted og udsendt individuelle breve til alle 22 kunder. Det er nu små to måneder siden, brevene blev sendt, og vi har kun fået henvendelser fra de kunder, vi i forvejen var i dialog med.

Retsgrundlag:

Betalingsvedtægten.

Høring:

-

Fors A/S vurdering:

-

Fors A/S
Betonvej 12
4000 Roskilde

Tåstrup Møllevej 5
4300 Holbæk

Tlf.: +45 70 20 20 66

CVR: 33 03 28 38
EAN: 57 90 00 23 08 321

www.fors.dk

Økonomi:

-

Anbefaling:

At Bestyrelsen tager orienteringen til efterretning.

Beslutning for Punkt 11: Status på orientering til samletankskunder som oplever prisstigninger (O)

Bestyrelsen tog orienteringen til efterretning.



Effektiv forsyning,
til for dig

Punktet behandles af bestyrelsen for: Alle selskaber i Fors-koncernen

Sagsbehandler: **RS**

Status på Koordinationsgruppens arbejde med den nye ejerstrategi (O)

Sagsresume:

Som en del af bestyrelsens årshjul er temaet for februar/januar-mødet ejerrelationer. I forlængelse af dette modtager bestyrelsen en orientering om arbejdet med ejerstrategien.

Sagsfremstilling:

Holbæk, Lejre, og Roskilde kommuner har vedtaget en revideret ejerstrategi for Fors A/S. Ejerstrategien beskriver kommunernes fælles krav og forventninger til Fors A/S på et overordnet niveau.

På ejermødet den 11. juni 2020 blev det besluttet, at Koordinationsgruppen allerede har opgaven med udarbejdelse af oplæg til, hvordan ejerstrategien implementeres. I oplægget skal blandt andet også indgå forslag til sikring af fortsat gode samarbejdsrelationer og vidensdeling på tværs mellem ejerkommuner og Fors A/S (revidering af mødefora og årshjul med ejerkommunerne).

Når Koordinationsgruppens oplæg er udarbejdet, er det aftalt på ejermødet den 11. juni 2020, at Michael Brandt indkalder de tre kommunaldirektører til en endelig drøftelse/justering inden Forretningsudvalget og borgmestrene afslutningsvis inddrages.

I forlængelse af ovenstående har Koordinationsgruppen på sit møde den 8. september 2020 gennemgået den vedtagne ejerstrategi punkt for punkt. I forbindelse med gennemgangen gav ejernes repræsentanter i Koordinationsgruppen generelt udtryk for, at de ønsker, at bestyrelsens rolle i forbindelse med implementeringen af ejerstrategien samt koblingen til virksomhedens strategi bliver tydelig, og at de har en generel forventning om, at Fors A/S spiller en proaktiv rolle i samarbejdet.

Med udgangspunkt i drøftelserne på mødet i Koordinationsgruppen den 8. september 2020 anbefales det, at selskabets årlige ledelses- og ansvarlighedsrapport (udarbejdet efter retningslinjerne i UN Global Compact) udgør en årlig skriftlig redegørelse.

Som ønsket af ejernes repræsentanter på mødet i Koordinationsgruppen den 8. september 2020 anbefales det ligeledes, at der sker en dialogbaseret kvalitativ opfølgning på, om Fors A/S lever op til intentionerne i ejaftalen. Dette ønskes drøftet i fælles regi en gang årligt på et ejermøde (borgmestre og kommunaldirektører) samt bilateralt mellem den enkelte ejerkommune (forvaltning) en gang årligt som del af et kvartalsmøde.

På mødet i Koordinationsgruppen den 18. januar 2021 besluttede Koordinationsgruppen (referat er endnu ikke udarbejdet, så ændringer kan forekomme), at den på sit møde den 13. marts 2021 vil drøfte oplæg til godkendelse på generalforsamlingen om:

- Godkendelse af indkøbspolitik.
- Udarbejdelse af årshjul for samarbejdet mellem Fors A/S og ejerne.

Fors A/S

Betonvej 12
4000 Roskilde

Tåstrup Møllevej 5
4300 Holbæk

Tlf.: +45 70 20 20 66

CVR: 33 03 28 38
EAN: 57 90 00 23 08 321

www.fors.dk

Til Koordinationsgruppens møde den 13. marts 2021 er det desuden aftalt, at Fors A/S udarbejder et oplæg til, hvordan der følges op på de 'strategiske pejlemærker' i ejerstrategien.

Retsgrundlag:
Ejerstrategi.

Høring:

-

Fors A/S vurdering:

-

Økonomi:

-

Anbefaling:

At Bestyrelsen tager orienteringen til efterretning.

**Beslutning for Punkt 12: Status på
Koordinationsgruppens arbejde med den nye ejerstrategi
(O)**

Bestyrelsen tog orienteringen til efterretning.

Ejerstrategi for FORS

1. Indledning

FORS-Koncernen (FORS Holding A/S, samt koncernens datterselskaber, herefter fælles benævnt FORS) varetager forsyningsopgaver i ejerkommunerne Roskilde, Holbæk og Lejre. Dermed har FORS ansvaret for en helt central del af infrastrukturen i de tre kommuner.

Ejerstrategien beskriver kommunernes fælles krav og forventninger til FORS på et overordnet niveau med det formål, at bestyrelsen og selskabets daglige ledelse i samarbejde fastlægger konkrete strategier og sikrer implementering, så ejerstrategiens målsætninger opnås. Ejerstrategien for FORS skal tages op til revision minimum en gang i hver kommunalbestyrelsesperiode. FORS tager initiativ til at ændre FORS' vedtægt, så denne stemmer overens med Ejerstrategien.

Formålet med ejerstrategien er udover ovenstående at beskrive ejernes forventninger til samarbejde og informationsniveau. Helt generelt forventer ejerkommunerne et højt gensidigt informationsniveau og tidlig inddragelse – ”ingen overraskelser” ved nye initiativer eller væsentlige ændringer.

I ejerstrategien præsenteres først FORS' overordnede formål, som efterfølgende konkretiseres i en række målsætninger og rammer. Ejerstrategien skal bruges aktivt og være med til at sikre værdiskabelse og gennemsigtighed, så det er nemmere for både ejerne og omverdenen at vurdere FORS.

2. Formål

FORS' formål er at sikre forsyningsikkerhed og en bæredygtig udvikling. FORS skal have kontinuerligt fokus på effektiviseringer og på at sikre borgere og virksomheder konkurrencedygtige priser gennem lave takster.

3. Målsætninger

Med udgangspunkt i formålet er opstillet tre overordnede målsætninger for FORS:

1. Realisering af ejerkommunernes visioner og politikker
2. Realisering af lokale og nationale planer og love
3. Økonomisk ansvarlighed og effektiv, sikker forsyning

Målsætningerne skal sætte en klar rettesnor for prioriteringer og aktiviteter i FORS. Hvis der opstår uklarhed om målsætningerne hos FORS, inddrages ejerkommunerne for at fortolke dem. Målsætningerne er konkretiseret nedenfor.

3.1 Realisering af ejerkommunernes visioner og politikker

FORS skal sikre, at aktiviteter realiserer politikker og visioner i ejerkommunerne. Visioner og politikker er foranderlige, og ejerkommunerne skal sammen med FORS sikre, at FORS er opdateret på gældende politikker og visioner.

3.1.1. Ambitiøs klima-, energi- og miljøprofil

FORS skal have en ambitiøs klima-, energi- og miljøprofil. FORS skal bidrage til bæredygtig udvikling på varme-, vand-, spildevands- og affaldsområdet i de relevante kommuner og til realisering af ejerkommunernes mål inden for forsyningsområderne. FORS skal desuden være med til at sætte dagsordenen og påvirke udviklingen på forsyningsområdet i en bæredygtig retning ved at medvirke til udviklingen og afprøvningen af nye innovative løsninger og forretningsmodeller. Både i FORS' egne aktiviteter og ved kontinuerligt at bruge deres position til at påvirke samarbejdspartnere. Eksempelvis i forhold til en CO₂-neutral fjernvarme, omstillingen af den individuelle opvarmning til kollektive løsninger og prioritering af tiltag for klimatilpasning.

Ejerkommunerne forventer også, at FORS agerer bevidst grønt og bæredygtigt i FORS' øvrige aktiviteter. For eksempel i forbindelse med indkøb, byggeri og anlæg.

3.1.2 FN's verdensmål for bæredygtig udvikling

FORS skal arbejde aktivt med FN's verdensmål. Arbejdet med relevante verdensmål skal integreres i relevante strategier og planer, og ejerkommunerne skal understøttes i deres arbejde med verdensmålene. Her tænkes i særdeleshed på de mål, der relaterer sig til vand, energi, klima, byer og lokalsamfund samt forbrug og produktion.

3.1.3 Cirkulær økonomi

FORS skal sikre en så effektiv og bæredygtig drift som muligt, ved at arbejde med cirkulær økonomi. Både ift. formålet, FORS' forretningsmodel, FORS' øvrige aktiviteter og understøttelse af ejerkommunernes arbejde med cirkulær økonomi. Cirkulær økonomi skal sikre, at færrest mulige ressourcer går tabt ved, at ressourcer og materialer vedvarende bruges igen eller genanvendes til andre formål i stedet for at ende som affald.

3.2 Realisering af lokale og nationale planer og love

FORS skal aktivt arbejde for optimering og udvikling af FORS, så lokale og nationale planer og love realiseres. De enkelte ejere, kan have specifikke politikker, planer og strategier for FORS' rolle. Hvis dette er tilfældet, skal de enkelte ejere orientere FORS herom. Ejerkommunerne skal samtidig sikre, at FORS bliver inddraget i forbindelse med udarbejdelsen af sådanne politikker, planer og strategier mv. Bestyrelsen hos FORS skal sikre, at forpligtelserne efterleves så vidt som national regulering af forsyningssektoren muliggør det.

3.2.1. Forsyningsikkerhed og beredskab

Ejerkommunerne forventer, at FORS opretholder forsyningsikkerheden indenfor de respektive forsyningsområder under hensyntagen til de forventede klimaforandringer. Ligeledes forventer ejerkommunerne, at FORS har beredskabsplaner, som giver den nødvendige sikkerhed i beredskabssituationer.

3.2.2. Byudvikling og lokalplaner

Ejerkommunerne forventer, at FORS udbygger forsyningsinfrastrukturen i overensstemmelse med kommunernes byudviklingsplaner, herunder kommunernes lokalplanlægning. Det forventes desuden, at FORS aktivt arbejder for og prioriterer kommunernes byudviklingsplaner, så byudviklingen kan ske i den takt, der er forudsat i kommunernes planlægning, og som national regulering af forsyningssektoren muliggør det.

3.2.3 Offentlighed, inddragelse og kommunikation

FORS er omfattet af offentlighedsloven og er bl.a. forpligtet til at agere efter meroffentlighedsprincippet. FORS skal derfor løbende have fokus på en åben og troværdig kommunikation, som gør det muligt for både ejerkommunerne og borgerne at få indsigt i FORS' virksomhed i overensstemmelse med reglerne om aktindsigt mv. i henhold til Offentlighedsloven.

Ejerkommunerne forventer, at FORS inddrager virksomheder og borgere i udformning og udførelse af større projekter og kommunikerer enkelt, hurtigt og klart i forbindelse med gennemførelse konkrete projekter, driftsforstyrrelser og i beredskabssituationer. Der forventes tæt information til og koordination med ejerkommunerne i de konkrete situationer.

3.2.4 Indkøb

FORS skal sikre sig, at alle gældende udbudsretlige regler overholdes, i det omfang de finder anvendelse på FORS' indkøb. FORS kan efter aftale med de enkelte ejerkommuner benytte og deltage i den pågældende ejerkommunes udbud. For datterselskaberne gælder dette alene, hvis moderselskabet har bestemmende indflydelse.

FORS skal have en nedskrevet indkøbspolitik, som er godkendt af generalforsamlingen. Indkøbspolitikken skal i videst muligt omfang følge intentionerne i ejerkommunernes indkøbspolitikker, herunder de vedtagne grønne principper og sociale- og uddannelsesmæssige klausuler, hvis dette er foreneligt med FORS' selskabsmæssige struktur. FORS skal derudover tilrettelægge sine indkøb, så lokale virksomheder så vidt muligt kan byde på opgaver fra FORS.

3.2.5 CSR

FORS skal have en nedskrevet CSR-politik, som skal sikre, at FORS' leverandører overholder internationale anerkendte minimumsstandarder for menneskerettigheder, arbejdstagerrettigheder, miljø og anti-korruption. FORS skal have en procedure for, hvordan der følges op på overholdelse af CSR-politikken fra FORS og FORS' samarbejdspartnere.

3.3 Økonomisk ansvarlighed og effektiv, sikker forsyning

FORS skal have fokus på effektiv drift og økonomisk ansvarlighed, herunder fremtidssikring af anlæg og bevaring af FORS' økonomiske værdier. FORS skal tilrettelægge sin låntagning, så det ikke giver risiko for ejerne og holde fokus på miljøeffektive anlægsinvesteringer og optimering af driften.

3.3.1 Takspolitik

FORS skal drives ud fra et princip om lave og stabile takster under hensyntagen til FORS' formål, nationale/kommunale krav og lovgivning, forsyningssikkerhed samt en ambitiøs klima-, energi- og miljøprofil. Taksterne fastsættes af bestyrelsen på baggrund af de gældende love og regler. Takstniveauet skal følge serviceniveauet. Ved fastsættelse af takster skal ligeledes sikres, at FORS værdier kan fastholdes over en årrække.

3.3.2 Vederlag

Vederlag skal vedtages på generalforsamlingen med det formål at skabe åbenhed og transparens om alle væsentlige forhold vedrørende honoreringen af bestyrelsesmedlemmer.

3.3.3 Gaver, kurser, seminarer

FORS skal udøve forsvarlig økonomisk forvaltning og som følge heraf, skal FORS have et nedskrevet adfærdskodeks for afholdelse af interne og eksterne repræsentationsudgifter, afgivelse og modtagelse af gaver samt afholdelse af kurser og seminarer, jubilæer mv. Adfærdskodekset skal udfærdiges i overensstemmelse med vejledningen fra Moderniseringsstyrelsen, KL og Danske Regioner "[God adfærd i det offentlige](#)" af 2017 samt gældende lovgivning på området. Adfærdskodekset skal udformes med grænseværdier i forhold til de enkelte situationer. Der skal samtidig være fastsat godendelsesprocedurer og dokumentation i de enkelte situationer, som ligger indenfor og udenfor de fastsatte rammer.

4. Samarbejde mellem Fors og ejerkommunerne

Godt, konstruktivt og positivt samarbejde mellem FORS og ejerkommunerne på alle niveauer er grundlaget for et aktivt ejerskab og god selskabsledelse. Der forudsættes et tæt løbende samarbejde baseret på tillid, dialog og løbende forventningsafstemning mellem FORS og ejerkommunerne. FORS og ejerkommunerne er gensidigt forpligtet til løbende at informere hinanden om forhold, der må antages at have interesse for samarbejdspartneren. Samlet set kan værdierne beskrives som et gensidigt princip om "ingen overraskelser", hvor der informeres så tidligt som muligt.

For at fremme samarbejdet skal følgende aktiviteter gennemføres:

- a) På første generalforsamling i kommunalbestyrelsesperiodens første år forelægger bestyrelsen status for aktiviteter og udvikling for selskaberne som udgangspunkt for at drøfte fælles visioner og aktuelle udfordringer. Her kan ønsker til ændringer i ejerstrategien også drøftes.
- b) Der skal afholdes minimum 4 årlige bestyrelsesmøder samt eventuelle ekstraordinære bestyrelsesmøder, workshops mv. efter behov.
- c) Forud for en generalforsamling afholdes møde i koordinationsgruppen (se nedenfor). Endvidere holder koordinationsgruppen løbende møder om centrale forhold af fælles interesse.
- d) Minimum en gang om året og ellers efter behov orienteres ejerkommunernes Økonomiudvalg og/eller ejerkommunernes kommunalbestyrelser om FORS' status og udviklingsplaner. Orienteringen skal forestås af de respektive direktører og formanden hos FORS.
- e) Bestyrelsen skal udarbejde et årshjul, som skal godkendes på generalforsamlingen. Årshjulet skal beskrive tidspunkter for ovenstående aktiviteter og frister for kommunikation vedrørende strategier, planer, årsrapporter mv., samt hvilke oplysninger der som minimum skal udveksles mellem FORS og ejerkommunerne.

Efter behov afholdes møder mellem den enkelte kommune på politisk niveau og FORS' øverste ledelse.

Efter behov afholdes møder og løbende kommunikation mellem de enkelte ejerkommuner og FORS på administrativt niveau. Der kan være tale om såvel strategiske møder på direktionniveau, ad hoc møder om konkrete udfordringer eller faste møderækker med styre- og arbejdsgrupper i forbindelse med projekter, planer og strategier.

4.1 Koordinationsgruppe

Der nedsættes en koordinationsgruppe, som består af ledelsesrepræsentanter fra de tre ejerkommuner og FORS repræsenteret ved direktionen. Formålet er at bidrage til løbende at sikre den nødvendige administrative koordinering og informationsudveksling blandt kommunerne og mellem kommunerne og FORS.

Der skal være et samspil og gensidig information omkring såvel sektorområderne som fysisk planlægning, som skal sikre, at ejerkommunernes initiativer på et tidligt tidspunkt formidles til FORS, ligesom FORS' behov for kommunernes planlægning af FORS' anlæg præsenteres i rette tid. I samarbejdet skal der være stor fokus på at sikre synergi mellem FORS' og kommunernes aktiviteter.

4.2 Tavshedspligt

Det skal fremgå af FORS' forretningsorden hvilke retningslinjer om tavshedspligt, som er gældende for bestyrelsesmedlemmer ved videregivelse af informationer. Retningslinjerne skal udarbejdes i overensstemmelse med samarbejdsprincippet om åbenhed særligt rettet mod ejerkommunerne under respekt af gældende lovgiver vedrørende fortrolighed og tavshedspligt. Det skal beskrives, hvordan oplysninger vedrørende "Væsentlige beslutninger" i afsnit 4.3 håndteres og videreformidles.

4.3 Væsentlige beslutninger

Ejerkommunerne skal forelægges væsentlige forhold til godkendelse, inden FORS må iværksætte disse. En vurdering af, om en beslutning er væsentlig, skal som udgangspunkt foretages af bestyrelsen i FORS. Bestyrelsen har altid mulighed for at forelægge en sag for ejerkommunerne, hvis sagen har interesse for ejerne i form af sagens økonomiske eller politiske karakter - eksempelvis klima og energi samt FN's verdensmål for en bæredygtig udvikling. Ejerkommunerne har altid mulighed for at revurdere, om en beslutning er væsentlig. Følgende anses altid som væsentlige forhold:

- a) Påbegyndelse af væsentlige nye forretningsområder.
- b) Investeringer i større nye anlægsarbejder af særlig ejerstrategisk karakter.
- c) Opkøb af væsentlige kapitalandele i selskaber, samt helt eller delvist salg af datterselskaber.
- d) Fusioner, overtagelser eller sammenlægninger af selskaber.
- e) Beslutninger der påvirker ejernes låneramme.
- f) Beslutninger der kan medføre modregning i ejernes bloktilskud.
- g) Beslutninger om opgørelse af fri egenkapital/indskudskapital samt eventuelle efterfølgende beslutninger om udlodning eller forrentning heraf.
- h) Ændringer af ejerkredsen

4.4 Roller

4.4.1 Generalforsamlingen

Ejerkommunernes beføjelser udøves gennem generalforsamlingen blandt andet ved valg af bestyrelsen og fastsættelse af vedtægternes indhold. Generalforsamlingen er FORS' øverste besluttede organ. Beslutninger omkring FORS' overordnede forhold samt valg af bestyrelsen skal ligge hos generalforsamlingen. Det følger af FORS' vedtægter at:

Dagsordenen for den ordinære generalforsamling skal omfatte:

1. Valg af dirigent
2. Bestyrelsens beretning
3. Godkendelse af årsrapport
4. Beslutning om anvendelse af overskud eller dækning af tab i henhold til den godkendte årsrapport
5. Valg af bestyrelsesmedlemmer (hvert 4. år), herunder valg af bestyrelsesformand
6. Valg af revisor
7. Eventuelt

Beslutninger på generalforsamlingen i Selskabet træffes ved simpelt stemmeflertal, medmindre vedtægterne eller selskabsloven foreskriver andet.

Spørgsmål om forhold af principiel eller væsentlig økonomisk betydning for Selskabet, Selskabets datterselskaber eller Selskabets ejere skal forelægges generalforsamlingen, der træffer beslutning ved enstemmighed. Dette gælder:

1. Udvidelse af ejerkredsen – i Selskabet eller i Selskabets datterselskaber
2. Iværksættelse af nye aktiviteter i FORS-koncernen (f.eks. elforsyning, fjernkøling m.v.)
3. Dispositioner af væsentlig økonomisk betydning for ejerne af Selskabet eller FORS-koncernen
4. Strategiske beslutninger af væsentlig betydning for ejerkommunerne eller FORS-koncernen

4.4.2 Bestyrelsen

Bestyrelsen har ansvaret for FORS' forhold og organisation og er forpligtet til at fremme FORS' interesser. Bestyrelsen skal varetage den overordnede og strategiske ledelse af FORS og sikre en forsvarlig organisering af FORS. Bestyrelsen skal arbejde aktivt for at implementere ejerkommunernes overordnede strategi for FORS. Bestyrelsen skal have fokus på, hvordan FORS bedst muligt kan drives til fordel for såvel dets ejere som for øvrige interessenter. Særligt med henblik på at FORS drives på vegne af borgerne.



Effektiv forsyning,
til for dig

Punktet behandles af bestyrelsen for: Alle selskaber i Fors-koncernen.

Sagsbehandler: TH

Kundetilfredshedsundersøgelse 2020 (O)

Sagsfremstilling:

Fors A/S gennemfører en kundetilfredshedsmåling (KTU) hvert andet år. Den nyeste kundetilfredshedsmåling blev foretaget i september 2020, og resultaterne forelå i slutningen af 2020. Formålet med målingen er at få et indblik i kundernes oplevelse af vores service og ydelser. Udover at målingens resultater sammenlignes med resultaterne fra kundetilfredshedsmålingen i 2018, bliver resultaterne også benchmarket mod en række andre selskaber i forsyningsbranchen.

KTU 2020 viser ikke de store udsving sammenlignet med målingen for 2018 – dog kan der ses en forbedring ift., at det er 'nemt' at være kunde hos Fors A/S. Inden for nøglemålepunkterne 'kendskab', 'driftssikkerhed', 'alt i alt tilfredshed' er tallene stort set uændret og vedrørende kundekontakten svagt stigende.

Fors A/S har vurderet, at spørgerammen for KTU'en på flere områder er forældet (rammen er ti år gammel), da der ikke spørges detaljeret ind til fx kundetilfredshed og kommunikation. Fors A/S vil derfor, sammen med leverandøren Interresearch, lave forslag om tilpasninger af spørgerammen, så den stiller skarpere på de fokusområder, der er relevante for Fors A/S og andre selskaber i forsyningsbranchen at modtage feedback på. Ved at arbejde med spørgsmålenes formuleringer, ændre vinkling og tilføje underspørgsmål til enkelte temaer, forventer vi at kunne forhøje svarenes anvendelighed og relevans for KTU'en i 2022.

På bestyrelsesmødet vil bestyrelsen blive orienteret om de væsentligste resultater for KTU 2020 samt blive præsenteret for de indsatsområder, der er i støbeskeen.

Indsatserne for dette års KTU er valgt ud fra, hvor vi ønsker forbedringer og sådan, at de afspejler det fokus, vi kommer til at have på kunder og natur i den kommende strategiperiode.

Resultaterne af KTU'en bliver præsenteret i en lille film, og dernæst følger en (mundtlig) præsentation af de konkrete indsatser på baggrund af KTU'ens resultater. Bestyrelsen vil modtage en pixiudgave ugen før med et udpluk af de væsentligste resultater fra KTU'en.

Retsgrundlag:

-

Høring:

-

Fors A/S vurdering:

-

Økonomi:

-

Fors A/S

Betonvej 12
4000 Roskilde

Tåstrup Møllevej 5
4300 Holbæk

Tlf.: +45 70 20 20 66

CVR: 33 03 28 38
EAN: 57 90 00 23 08 321

www.fors.dk

Anbefaling:

At Bestyrelsen tager orienteringen til efterretning.

Beslutning for Punkt 13: Kundetilfredshedsundersøgelse 2020 (O)

Bestyrelsen tog orienteringen til efterretning.

Hvilken vej blæser kunde-vinden?

Miniudgave af KTU-rapport 2020



Indholdsfortegnelse

Om rapporten.....	3
Hvilken vej blæser kunde-vinden.....	4
Temaoversigt.....	5
Kundeprofilen.....	6
Kundernes kendskab til Fors A/S.....	8
Alt i alt tilfredshed pr. forsyningsart.....	10
Information.....	12
Kundeservice.....	13
Kontakt.....	15
Fors.dk.....	16
Personalet på genbrugspladsen.....	17
Affaldsaftøntning.....	18
Gravearbejde.....	19
Miljø og klima.....	20
Fokusområder 2020-2022.....	22
Den videre proces.....	23

Om rapporten

Dette er en miniudgave af den originale KTU-rapport fra 2020. Denne udgave samler de væsentligste pointer i rapporten. Ønsker du den store rapport, kan du kontakte Sandra Skovgaard på ssj@fors.dk

PERIODE OG ANTAL AF RESPONDENTER

Data er indsamlet i perioden fra d. 9. september – 7. oktober 2020. Samlet set blev 5122 kunder på tværs af forsyningsområdet inviteret til at deltage i målingen. 1077 besvarede målingen, hvilket giver en svarprocent på 21 %.

SPØRGERAMMEN

Spørgerammen er bygget op omkring forskellige spørgsmål om Fors A/S, tilfredshed og ydelser. Spørgsmålene er stillet på en 7-punktskala.

NØGLETAL

På næste side præsenteres en række nøgletal, der kan hjælpe med at få et overblik over kundetilfredsheden. Du vil blive præsenteret for den samlede svarprocent samt nøgletal for tilfredsheden og andre udvalgte emneområder.

BENCHMARK

Rapporten sammenlignes med resultaterne fra en tilsvarende kundetilfredshedsundersøgelse udført for Fors A/S i 2018. Derudover er resultaterne benchmarket mod forsyningsbranchen som helhed.

TOLKNING AF RESULTATER

Langt de fleste spørgsmål i denne undersøgelse er besvaret på en skala fra 1-7. Uanset spørgsmålets formulering vil et gennemsnit altid være beregnet således, at resultatet kan tolkes efter reglen: Jo højere, jo bedre. "Ved ikke" indgår ikke i beregningerne.

Almindeligvis kan man antage at følgende gør sig gældende:

- Resultater på 4 og under er uacceptabelt
- Resultater mellem 4,1 og 5 er utilfredsstillende
- Resultater mellem 5,1 og 6 er tilfredsstillende
- Resultater mellem 6,1 og 7 er fremragende

Det kommer dog an på de enkelte spørgsmåls formuleringer og indhold.

Spørgerammen og rapporten er udarbejdet i samarbejde med Interresearch A/S.



Hvilken vej blæser kunde-vinden



Hvor 'nemt' er det at være kunde i Fors A/S



Temaoversigt

Nedenstående er en oversigt over de overordnede temaer, der blev målt på i KTU'en. På tværs af alle undersøgelsens spørgsmål, der er besvaret på en 7-punkt skala, kan der beregnes et nøgletal, som giver en samlet og enkelt indikation af kundernes tilfredshed. Nøgletallene for de enkelte temaer kan ses i denne oversigt. Da miniudgaven fungerer som et uddrag af KTU rapporten, går den ikke i dybden med alle nedenstående temaer, men fokuserer i stedet på nogle af de væsentligste pointer i rapporten.

KENDSKAB	4,7
VANDFORSYNING	5,6
FJERNVARME	5,4
SPILDEVAND	5,0
AFFALDSAFHENTNING	5,4
NAVIGERING OG BEKVEMMELIGHED	6,0
PERSONALET PÅ GENBRUGSPADSSEN	5,9
GENBRUGSPADSERNE SOM HELHED	6,2
GRAVEARBEJDE	5,1
KONTAKT	5,7

KUNDESERVICE	5,5
INFORMATION	5,0
FORS.DK	5,1
TILFREDSHED MED SMS	6,0
MILJØ OG KLIMA	5,0
BÆREDYGTIG ENERGI	5,5
RENT DRIKKEVAND	5,7
KLIMAINDSATS	4,9
OVERORDNET SERVICE OG TILFREDSHED	5,8



Kundeprofilen

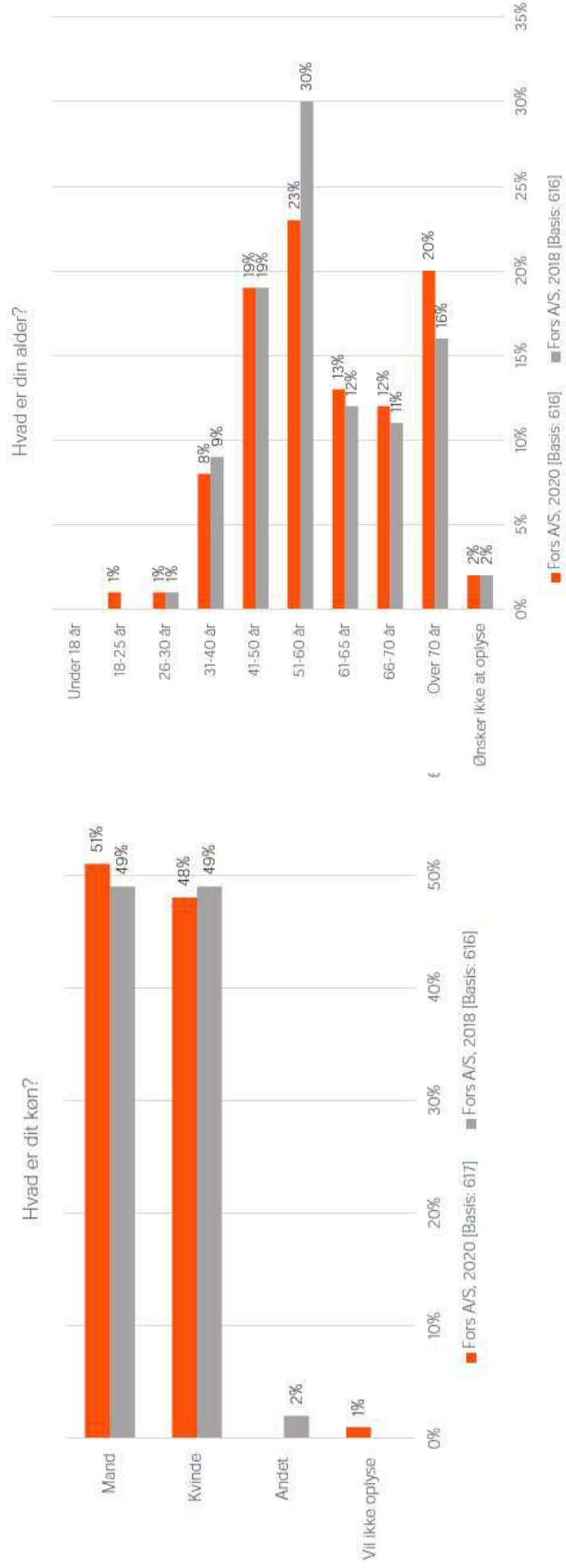

Resultaterne for årets KTU

Et spadestik dybere



Kendskabsgraden

Kendskabet er steget med 0,1 % fra 2018 til 2020. Udover at vi skal gøre endnu mere for at øge kendskabet hos Fors A/S fremadrettet, så har vi udfordret vores leverandør Interresearch om at få opdateret KTU'ens spørgeramme. På den måde kan vi fremadrettet stille nogle mere dybdegående spørgsmål til kunderne – blandt andet i forhold til kendskabet.

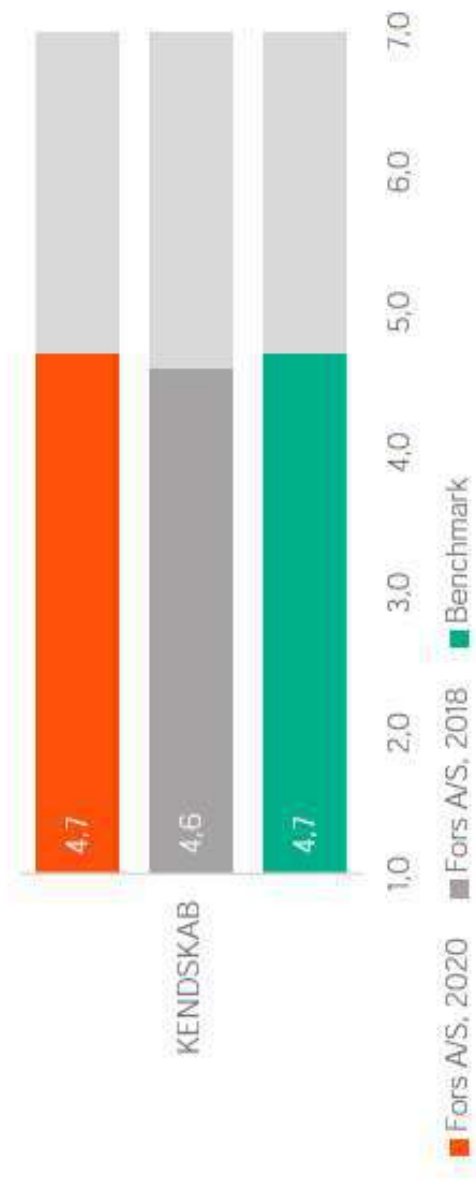

1. Kender slet ikke Fors A/S og deres ydelser

Hvor godt er dit kendskab til Fors A/S og vores ydelser?

	1	2	3	4	5	6	7	Ved ikke / ikke relevant	Fors A/S, 2020	Fors A/S, 2018	Benchmark
	4%	8%	14%	20%	20%	14%	19%	2%	4,7	4,6	4,7



Kendskabsgraden

Dykker vi lidt dybere i forhold til kendskabet, så har tallet ikke rykket sig i Holbæk eller Roskilde. Vi kan dog se en stigning i kendskabet i Lejre fra 3,8 til 4,5. Størstedelen af de adspurgte kunder (65 %) forbinder ligeledes Fors A/S som værende driftssikker inden for deres forsyningsområder. Derudover er det værd at nævne, at kundernes troværdighed til Fors A/S er steget fra 5 % til 26 %.

Hvor godt er dit kendskab til Fors A/S og vores ydelsær?

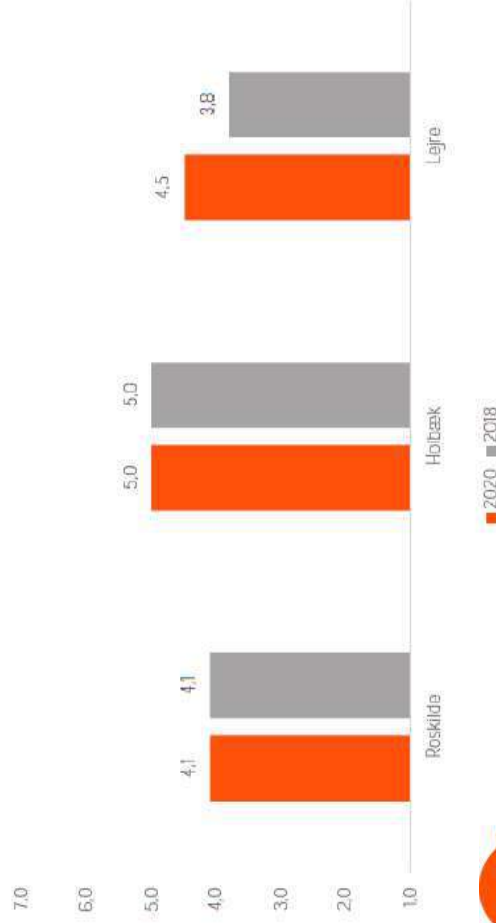

JEG OPLEVER, AT FORS A/S

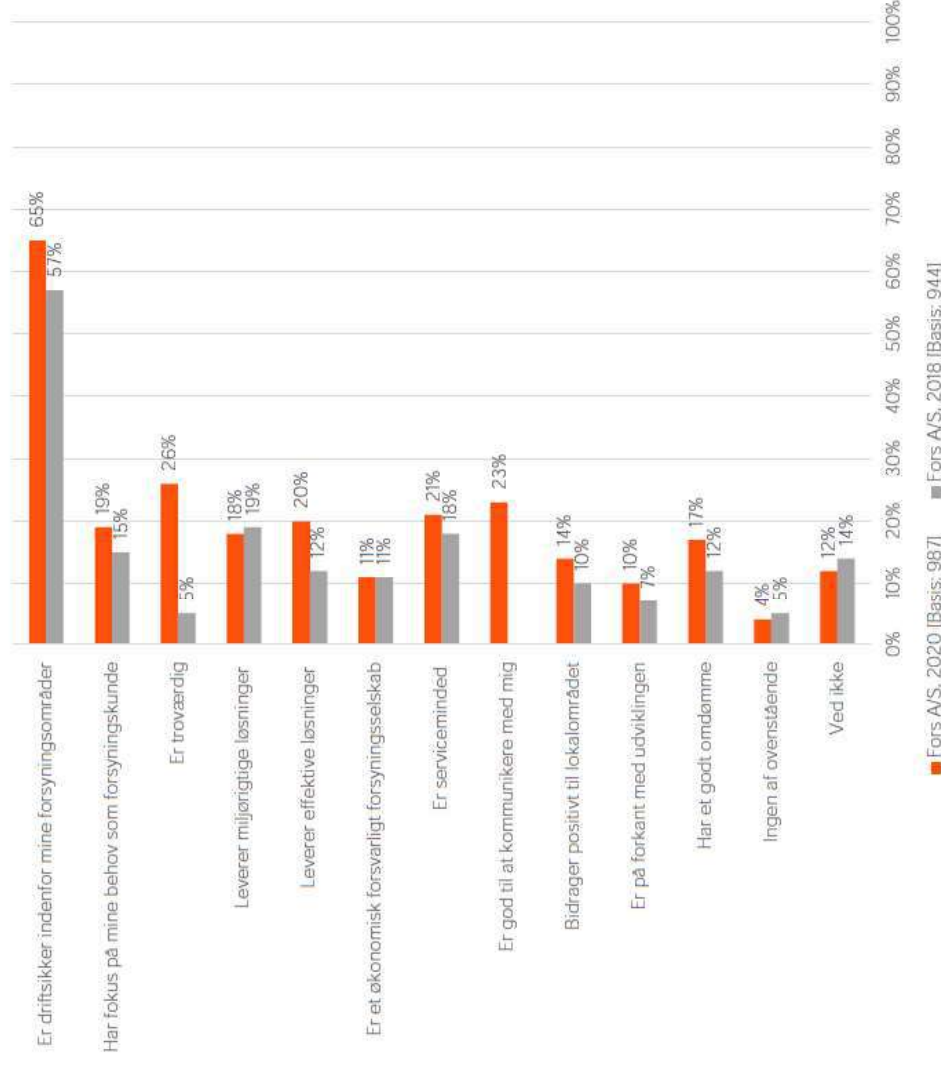

Alt i alt tilfredshed pr. forsyningsart

Som det kan ses i tabellen til højre, er billedet på tværs af forsyningsarterne stort set uændret fra 2018 til 2020.

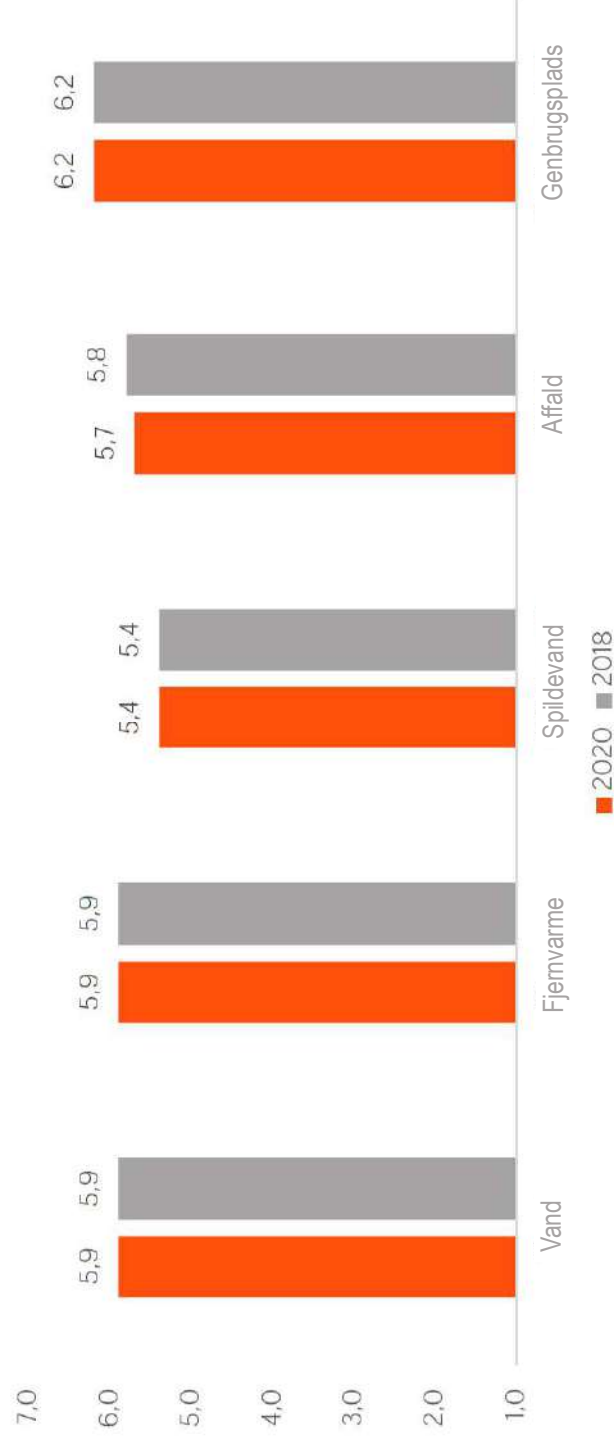

Alt i alt tilfredshed pr. forsyningsart (fortsat)

Vi kan se en stigning fra 5,4 til 5,7 i kundernes oplevelse af, at Fors A/S er servicemindet, når kunderne har behov for hjælp. Derudover er der også sket en stigning fra 5,5 til 5,7 i kundernes oplevelse af, at Fors A/S gør det nemt at være kunde. Vi kan derfor se, at arbejdet med at skabe gode kundeoplevelser bærer frugt.

	Helt uenig	1	2	3	4	5	6	7	Helt enig	Ved ikke / ikke relevant	Fors A/S, 2020	Fors A/S, 2018	Bench mark
Jeg anser Fors A/S som driftssikker på mine forsyningsområder	1%	1%	1%	1%	6%	13%	29%	44%	6%	6%	6,1	6,0	-
Fors A/S er servicemindet, når jeg har behov for hjælp	1%	1%	2%	2%	13%	12%	19%	28%	25%	6%	5,7	5,4	5,5
Jeg oplever samlet set, at Fors A/S gør det let for mig at være kunde (f.eks. let at komme i kontakt med, let at indberette aflæsninger af forbrug, let at anmelde driftssvigt, sender let forståelig information mm.)	1%	1%	2%	2%	14%	14%	22%	32%	16%	6%	5,7	5,5	5,8
Jeg er alt i alt tilfreds med Fors A/S som forsyningselskab	1%	1%	2%	2%	9%	17%	27%	40%	3%	3%	5,9	5,8	5,9

Information

Information var også et fokusområde i KTU'en i 2018. Vi har mange historier, vi gerne vil fortælle og resultaterne til højre viser, at kunderne gerne vil vide endnu mere om os. Det er et fokusområde, vi arbejder videre med.

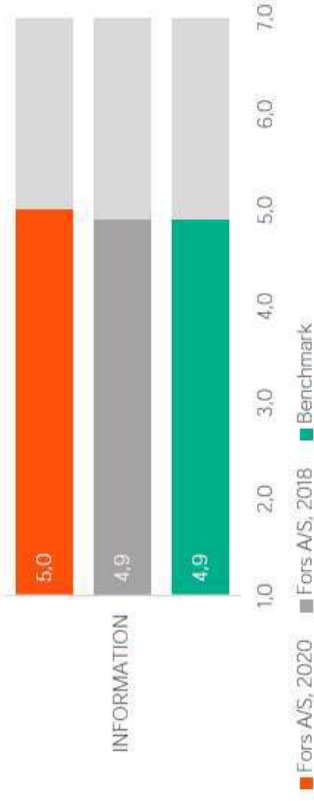

	Helt uenlig	1	2	3	4	5	6	7	Helt enig	Ved ikke / ikke relevant	Fors A/S, 2020	Fors A/S, 2018	Benchmark
Fors A/S er gode til at opdatere mig om nye muligheder og løsninger vedrørende mit forbrug	9%	7%	9%	28%	12%	7%	8%	20%	662	662	4.0	3.8	4.3
Information jeg som kunde modtager omkring Fors A/S og deres leverancer	5%	4%	9%	28%	14%	14%	16%	11%	662	662	4.6	4.5	5.0
Regningen, jeg modtager fra Fors A/S, er let for mig at forstå	3%	3%	7%	19%	17%	18%	24%	10%	662	662	5.2	4.9	5.1
Fors A/S sørger for at holde mig tilstrækkeligt orienteret, således at jeg kan sortere mit affald korrekt	4%	4%	7%	17%	17%	18%	23%	11%	662	662	5.1	5.2	5.2
Fors A/S informerer tilstrækkeligt om, hvordan de håndterer det indsamlede og indleverede affald	7%	6%	10%	25%	13%	12%	13%	16%	662	662	4.4	4.3	4.4
Jeg får altid en sms, hvis der sker længerevarende driftsforstyrrelser	4%	3%	2%	9%	9%	14%	40%	18%	662	662	5.7	5.5	-
Fors A/S informerer i god tid i forhold til planlagte driftsforstyrrelser	2%	2%	2%	17%	10%	16%	27%	23%	662	662	5.5	5.3	5.4
Fors A/S informerer straks ved uforudsete driftsforstyrrelser	3%	3%	3%	16%	11%	13%	25%	25%	662	662	5.2	5.2	5.1



Kundeservice

Der er sket en stigning i kundernes tilfredshed med vores kundeservice i Holbæk og Lejre. Hertil kan tilføjes, at der er blevet arbejdet med at skabe den gode kundeoplevelse. I og med at vi kan se en stigning, så begynder vi så småt at høste frugten for arbejdet. Derfor er det også relevant at fortsætte arbejdet med den gode kundeoplevelse.

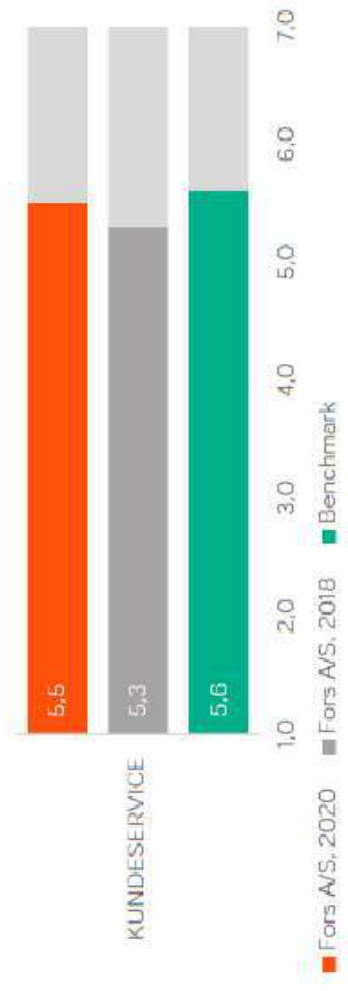

Jeg er alt i alt tilfreds med Fors A/S kundeservice

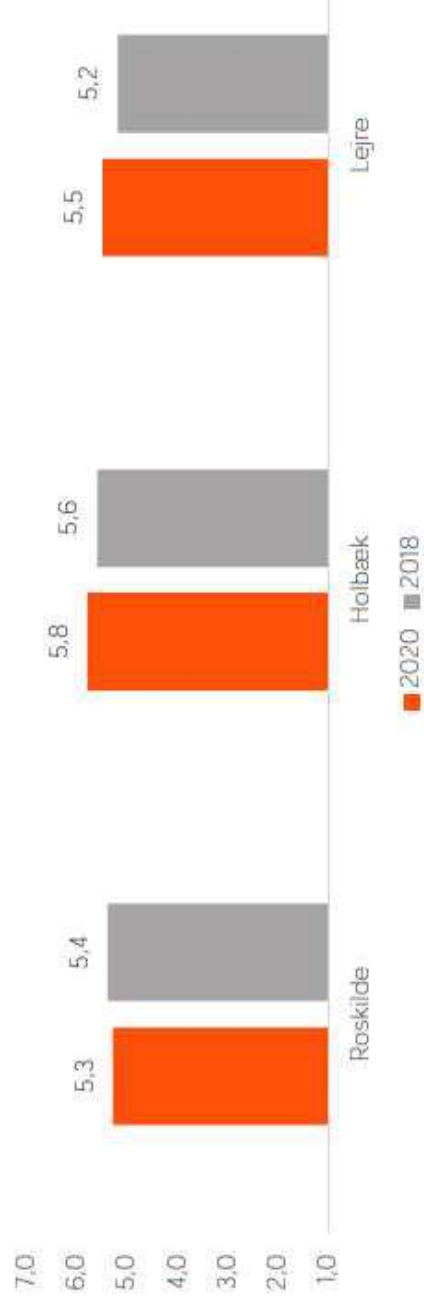

Kundeservice (fortsat)

	Hverken							Ved		Fors A/S, 2020	Fors A/S, 2018	Bench mark
	Helt uenig	1	2	3	4	5	6	7	Helt enig			
Fors A/S' kundeservice har tilfredsstillende åbningstider	1%	1%	3%	15%	15%	17%	30%	16%	220	5,6	5,2	5,6
Fors A/S har forståelse for mig som kunde	3%	2%	0%	19%	16%	16%	26%	17%	220	5,4	5,2	--
Fors A/S' kundeservice dækker mine behov	1%	2%	1%	16%	16%	20%	29%	14%	220	5,5	5,4	--
Der er tilstrækkelige muligheder for at få hjælp hos Fors A/S (fx mangler der ikke kontaktmuligheder)	1%	4%	1%	15%	15%	20%	30%	14%	220	5,5	5,4	--
Jeg er alt i alt tilfreds med Fors A/S kundeservice	1%	2%	4%	14%	16%	20%	37%	7%	220	5,7	5,5	--

Kontakt

Kundernes tilfredshed med den generelle kontakt til Fors A/S er steget fra 5,5 til 5,7 fra 2018 til 2020. Ser vi nærmere på tallene, så er tilfredsheden på Fors A/S' telefonservice steget fra 5,5 til 5,8. Derudover er der ligeledes sket en stigning fra 5,3 til 5,6 i tilfredsheden af, hvor nemt det er at få fat på den rette medarbejder og hvor hurtigt vi reagerer på henvendelser.

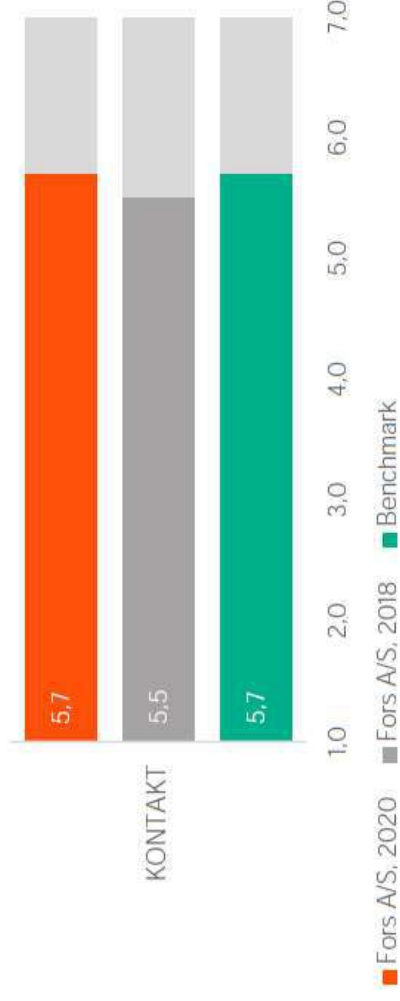

	Helt uenig	Helt enig	Hverken eller	Ved ikke / ikke relevant	Fors A/S, 2020	Fors A/S, 2018	Benchmark
Fors A/S yder god telefonservice	4%	49%	8%	1%	119	5,5	5,7
Fors A/S yder god personlig service	5%	40%	12%	6%	86	5,9	5,8
Det var let at få fat i den rette medarbejder hos Fors A/S	3%	32%	12%	18%	227	5,3	5,7
Fors A/S reagerer hurtigt på mine henvendelser	3%	33%	11%	19%	227	5,3	5,6

Fors.dk

Fors.dk er et punkt som vurderes væsentlig for kundens tilfredshed. Det er derfor vores vurdering, at fors.dk fortsat er et berettiget indsatsområde, der skal fokuseres på. Fors.dk skal være nem at navigere i, ligesom at sidens indhold bør stemme overens med kundernes behov.

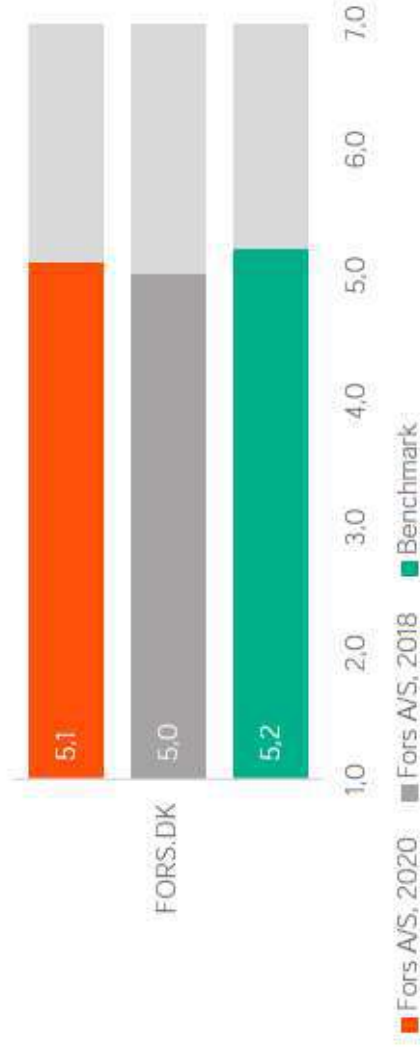

	Helt uenig	1	2	3	4	Hverken eller	6	7	Helt enig	Ved ikke / ikke relevant	Basis	Fors A/S, 2020	Fors A/S, 2018	Benchmark
Fors A/S' hjemmeside er let at navigere rundt i	1%	1%	2%	4%	20%	12%	12%	14%	14%	34%	651	5,0	4,9	5,2
Fors A/S' hjemmeside tilbyder tilstrækkelig med information	1%	1%	2%	2%	18%	13%	13%	15%	15%	35%	651	5,2	5,0	-
Der er tilstrækkelig mulighed for selvbetjening på fors.dk	1%	1%	1%	2%	18%	13%	10%	15%	15%	38%	651	5,2	5,2	-

Personalet på genbrugspladserne

Billedet af kundernes tilfredshed med personalet på genbrugspladserne er fortsat på 5,9, hvilket svarer til et 'tilfredsstillende' niveau. Vores kunder er især tilfredse med personalets vejledning på genbrugspladserne, som ligger på et 'fremragende' niveau.

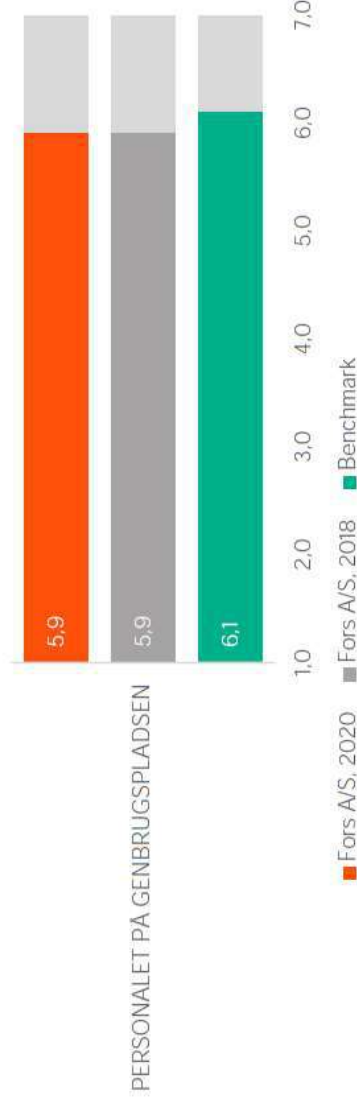

Udsagn	Helt uenig							Helt enig							Ved ikke / ikke relevant		Fors A/S, 2020		Fors A/S, 2018		Bench mark	
	1	2	3	4	5	6	7	1	2	3	4	5	6	7	Basis	2020	2018	2018	mark			
Det er let at få kontakt til en medarbejder	3%	1%	4%	10%	17%	19%	38%	8%	390	5,7	5,8	5,9										
Der er tilstrækkeligt personale tilstede i hele åbningstiden	2%	1%	4%	12%	15%	23%	33%	10%	390	5,7	5,8	5,9										
Personalet er gode til at vejlede	2%	1%	1%	5%	13%	21%	50%	8%	390	6,1	6,1	6,4										
Personalet er serviceminded	2%	1%	2%	6%	16%	21%	44%	8%	390	5,9	5,9	6,3										

Affaldsafhentning

Kundernes alt i alt tilfredshed med affaldsafhentning ligger på 5,7, hvilket svarer til et 'tilfredsstillende' niveau.

Kundernes tilfredshed i forhold til driftssikkerheden er ligeledes steget fra 6,0 til 6,2, hvilket svarer til et 'fremragende' niveau.

	Helt uenig							Helt enig							Ved ikke / ikke relevant	Basis		Fors A/S, 2020		Fors A/S, 2018		Bench mark
	1	2	3	4	5	6	7	1	2	3	4	5	6	7		411	411	6,2	6,0	5,7	5,7	
Jeg oplever høj driftssikkerhed i forbindelse med afhentning af affald	1%	2%	3%	3%	9%	24%	56%	1%	2%	3%	3%	9%	24%	56%	1%	411	6,2	6,0	5,7	5,7	6,0	6,0
De tommе affaldsbeholdere sættes tilbage på deres plads	5%	3%	2%	9%	12%	22%	44%	2%	3%	2%	9%	12%	22%	44%	2%	411	5,7	5,7	5,7	5,7	5,7	-
Jeg har nok information om affaldsordningen	4%	3%	5%	11%	16%	22%	39%	0%	3%	5%	11%	16%	22%	39%	0%	411	5,5	5,8	5,8	5,8	5,8	-
Fors A/S holder mig tilstrækkeligt orienteret, så jeg kan sortere mit affald korrekt	4%	4%	7%	15%	17%	22%	30%	1%	4%	7%	15%	17%	22%	30%	1%	411	5,3	5,6	5,6	5,6	5,6	-
Jeg oplever, at Fors arbejder på at genanvende mest muligt af mit affald	1%	1%	3%	19%	13%	20%	25%	18%	1%	1%	3%	19%	13%	20%	25%	18%	411	5,4	-	-	-	-
Fors A/S informerer tilstrækkeligt om, hvordan de håndterer mit affald	6%	4%	11%	25%	18%	10%	15%	9%	6%	4%	11%	25%	18%	10%	15%	411	4,5	4,5	4,5	4,5	4,5	-
Jeg oplever, at jeg har tilstrækkelig viden om, hvilke ydelser jeg betaler	3%	3%	8%	23%	19%	18%	22%	4%	3%	3%	8%	23%	19%	18%	22%	411	5,0	-	-	-	-	-
Fors A/S for som renovationselskab (fx tømming af beholdere, forsvarlig bortskaffelse af affald - herunder genbrug mm)	1%	3%	1%	10%	19%	32%	33%	1%	1%	3%	1%	10%	19%	32%	33%	411	5,7	5,8	5,8	5,8	5,8	5,7
Jeg er alt i alt tilfreds med Fors A/S inden for affaldsafhentning																						



Gravearbejde

Gravearbejde var også et fokusområde fra KTU'en i 2018, og resultaterne viser nu, at det går den rigtige vej. Vi skal derfor fortsætte arbejdet med den gode kundeoplevelse inden for gravearbejde.

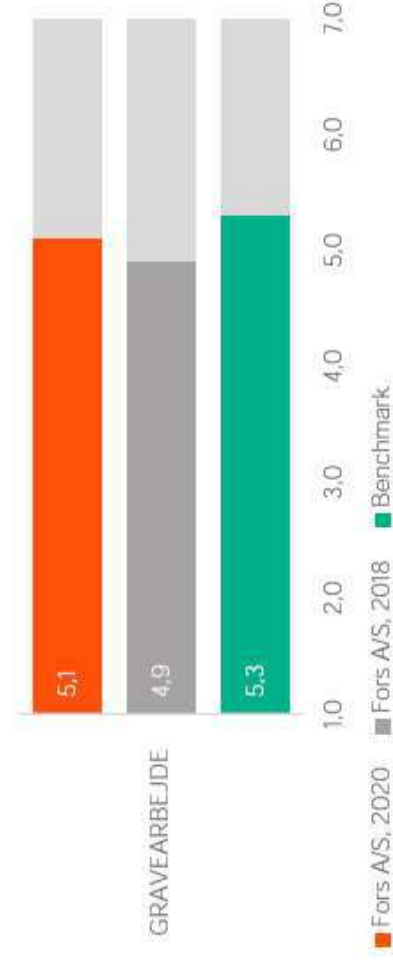

	Helt uenig	1	2	3	4	5	6	7	Helt enig	Ved ikke / ikke relevant	Fors A/S, 2020	Fors A/S, 2018	Benchmark
Fors A/S er gode til at informere om gravearbejde, der vedrører mig, i mit lokalområde	4%	4%	5%	4%	20%	10%	9%	16%	32%	697	4.7	4.6	5.1
Fors A/S sørger for god skiltning / afmærkning ved gravearbejde	2%	2%	1%	3%	18%	14%	15%	19%	27%	697	5.3	5.1	5.4
Fors A/S sørger for bedst mulig fremkommelighed ved gravearbejde	1%	1%	1%	3%	20%	13%	13%	18%	30%	697	5.2	5.0	5.4
Fors A/S er gode til at rydde op og genetablere efter gravearbejde	2%	2%	2%	4%	18%	13%	13%	19%	30%	697	5.2	5.0	5.3

Miljø og klima

Kommunikationen særskilt om miljø og klima har ikke været prioriteret så højt i den forgangne periode, så det er ikke overraskende at tallene ser ud, som de gør. Værd at nævne er, at det er vigtigt for Fors A/S' kunder, at vi har fokus på grøn energi og miljø, hvilket stemmer overens med den kommende strategiperiode.

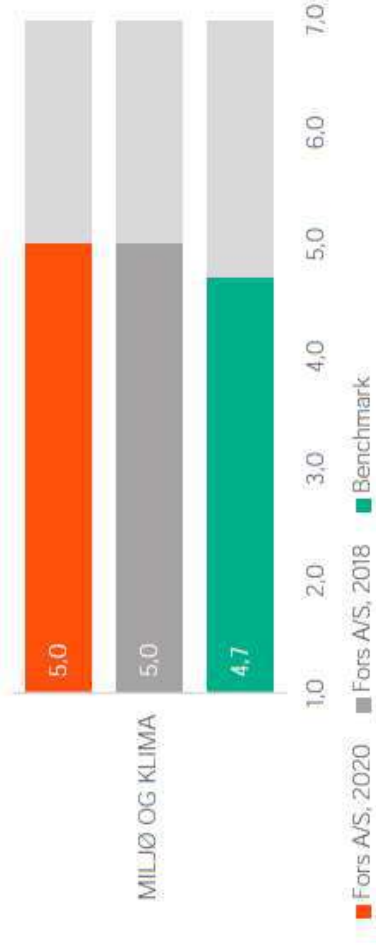

	Helt uenig	1	2	3	4	5	6	7	Helt enig	Ved ikke / ikke relevant	Fors A/S, 2020	Fors A/S, 2018	Bench mark
Jeg har et godt indtryk af Fors A/S' indsats i forhold til grøn energi	2%	2%	2%	2%	22%	15%	12%	17%	28%	637	5,1	5,2	5,2
Det er vigtigt for mig, at Fors A/S har fokus på grøn energi og miljø	1%	1%	1%	1%	10%	13%	16%	50%	7%	637	5,0	6,0	-
Fors A/S holder mig godt orienteret om hvad de gør for miljøet	7%	4%	7%	7%	32%	13%	8%	11%	18%	637	4,3	4,3	4,3
Fors A/S er på forkant med hensyn til investeringer og tiltag, der skal sikre miljøet, også i fremtiden	2%	1%	2%	2%	23%	10%	9%	11%	42%	637	4,8	-	-
Fors A/S informerer og inspirerer mig til selv at forbruge mere ansvarligt i forhold til miljøet	7%	3%	7%	7%	27%	11%	11%	13%	21%	637	4,5	4,5	4,4

Hvilke indsatsområder kan graves frem?

Punkt 13. Bilag 13.1: Bilag 13.1 - KTU 2020 PIXIBO3 11.0.pdf



Indsatsområder 2020-2022

Indsatsområderne for dette års KTU er valgt ud fra, hvor vi ønsker forbedringer, og så de samtidig afspejler det fokus, vi kommer til at have på kunder og natur i den kommende strategiperiode. Indsatserne bliver uddybet til bestyrelsesmødet den 4. februar.

Grønne tiltag på tværs af organisationen

Øge kundens kendskab til Fors A/S

Skabe den gode kundeoplevelse sammen



Den videre proces

Vi er til for kunderne ...

... derfor lytter vi til kunderne

... og samler input i KTU'en, der giver en status på de fokusområder der er særligt vigtige

... her sætter vi ind med indsatsområder, der er i tråd med den overordnede strategi

... som skal udledes af hele organisationen

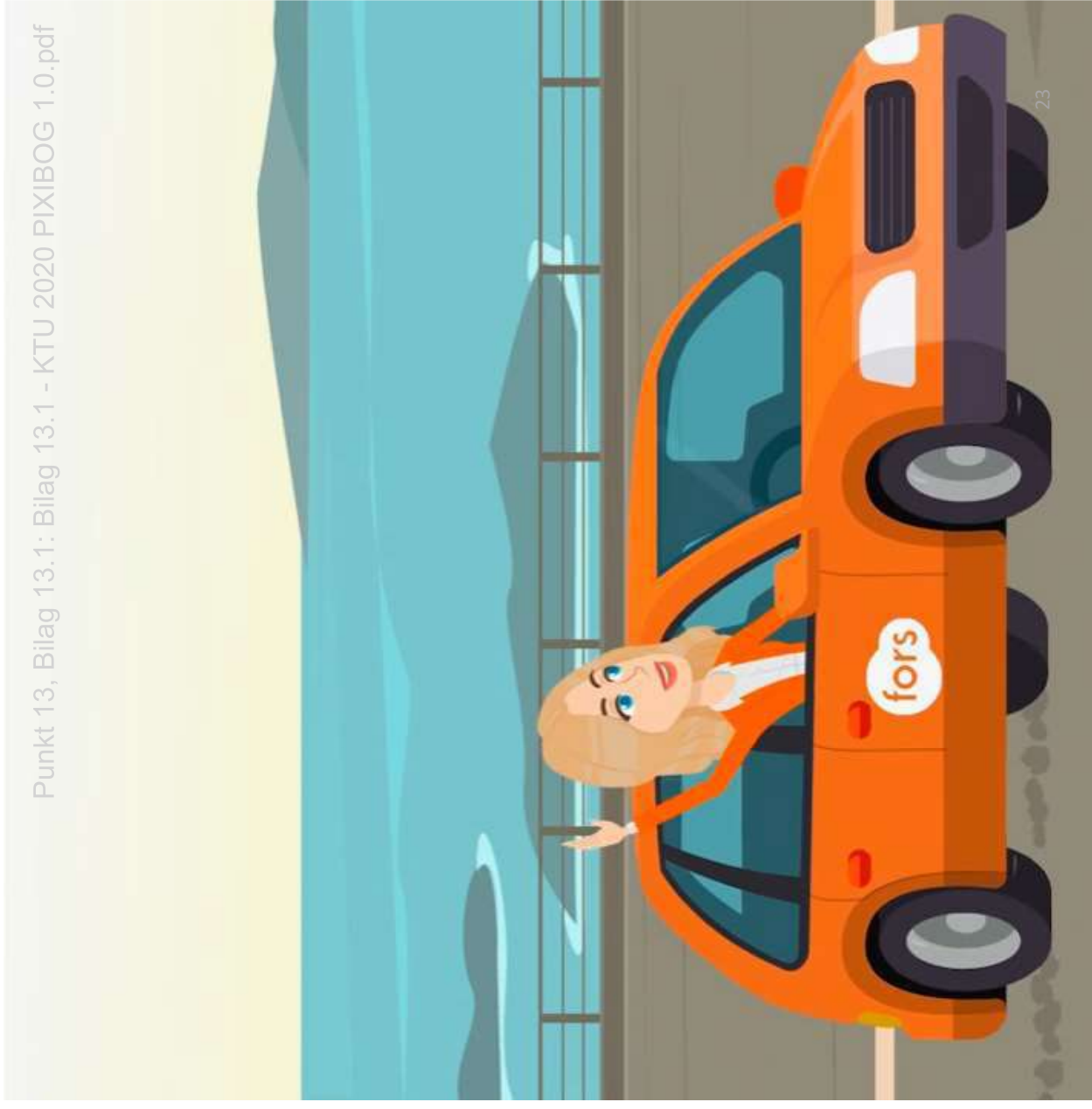



Effektiv forsyning,
til for dig

Punktet behandles af bestyrelsen for: Alle selskaber i Fors-koncernen.

Sagsbehandler: **MDS**

Udkast til finansiel politik (B)

Sagsresume:

Bestyrelsen for Fors A/S har på sit møde den 17. december 2020 besluttet, at Fors A/S i 2021 skal vedtage en 'Finansierings- og investeringspolitik'. Da begrebet finansiel politik dækker bredere – fx likviditetsstyring – benyttes dette begreb.

Fors A/S
Betonvej 12
4000 Roskilde

Tåstrup Møllevej 5
4300 Holbæk

Tlf.: +45 70 20 20 66

CVR: 33 03 28 38
EAN: 57 90 00 23 08 321

www.fors.dk

Sagsfremstilling:

Af ejerstrategien fremgår det, at ejerne ønsker, at Fors A/S har fokus på økonomisk ansvarlighed, herunder fremtidssikring af anlæg og bevaring af Fors A/S økonomiske værdier, hvilket er et arbejde, der med Asset Management allerede pågår i Fors A/S. Ligeledes skal Fors A/S tilrettelægge låntagningen, så det ikke giver risiko for ejerne og holde fokus på miljøeffektive anlægsinvesteringer og optimering af produktionen.

Retsgrundlag:

Ejerstrategi.

Høring:

-

Fors A/S vurdering:

Formålet med den finansielle politik for Fors A/S er at sikre, at Fors A/S som koncern er finansielt solid og robust set i sammenhæng med de anlægsinvesteringer og de aktiviteter, Fors A/S som koncern og på selskabsniveau planlægger.

Økonomi:

-

Anbefaling:

At Bestyrelsen godkender det fremlagte udkast til finansiel politik.

Beslutning for Punkt 14: Udkast til finansiel politik (B)

Teksten:

1. *Evt. derivater som fx rente swaps eller kurssikringsaftaler.*

Ændres til:

1. *Instrumenter til eksempelvis kurssikring eller lignende.*

Bestyrelsen godkendte med ovenstående ændring det fremlagte udkast til finansiel politik.

Notat

Finansiel politik

Af ejerstrategien fremgår det, at ejerne ønsker at Fors A/S har fokus på økonomisk ansvarlighed, herunder fremtidssikring af anlæg og bevaring af Fors A/S' økonomiske værdier, hvilket er et arbejde der med Asset Management allerede pågår i Fors A/S. Ligeledes skal Fors A/S tilrettelægge låntagningen, så det ikke giver risiko for ejerne og holde fokus på miljøeffektive anlægsinvesteringer og optimering af produktionen. Bestyrelsen for Fors A/S har desuden på sit møde den 17. december 2020 besluttet, at Fors A/S i 2021 skal vedtage en 'finansierings- og investeringspolitik'. Da begrebet finansiel politik dækker bredere – eksempelvis likviditetsstyring – benyttes dette begreb.

21.01.2021

Sagsnr.
S-2021-0232Ref.
bhs

Formålet med den finansielle politik for Fors A/S er i forlængelse af ovenstående at sikre, at Fors A/S som koncern er finansielt solid og robust set i sammenhæng med de anlægsinvesteringer og de aktiviteter, Fors A/S som koncern og på selskabsniveau planlægger.

Det overordnede princip for optag af lån og styring af den finansielle portefølje er, at hvert selskab i Fors-koncernen skal implementere og styre den finansielle portefølje inden for retningslinjerne af den overordnede finansielle politik for Fors-koncernen som formuleret i dette dokument. Det skyldes, at det ikke er muligt at arbejde med koncerninterne lån eller på anden måde at gøre brug af likviditet mellem selskaberne på grund af den nuværende lovgivning for vand- og spildevandsområdet og varmeområdet. Det betyder i praksis, at hvert selskab som udgangspunkt skal styre den finansielle portefølje på selskabsniveau. Fors A/S vil arbejde på at forbedre sine muligheder for cash management og rentenetting inden for de lovgivningsmæssige og regulatoriske rammer (med inddragelse af brancheorganisationerne), så Fors A/S kan udnytte og disponere over sin likviditet mest optimalt med henblik på at reducere sine renteudgifter og minimere behovet for ekstern finansiering til gavn for kunderne.

Det er Fors A/S finansielle politik at minimere de samlede likviditetsomkostninger ved at udnytte kreditfaciliteterne optimalt kombineret med at udøve rentenetting imellem de juridiske enheder.

Yderligere har den finansielle politik til hensigt at sikre fundamentet for, at Fors A/S udnytter de indtægtsrammer som er udstukket af Forsyningssekretariatet for vand- og spildevandselskaberne i koncernen fuldt ud.



Effektiv forsyning,
til for dig

Overblik over Fors A/S' finansielle portefølje

Fra en generel betragtning består den finansielle portefølje hos de enkelte selskaber, som er en del af Fors A/S, af følgende finansielle instrumenter:

1. Kortsigtede lån, dvs. kassekredit og lign.
2. Byggefinansiering og forhåndslån relateret til større investeringer
3. Lån med lange løbetider til anlægsinvesteringer
4. Likvide aktiver
5. Evt. derivater som fx rente swaps eller kurssikringsaftaler
6. Cash management, herunder rentenetting.
7. Kapitalforvaltningsaftaler

Fors A/S har historisk udelukkende haft instrumenter inden for punkt 1-4. Punkt 5 er medtaget i den finansielle politik, idet sikringsprodukter eksempelvis ved optagelse af lån på sigt kan vise sig at være relevante. Punkt 6 er medtaget, da Fors A/S med støtte fra brancheorganisationerne håber at kunne få flere finansielle instrumenter til at optimere likviditeten med. Punkt 7 vil som udgangspunkt aldrig blive taget i anvendelse, medmindre der er tale om et ekstraordinært tilfælde jf. afsnittet placering af likviditet/kapitalforvaltning

Introduktion til den finansielle politik

Den overordnede hensigt med den finansielle politik er at sikre en hensigtsmæssig balance mellem likviditetsstyring, budgetsikkerhed og regnskabsmæssige nøgletal som illustreret nedenfor.

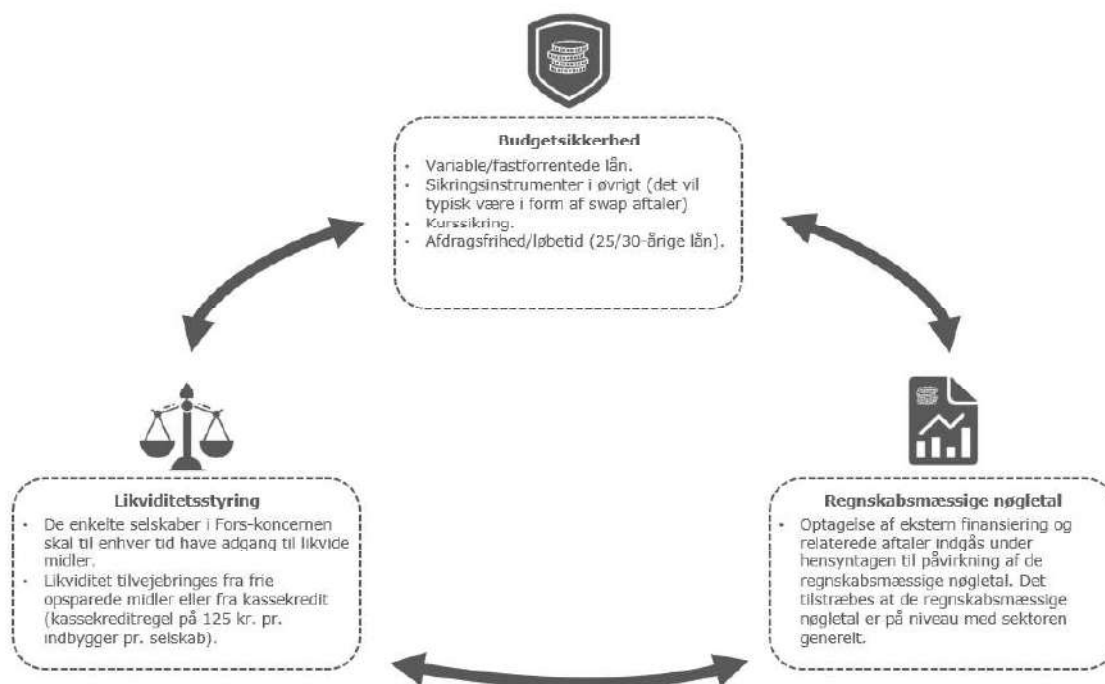



Effektiv forsyning,
til for dig

Håndtering af den finansielle politik i det daglige

Beslutninger om anvendelse af ekstern finansiering skal ske med afsæt i følgende overvejelser på selskabsniveau:

1. Hvor stort et beløb kan det pågældende selskab egenfinansiere?
2. Hvor stort et beløb skal der lånes? Renter og afdrag skal kunne opkræves inden for den økonomiske ramme for vand- og spildevandsselskaberne.
3. Lån skal afdrages inden for aktivets levetid og senest i løbet af 30 år. Lån med løbetider der overstiger 30 år kræver en bestyrelsesgodkendelse.
4. Herudover skal der redegøres for, hvordan lånet påvirker den langsigtede likviditet, de regnskabsmæssige nøgletal og prisberegningen.

I henhold til ejerstrategien skal Fors A/S drives ud fra et princip om lave og stabile priser under hensyntagen til Fors A/S formål, nationale/kommunale krav og lovgivning, forsyningssikkerhed samt en ambitiøs klima-, energi- og miljøprofil. Priserne fastsættes af bestyrelsen på baggrund af de gældende love og regler. Prisniveauet skal følge serviceniveauet. Ved fastsættelse af priser skal det ligeledes sikres, at Fors A/S værdier kan fastholdes over en årrække.

Ovenstående punkter skal dokumenteres skriftligt som beslutningsgrundlag for optagelse af lån.

På denne måde kommer udmøntningen af den finansielle politik i praksis til at hænge tæt sammen med likviditetsstyringen i de enkelte selskaber.

I den forbindelse er det vigtigt at være opmærksom på, at ved lån til fælles investeringer i Fors A/S (serviceselskabet) skal renter og afdrag kunne fordeles på de øvrige selskaber i koncernen.

I forbindelse med at anlægsbudgetter godkendes, redegøres der for finansieringsbehovet jf. ovenstående metodik. For at sikre den bedst mulige anvendelse af den af bestyrelsen fastlagte ramme til anlægsinvesteringer medfører dette at bestyrelsen i løbet af året kan blive bedt om at godkende lånoptag i de enkelte netselskaber, hvis der sker ændringer i forhold til det vedtagne budget.

Såfremt der i forbindelse med optagelse af lån indgås aftaler om kurssikring eller rentesikringsprodukter (eller andre lignende typer af ikke konverterbare sikringsprodukter), skal der i forbindelse med indstillingen til bestyrelsen redegøres for den risiko, som afdækkes og den relaterede finansielle forpligtigelse, som Fors A/S påtager sig.

Hvis der indgås aftaler om kortsigtet finansiering, fx kassekredit, driftsbank eller lignende, skal der udarbejdes en kort skriftlig redegørelse til direktion og bestyrelsen, som redegør for nødvendigheden af kreditfaciliteterne.



Effektiv forsyning,
til for dig

Rapportering vedrørende opfølgning på den finansielle politik

Da de finansielle markeder hele tiden er under udvikling, stiller det også krav om, at udmøntningen af den finansielle politik løbende tages op til overvejelser. Det betyder:

- At der i hver kvartalsrapportering orienteres om den samlede status ift. den finansielle portefølje, herunder en stillingtagen til, om der er behov for justeringer givet udviklingen på de finansielle markeder.
- At den finansielle politik revideres i hver bestyrelsesperiode, dvs. mindst en gang hver fjerde år.

Valg af samarbejdspartnere på finansieringssiden, herunder krav til konkurrenceudsættelse

I forhold til valg af samarbejdspartner på finansieringssiden er det vigtigt ikke at have den samme tilgang til hele den finansielle portefølje. Finansieringen skal derfor opdeles således:

- Kortsigtet finansiering omhandlende driftsbank, kassekredit mv.
- Finansiering af faciliteter med ringe alternativ anvendelse fx, rørledninger mv.
- Finansiering af faciliteter med alternativ anvendelse, fx fast ejendom (kontorfaciliteter)
- Større tekniske faciliteter med alternativ anvendelse

Kort og godt er det vigtigt at tage udgangspunkt i, hvilken facilitet eller aktiv der skal finansieres og tilrettelægge valget af finansiell samarbejdspartner herefter. Som tommelfingerregel gælder følgende:

1. Hvis der er tale om fast ejendom, skal der indhentes tilbud fra KommuneKredit samt et konkurrerende tilbud fra mindst et realkreditinstitut. Ift. sammenligning af et realkreditobligationslån og et lån fra KommuneKredit er det vigtigt at tage højde for betingelserne relateret til lånene, fx om lånet er konverterbart, samt at indregne garantiprovisionen relateret til lånet vedrørende KommuneKredit, når omkostninger til de to lånetyper sammenlignes.
2. Hvis der er tale om særlige faciliteter som renseanlæg og vandværker mv., hvor faciliteten har såkaldt ringe alternativ anvendelse, er det hovedsageligt KommuneKredit, som er relevant som långiver. Hvis relevante, alternative lån udbydes af andre finansielle aktører skal der indhentes konkurrerende tilbud.
3. Såfremt der er tale om større tekniske faciliteter, skal der indhentes tilbud fra KommuneKredit, Kommuneleasing samt andre leasingselskaber. Også i den sammenhæng er det vigtigt at tage højde for vilkårene relateret til lånet samt at indregne eventuelle garantiprovisioner i sammenligningsgrundlaget.

Punkt 1-3 ovenfor skal dokumenteres skriftligt i form af en indstilling til direktionen. Direktionen kan herefter godkende indstillingen inden for rammerne af nærværende



Effektiv forsyning,
til for dig

finansielle politik, samt inden for de bestyrelsesgodkendte budget rammer.

Placering af likviditet/kapitalforvaltning

Fors A/S opererer ud fra et ønske om at minimere de samlede likviditetsomkostninger.

Som udgangspunkt vil Fors A/S ikke benytte sig af kapitalforvaltning eller af at placere sine midler i likvide aktiver. I tilfælde af en ekstraordinær begivenhed, hvor en facilitet afhændes og hvor der ekstraordinært og ikke som et led i den daglige drift akkumuleres likvider, vil der være mulighed for, såfremt bestyrelsen vedtager dette, at placere midler i likvide aktiver.

Hvis Fors A/S ekstraordinært benytter sig af kapitalforvaltning skal der være fokus på kapitalbevarelse, forsigtighed, likviditet og fleksibilitet. Følgende retningslinjer er gældende for valg af kapitalforvaltningsordning:

- Overskudslikviditeten skal placeres i likvide aktiver, så Fors A/S til en hver tid nemt og uden større omkostninger og risiko kan handle udvalgte aktiver, hvis der er behov for hurtig kapital.
- Investeringen af overskudslikviditet kan foretages enten via investeringsforeninger eller via individuelle værdipapirer i form af obligationer. Der skal under alle omstændigheder fokuseres på en solid risikospredning i værdipapirer, lande og brancher.

Kapitalforvalteren skal have en gennemarbejdet proces for at sikre, at internationalt anerkendte etiske retningslinjer er gældende og håndhæves af virksomhederne i investeringsforenings- og virksomhedsobligationsporteføljen.

Inddragelse af ejerkredsen

Ejerkommunerne skal forelægges væsentlige forhold til godkendelse, inden Fors A/S må iværksætte disse. En vurdering af, om en beslutning er væsentlig, skal som udgangspunkt foretages af bestyrelsen i Fors A/S. Bestyrelsen har altid mulighed for at forelægge en sag for ejerkommunerne, hvis sagen har interesse for ejerne i form af sagens økonomiske eller politiske karakter – eksempelvis klima og energi samt FN's verdensmål for en bæredygtig udvikling. Ejerkommunerne har altid mulighed for at revurdere, om en beslutning er væsentlig. Følgende anses altid som væsentlige forhold:

1. Påbegyndelse af væsentlige nye forretningsområder.
2. Investeringer i større nye anlægsarbejder af særlig ejerstrategisk karakter.
3. Opkøb af væsentlige kapitalandele i selskaber, samt helt eller delvist salg af datterselskaber.
4. Fusioner, overtagelser eller sammenlægninger af selskaber.
5. Beslutninger der påvirker ejernes låneramme.



Effektiv forsyning,
til for dig

6. Beslutninger der kan medføre modregning i ejernes bloktilskud.
7. Beslutninger om opgørelse af fri egenkapital/indskudskapital samt eventuelle efterfølgende beslutninger om udlodning eller forrentning heraf.
8. Ændringer af ejerkredsen.

Punktet behandles af bestyrelsen for: Alle selskaber i Fors-koncernen.

Sagsbehandler: **RS**

Ledelses- og ansvarlighedsrapport 2020 (B)

Sagsresumé:

Som en del af bestyrelsens årshjul skal bestyrelsen på februar/januar-mødet komme med input til Fors A/S ledelses- og ansvarlighedsrapport.

I forbindelse med udarbejdelsen af 'Ledelses- og ansvarlighedsrapporten for 2017' besluttede bestyrelsen for Fors A/S at tilslutte sig FN's Verdensmål på bestyrelsesmødet den 3. marts 2018. Dette for at signalere, at selskabet agerer i henhold til det internationale samfunds forventninger til bæredygtig og ansvarlig virksomhedsadfærd og for at vise, at vi via vores handlinger støtter FN's Verdensmål for bæredygtig udvikling og adfærd. Foruden de 17 verdensmål er der 169 delmål.

Sagsfremstilling:

Fors A/S målsætninger i ledelses- og ansvarlighedsrapporten er tematiseret med afsæt i FN's verdensmål. For at opnå de relevante målsætninger er der oplyst en række målbar succeskriterier, hvori selskabets indsatser relateres til verdensmålene.

Foruden en gennemgang af mål og succeskriterier gennemgås en række væsentlige forhold, som har haft betydning for selskabet, samt de resultater som er opnået i 2020.

FN's verdensmål

Den 25. september 2015 vedtog verdens stats- og regeringsledere på FN-topmødet i New York en fælles udviklingsdagsorden. Essensen af denne udviklingsdagsorden var udarbejdelsen af 17 konkrete verdensmål for en mere bæredygtig udvikling.

De 17 verdensmål er brudt ned til 169 delmål, som forpligter alle FN's 193 medlemslande til helt at afskaffe fattigdom og sult i verden, reducere uligheder, sikre god uddannelse og bedre sundhed til alle, anstændige jobs samt mere bæredygtig økonomisk vækst.

Verdensmålene fokuserer ligeledes på at fremme fred og sikkerhed og styrke institutioner, og på at styrke internationale partnerskaber. Den nye dagsorden anerkender således, at social, økonomisk og miljømæssig udvikling, fred, sikkerhed og internationalt samarbejde er tæt forbundne, og at det kræver en integreret indsats at opnå holdbare udviklingsresultater.

FN's Verdensmål opfordrer direkte til, at virksomheder bidrager til målene med deres kreativitet, innovationsevne og andre ressourcer. For danske virksomheder kan indsatsen bygge på en række styrkepositioner, som er i naturlig forlængelse af målene. Fx indenfor energi, fødevarer og partnerskaber på tværs.

På hjemmesiden <https://www.verdensmaalene.dk/> har FN beskrevet indholdet i de 17 verdensmål.

Retsgrundlag:

ÅRL §99a+b.

Høring:

Fors A/S

Betonvej 12
4000 Roskilde

Tåstrup Møllevej 5
4300 Holbæk

Tlf.: +45 70 20 20 66

CVR: 33 03 28 38
EAN: 57 90 00 23 08 321

www.fors.dk

-

Fors A/S vurdering:

I forbindelse med arbejdet på at skabe en ny strategi for Fors A/S for perioden 2021-25 besluttede bestyrelsen i 2020 at fokusere Fors A/S indsats til fire af FN's Verdensmål:

- 6 – Rent vand og sanitet.
- 7 – Bæredygtig energi.
- 12 – Ansvarligt forbrug og produktion.
- 13 – Klimaindsats.

Ledelses- og ansvarlighedsrapporten vil afspejle denne fokusering, men vil som følge af allerede fastlagte målsætninger i 2019 og som følge af den af FN fastlagte struktur for COP-rapportering fortsat beskrive hvordan Fors A/S understøtter flere af FN's Verdensmål end de fire fokusmål.

På bestyrelsesmødet vil bestyrelsen have mulighed for at komme med input til emner i forord og øvrige tekster i ledelses- og ansvarlighedsrapporten.

Som inspiration kan følgende emner være relevante at omtale i ledelses- og ansvarlighedsrapporten 2020:

- FN's Verdensmål som central del af Fors A/S strategi.
- Vedtagelse af Vandvision.
- Etablering af varmepumpe på Bjergmarken Renseanlæg.
- Etablering af ny genbrugsplads i Tølløse i samarbejde med kunderne.
- Nyt ristehus på Bjergmarken Renseanlæg.
- ISO- og miljøcertificering.
- Miljømål.

Økonomi:

-

Anbefaling:

At bestyrelsen kommer med input til, om der er yderligere forhold, som den ønsker belyst i ledelses- og ansvarlighedsrapporten for 2020.

Beslutning for Punkt 15: Ledelses- og ansvarlighedsrapport 2020 (B)

Bestyrelsen godkendte de fremlagte udkast til bestyrelsens forord og ledelsesberetning.



Effektiv forsyning,
til for dig

The background of the entire page is a photograph of a water treatment plant. In the foreground, a concrete walkway with metal railings runs alongside a large circular tank filled with dark water. Two workers in high-visibility orange safety suits are on the walkway; one is kneeling and looking into the water, while the other stands nearby. In the mid-ground, there's a brick building and a grassy area. In the background, a large body of water stretches towards a residential area with houses under a blue sky with scattered white clouds.

Ledelses- & Ansvarlighedsrapport 2019

Indhold

Bestyrelsens introduktion	5
Oversigt over anlæg, organisation og juridisk selskabskonstruktion	6
Fors A/S i overskrifter	9
Ledelsesberetning v. formand og adm. direktør	10
Hovedtal for koncernen 2018–2019	12
Vores produktion	14
Drikkevandsproduktion	14
Spildevandshåndtering	15
Fjernvarmeproduktion og -levering	16
Affaldshåndtering	17
Fors A/S støtter UN Global Compact og FNs verdensmål for bæredygtig udvikling	19
Ansvarlighedsrapport	20
Fors A/S påvirker miljø og klima – og tager ansvar	22
Sådan tager vi ansvar for miljø og klima	23
Målsætninger – miljø og klima	23
Ansvarlig ressourcehåndtering	28
Opfølgning på målsætninger for 2019 – miljø og klima	31
Fors A/S påvirker samfundet – og tager et socialt samfundsansvar	35
Målsætninger – socialt samfundsansvar	37
Global Compacts ansvarlighedsprincipper	37
Opfølgning på målsætninger for 2019 – Socialt ansvar	41

Udgivelse
April 2020

Publikationstype
Ledelsesberetning, COP-rapport

Tilgængelighed
<https://www.fors.dk/publikationer/>

Alle rettigheder forbeholdes
Fors A/S
Fors.dk
CVR 33 03 28 38
Betonvej 12, 4000 Roskilde
Taastrup Møllevej 5, 4300 Holbæk

Grafisk tilrettelæggelse
L&K

Foto
Christensen, N. H.
Gross, H.
Madsen, A. N.
Regild, C.

Redaktion
Sørensen, B. H.
Havmøller, L.

Bestyrelsens introduktion

Fors A/S er forsyningsvirksomhed for Holbæk, Lejre og Roskilde Kommuner. Vi er ca. 175 medarbejdere, der leverer vand, fjernvarme, renser spildevand, indsamler affald og driver genbrugspladser. I alt rammer vi hver dag 190.000 kunder med en eller flere af vores forsyningsarter. Derfor har vi respekt for vores kunder og vil være det forsyningselskab, som leverer den bedste kundeoplevelse. Det gør vi ved at arbejde smartere, lytte til kunderne og levere bæredygtige løsninger, der tager højde for fremtiden.

Det har været vores ambition, siden Fors A/S blev dannet – og 2019 er ingen undtagelse. Meget synligt lancerede vi i ultimo 2019 en ny hjemmeside, som skal gøre det endnu nemmere at være kunde. Siden er primært bygget op omkring de spørgsmål og svar, vi oftest får fra vores kunder, og den er holdt enkel, så kunden let kan finde det, som kunden søger efter. Og hvorfor er den det? Det er den fordi vi ved, at det er det, som kunderne efterspørger. Vi har nemlig inddraget kunderne i processen med at etablere den nye hjemmeside i form af både tilfredsundersøgelser og via vores korps af kundeambassadører.

Samtidig med at vores hjemmeside er blevet bedre, har vi introduceret et nyt telefonsystem med mulighed for at analysere på – og efterfølgende optimere de bagvedliggende processer – når en kunde kontakter os telefonisk. Hertil har vi etableret en ensartet måde, som vi møder kunden på i telefonen.

Det er ikke kun i den direkte kundeservice, at vi i 2019 har skabt en mere effektiv virksomhed. Også i de øvrige processer i virksomheden har vi etableret faste og mere effektive sagsgange. Det gælder fra den overordnede styring af større anlægsprojekter i koncernen, hvor vi har etableret et Investment Board. Investment Boardet følger fremdriften i projekterne hele vejen fra før etablering til afslutningen. Vi har samtidig udarbejdet en projektmodel, som er identisk for alle anlægsprojekter.

For at effektivisere på vores organisatoriske processer, skaber vi mere arbejdsglæde og indarbejder en forbedringskultur her vi iværksat et LEAN-projekt (Længere På Litteren), hvor vi har forbedret en række processer på tværs af organisationen – blandt andet håndtering af tilslutning af nye kunder – samt internt i de enkelte afdelinger.

Gennemførelsen og igangsættelsen af disse store kunde-, projekt-, og organisationsrettede projekter betyder, at vi i Fors A/S er stærkt rustet til de kommende års store indsats på især klimoområdet. Samtidig med at vi skal fastholde en høj kundeservice og en attraktiv pris for vores kunder.

I 2019 manifesterede klimadagsordenen sig nemlig for alvor som megatrend, og som ansvarlig miljøvirksomhed med en høj påvirkning af det lokale miljø og vores alle sammens klima er der ingen tvivl om, at Fors A/S i de kommende år kommer til at engagere sig endnu mere i klima- og miljødagsordenen end hidtil. Det glæder vi os naturligvis til, for det ligger i tråd med vores ønske om i fællesskab med vore kunder at sikre en natur i balance.

De resultater Fors A/S har opnået de seneste fire år, har kun været mulige ved hjælp af dygtige, dedikerede medarbejdere, der i kraft af fusionen har fået mulighed for at fokusere på deres kernekompetencer. Et generelt kompetenceløft og effektiviseringer betyder, at Fors A/S i dag har en professionel, reflekteret tilgang til opgaveløsningen som gør, at vi kan levere effektiv forsyning til gavn for vore kunder.

Vi bakker op om FN's verdensmål

Fors A/S har tilsluttet sig FN's Global Compact og FN's Verdensmål for at signalere, at vi agerer i henhold til det internationale samfunds forventninger til bæredygtig og ansvarlig virksomhedsadfærd. I Fors A/S ser vi denne forpligtelse som en naturlig del af vores idégrundlag om at vi med kunden i centrum leverer miljørigtige og effektive løsninger inden for vand, varme, spildevand og affald.

Fors A/S tilsluttede sig FN's Global Compact i 2018, og nærværende publikationskapitel om "Redegørelse for samfundsansvar" udgør derfor Fors A/S anden COP-rapport såvel som Fors A/S' lovpålagte redegørelse for samfundsansvar og kønsmæssig sammensætning i ledelsen, jf. Årsregnskabsloven §99a og §99b.

Bestyrelsen i Fors A/S



Oversigt over anlæg, organisation og juridisk selskabskonstruktion

Oversigt over anlæg

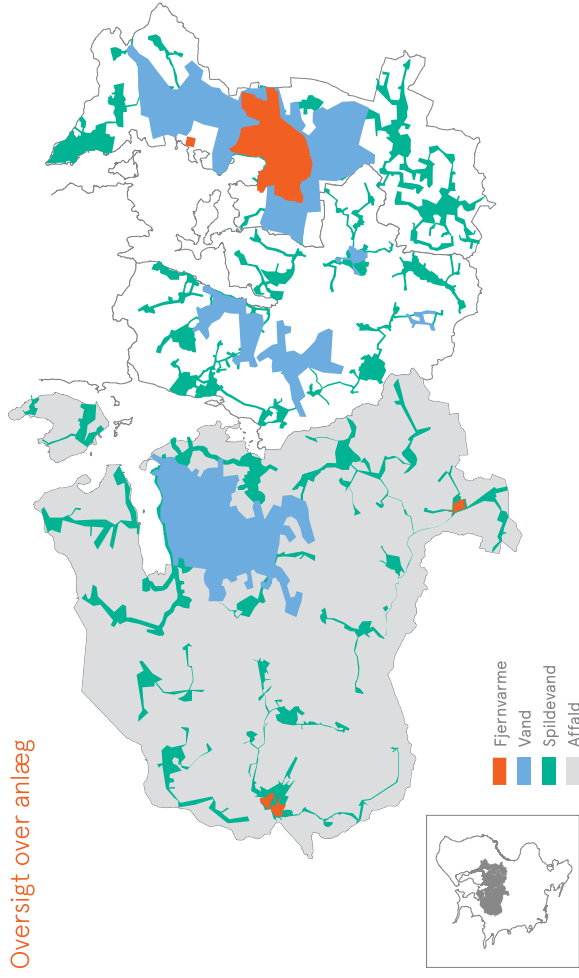

Juridisk Selskabsstruktur

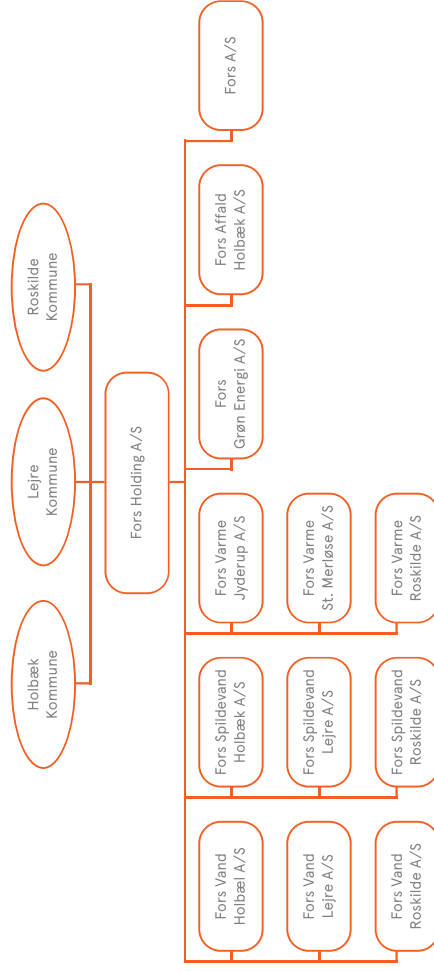

Om os

Fors A/S er forsyningsvirksomhed i Holbæk, Lejre og Roskilde kommuner. Vi er ca. 185 medarbejdere, der leverer vand, fjernvarme, rensning af spildevand, indsamler affald og driver genbrugspladser. I alt rammer vi hver dag 190.000 kunder med et eller flere af vores produkter. Derfor har vi respekt for vores kunder og vil være den forsyningsvirksomhed, som skaber den bedste kundeoplevelse. Det gør vi ved at arbejde smartere, lytte til kunderne og levere bæredygtige løsninger, der tager højde for fremtiden. Vi kalder det effektiv forsyning... til for dig.

Organisation

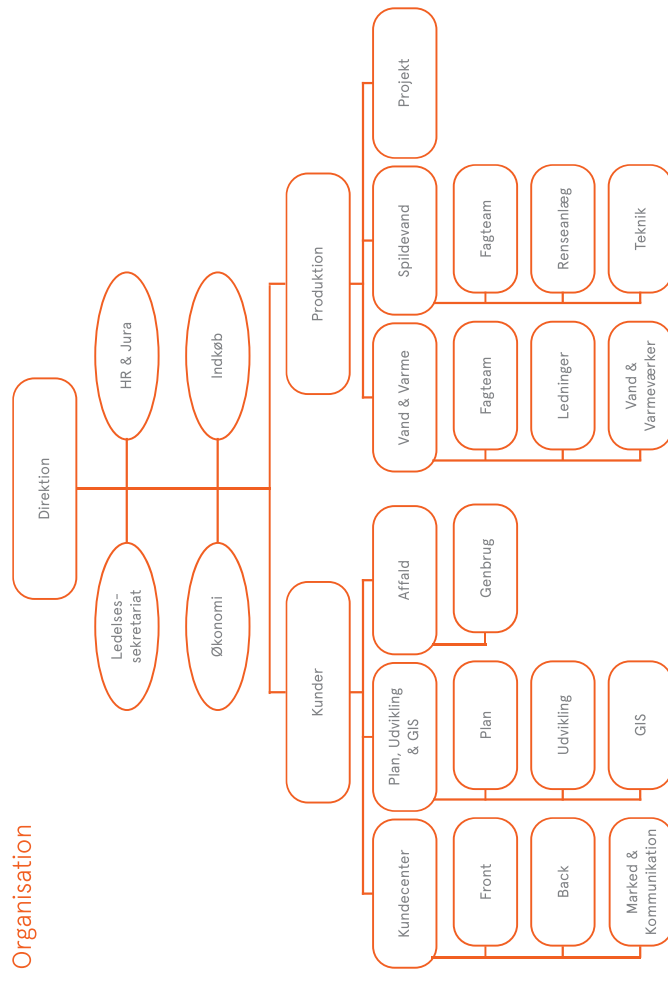

Fors A/S i overskrifter

Omsætning	712,965 mio. kr.
Kunder	Ca. 190.000
Medarbejdere	185
Egenkapital	4.249 mio. kr.

Kundens takstkroner (i f.eks. Lejre) går til:



Moms og afgifter 29%

Investeringer 30%

Drift 41%



Ledelsesberetning v. formand og adm. direktør

Årets resultat

Resultatet efter skat i årsregnskabet udgør 19,6 millioner kroner. Ledelsen anser resultatet som tilfredsstillende og bedre end ventet. Virksomheden er underlagt 'hvile-i-sig-selv-princippet', og skal hvert år opføre sit mellemværende med kunderne i form af enten en opkrævningsret eller afregningsforpligtelse.

Strategi skal understøtte Verdensmålene

Fors A/S blev til ved en fusion den 1. januar 2016. Siden da har vi haft et stærkt fokus på at samle og ensarte virksomheden. Vi kalder det 'fra tre til én'. Dette har været fundamentet i vores strategiske arbejde, hvilket har afspejlet sig i rigtig mange af de tiltag, vi har arbejdet med. Især har vi haft fokus på at hælde de stordriftsfordele der har været ved at gå fra tre til én. Dette på det seneste i form af implementering af blandt andet Asset Management, en central indkøbsorganisation og struktureret økonomi- og projektskyring. Disse tiltag arbejder vi nu på at implementere i bund. Vi er dog så langt, at vores priser for langt størstedelen vedkommende er i den billigste tredjedel blandt de selskaber, som vi sammenligner os med.

I 2019 har vi flyttet fokus lidt og arbejdet med et bredere perspektiv. Et perspektiv, som vi tager med ind i 2020, hvor vi forbereder vores næste strategiperiode.

Ændringer i klimaet, branchen og hos vores nuværende og kommende kunder stiller nye krav og forventninger til os som forsyningselskabskab – og med vores nu fjerde år på bagen, er vi klar til at stille skarpt på det. Derfor bevæger vi os fra vores nuværende fusionsstrategi til en mere langsigtet og målrettet udviklingsstrategi. En strategi, hvor vi skal have endnu mere fokus på fremtiden end, hvad der traditionelt har kendetegnet forsyningsbranchen. Tidligere har fokus været på sikker og effektiv drift – men i fremtiden vil forventning og behov være anderledes.

Vi venter selvfølgelig ikke til vores næste strategiperiode, som starter i 2021. Vi har allerede startet flere gode tiltag, der skal bane vejen mod en mere bæredygtig forsyning. 2019 har været et år, hvor vi har fået en ny varmestrategi. Varmestrategien er vores første skridt frem mod at blive en kommerciel varmeleverandør, der i 2025 leverer CO₂-neutral varme til eksisterende og nye kunder i områder, hvor man ikke tidligere har haft mulighed for nem, stabil og billig klimavenlig varme.

I samme ombæring har vi påbegyndt arbejdet med udvikling af en ny vandstrategi – fordi rent drikkevand nu og i fremtiden kræver øget beskyttelse af grundvandet. Vandstrategien skal adressere de vigtigste udfordringer, opstille scenarier for fremtidens bæredygtige vandforsyning og kortlægge potentialet for genbrug af vand og for anvendelse af nye teknologier til vandbehandling.

Vores kommende strategi forventes ikke alene at omhandle bæredygtighed – vores kundefokus er fortsat et centralt omdrejningspunkt, og det skal afspejle sig i alt, hvad vi arbejder med. Derfor var 2019 også året, hvor vi for alvor tog kundeforholdet på i Fors A/S.

Kundeforholdet hjælper os med at hæve blikket fra den travle hverdag, slippe tekniikken for en stund og sætte os i kundens sted. Med kundeforholdet kigger vi på den komplekse forsyning udefra og fokusere på, hvordan vi kan gøre det nemt at være kunde i Fors A/S, hvordan vi kan sikre, at vi er der, når kunden har brug for os, samt hvordan vi hjælper kunderne med effektive løsninger.

I 2020 kaster vi nye og friske kræfter i vores 'Kundeambassadørkorps'. En stående invitation til vores kunder om at få indflydelse på den løbende udvikling af vores forsyningsløsninger – så vi kan være både imødekommende og overgå vores kunders nuværende og fremtidige forventninger.

Kundefokus og bæredygtighed – forankret i FN's Verdensmål – forventes at blive fundamentet for vores næste strategiperiode.

Klimafokus skal understøttes af gode rammebetingelser

Mens vi i Fors A/S er med til at sætte rammerne for vores kunders hverdag, sættes vores regulatoriske rammer på Christiansborg. Her blev der i 2019 vedtaget verdens mest ambitiøse klimamalov med blandt andet en bindende målsætning om, at udledningen af CO₂ senest i 2030 skal være reduceret med 70 procent i forhold til 1990.

Lige nu summer samfundet derfor af idéer til, hvordan Danmark skal nå det ambitiøse mål om at reducere udledningerne med 70 procent, og regeringen har nedsat 13 klimapartnerskaber, hvor inddragelse af erhvervslivet er i højsædet.



Fors A/S ønsker at bidrage til den grønne omstilling. For at kunne gøre det har vi behov for at rammebetingelserne arbejder med – og ikke mod os. Samt for at rammebetingelserne er stabile på den lange bane. Gennem vores brancheforeninger arbejder vi på at sikre de bedst mulige rammebetingelser samt finansieringen af den grønne omstilling.

I fællesskab sikrer vi natur i balance

Hensynet til miljø og klima er en del af vores DNA. Og vi ønsker at tage ansvar for, at vi sammen med vores kunder sikrer en natur i balance. Dels ved at mindske vores energiforbrug, og dels ved at mindske effekten af vores udledninger.

I vandsektoren vil vi også understøtte regeringens ambitiøse klimamål. Blandt andet ved at udnytte ressourcerne i spildevandslam til grøn strøm, at energioptimere processer, at vælge bæredygtige løsninger i forbindelse med ledningsarbejde og ved optørelse af nye anlæg. Noget af det vigtigste som vandselskaberne kan bidrage med, er cirka 700 milliarder liter spildevand, hvor det lunke, rensede spildevand kan indgå som en væsentlig del af vores fjernvarme i Danmark. Dermed kan det være med til at 'slukke flammen' fra de CO₂-belastende varmeværker, der bruger fossile brændsler. Alt andet lige bidrager de nemlig betydeligt til CO₂-belastningen.

Vi er nu ved at bygge en varmepumpe på 8 MW, hvor varmen 'trækkes ud' af det færdigrensede spildevand på vort største ressourceanlæg – Bjergmarken, hvorefter varmen sendes ud i fjernvarmenettet. Pumpen vil resultere i, at 14 procent af den samlede mængde fjernvarme i Roskilde bliver grønnere og samtidig lokalt produceret. Det svarer til hele 3.500 husstandes årlige fjernvarmeforbrug. Det er godt økonomisk – over en periode på 20 år har vi beregnet, at Fors A/S kan spare 135 millioner kroner i udgifter, som i stedet kan komme kunder og klima til gavn. Det er også godt for miljøet. Over perioden på 20 år sparer projektet udledningen af 5.933 tons CO₂.

Langt de fleste af vores kræfter bruger vi naturligt nok på at sikre stabile og miljørigtige leverancer til vore kunder. På tværs af vore forsyningsarter har vi derfor i 2019 gennemført en række lednings- og anlægsrenoveringer, og vi har etableret nye ledninger og anlæg til nye byområder i de kommuner, som vi betjener.

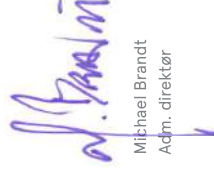
Michael Brandt
Adm. direktør

Asger Kej
Formand

Hovedtal for koncernen (t.kr.)

	2019	2018
Nettoomsætning	712.965	739.250
Bruttoresultat	107.713	-468.708
Driftsresultat	33.083	64.544
Finansielle poster netto	-17.006	-17.969
Skat af årets resultat	3.486	52.008
Årets resultat	19.563	98.583
Egenkapital	4.248.085	4.229.675
Årets investeringer	134.670	250.783

Resultater for selskaberne i koncernen (t.kr.)

	Affald		Vand		Varme		Spildevand	
	2019	2018	2019	2018	2019	2018	2019	2018
Omsætning	77.695	67.766	49.395	50.264	282.412	309.275	287.950	283.686
Resultat	5.437	5.979	-1.252	18.835	0	25.860	10.621	69.423



Vores produktion

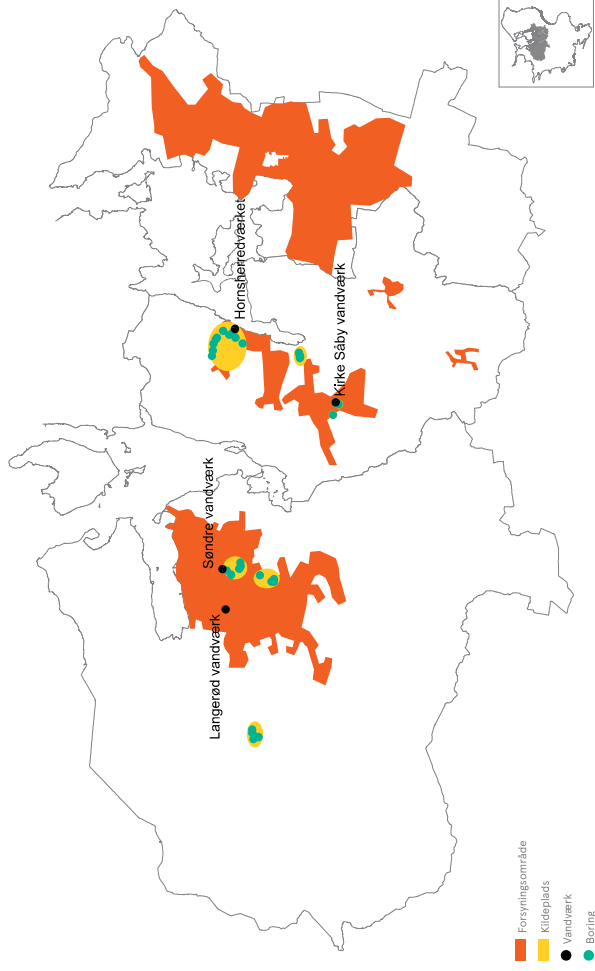

Drikkevandsproduktion

Fors A/S indvinder grundvand fra 29 boringer fordelt på otte kildepladser i Holbæk, Løjre og Roskilde Kommune. Grundvandet behandles på et af de fire vandværker, og distribueres herefter i form af drikkevand via knap 700 km vandledningsnet til kunderne.

I 2018 blev over 6 millioner m³ drikkevand leveret. Det største vandforbrug i 2018 kan skyldes blandt andet byudvikling og storkunders øgede forbrug samt øget havevanding som følge af en lang, tør sommer.

Drikkevandsproduktionen belastede miljøet med 486 tons CO₂e i 2018, hvilket er et fald på 16 tons i forhold til 2017.

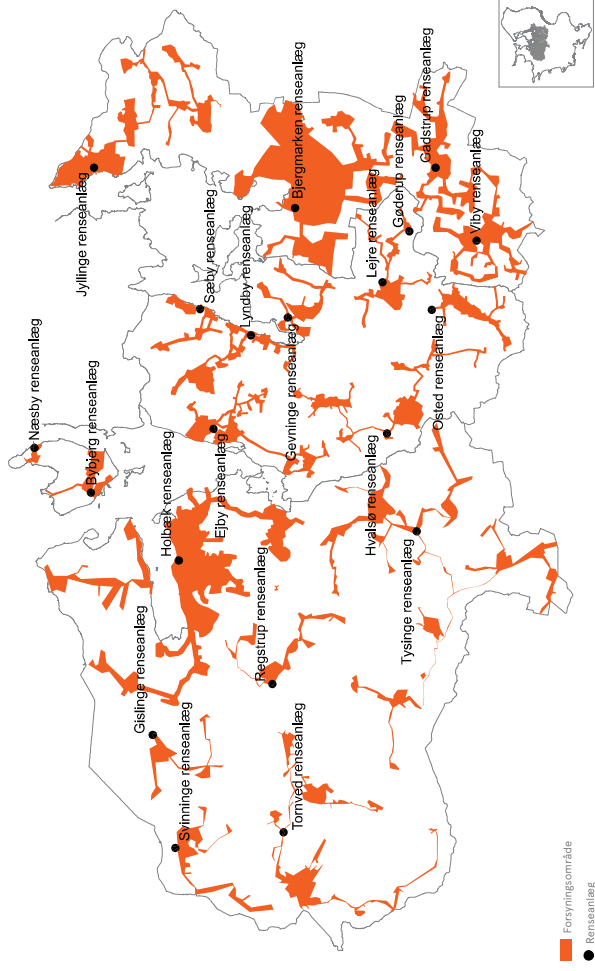
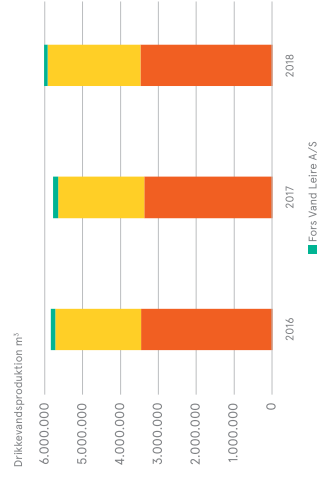

Spildevandshåndtering

Fors A/S sørger for drift og vedligeholdelse af 19 renseanlæg samt pumpestationer, bassiner, overløbsbygninger, brønde og ledninger, som alle er del af det system, der håndterer regn- og spildevand. Den behandlede spildevandsmængde var i 2018 lavere end de foregående fire år som følge af en tør sommer.

I 2018 behandlede Fors A/S 7.774.581 m³ spildevand. Denne behandling belastede miljøet med 3079 tons CO₂e, svarende til en stigning på 113 tons i forhold til 2017. 99 procent af det spildevand, som blev renset på Fors A/S' anlæg i 2018, levede op til udledningskravene.

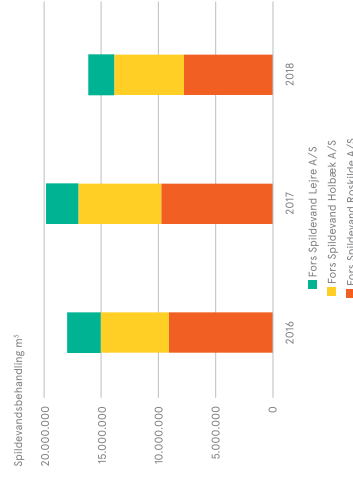

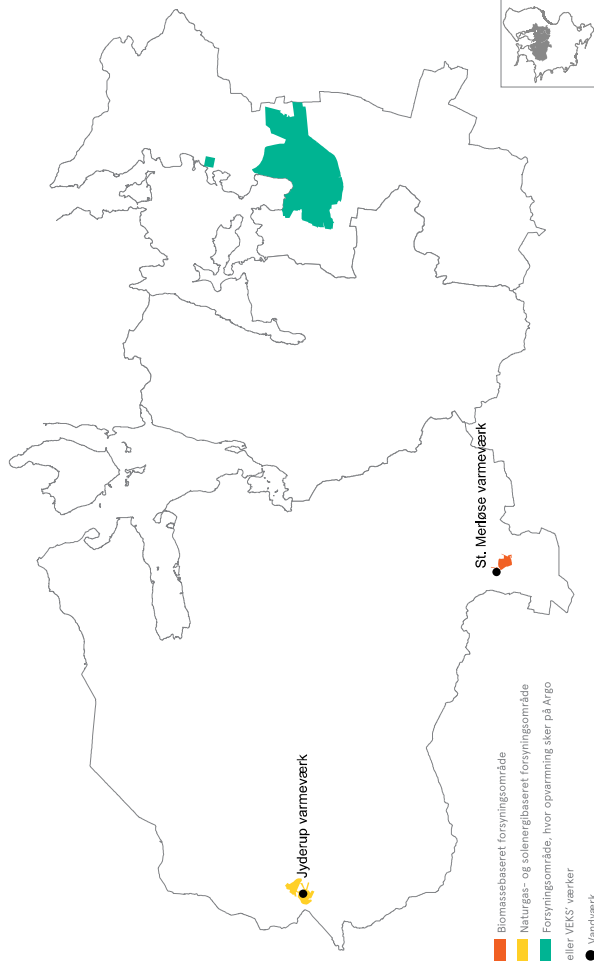

Fjernvarmeproduktion og -levering

Fors A/S leverer fjernvarme i Holbæk Kommune og Roskilde Kommune. I Holbæk Kommune produceres fjernvarmen på henholdsvis Jyderup og St. Merløse Varmeværk. Førstnævnte er et naturgasbaseret anlæg, og sidstnævnte er et biomassebaseret anlæg, hvor halm afbrændes under produktion af energi til opvarmning af fjernvarmevand. Varmen til kunderne i Roskilde Kommune distribueres af Fors A/S, men produceres af VEKS I/S og ARGO I/S på fx Avedøreværket og Energitårnet i Roskilde.

Med over 8.000 modtagere (målere) i Roskilde Kommune er dette området, hvor langt de fleste af Fors A/S varme-



kunder er bosat. 93 procent af varmeleverancen gik hertil i 2018, mens varmeleverancen fra Jyderup og St. Merløse Varmeværk udgjorde henholdsvis 5 procent og 2 procent.

I 2018 blev knap 39.000 MWh produceret i Holbæk Kommune, mens vi distribuerede ca. 475.987 MWh i Roskilde Kommune. Denne produktion og distribution belastede miljøet med lige over 48.000 tons CO₂e. Dette svarer til en stigning på ca. 850 tons i forhold til 2017.

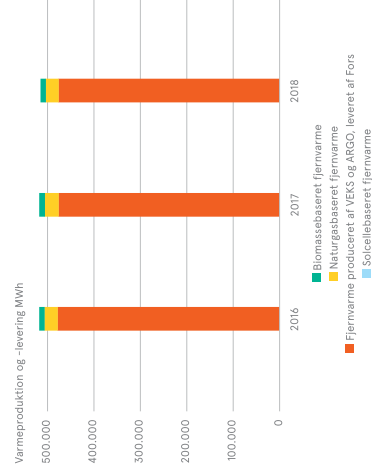

Affaldshåndtering

I Holbæk Kommune driver Fors A/S fem genbrugspladser, hvortil der i 2018 blev afleveret lige over 34.000 tons affald. Desuden indsamles dagrenovation, storskrald og haveaffald fra private husstande, sommerhuse og erhvervsvirksomheder. Ud af de små 17.000 tons affald indsamlet som dagrenovation, var de 21 procent bioaffald, som blev sendt videre til et biogasanlæg. Her omdannes bioaffaldet til kompost og energi i form af elektricitet og varme.



I 2018 håndterede Fors A/S samlet ca. 51 tons affald. Dette affald belastede miljøet med 975 tons CO₂e, svarende til en reduktion på fem tons i forhold til 2017.

I 2018 havde vi en samlet genanvendelsesprocent på 71 procent.



Fors A/S støtter UN Global Compact og FNs verdensmål for bæredygtig udvikling



Michael Brandt
Adm. direktør



Fors A/S har i 2018 tilsluttet sig FN's Global Compact og støtter op om dets 10 ansvarlighedsprincipper. Herudover vil Fors A/S arbejde for opnåelse af udvalgte FN Verdensmål.

Global Compacts 10 ansvarlighedsprincipper

Miljømæssigt samfundsansvar

- Virksomheden bør støtte en forsigtighedstilgang til miljømæssige udfordringer
- Virksomheden bør tage initiativ til at fremme større miljømæssig ansvarlighed
- Virksomheden bør opfordre til udvikling og spredning af miljøvenlige teknologier

Socialt samfundsansvar

- Virksomheden bør støtte og respektere beskyttelsen af internationalt erklærede menneskerettigheder
- Virksomheden bør sikre, at den ikke medvirker til krænkelse af menneskerettighederne
- Virksomheden bør opretholde foreningsfriheden og effektivt anerkende retten til kollektiv forhandling
- Virksomheden bør støtte udryddelsen af alle former for tvangsarbejde
- Virksomheden bør støtte effektiv afskaffelse af børnearbejde
- Virksomheden bør afskaffe diskrimination i relation til arbejds- og ansættelsesforhold
- Virksomheden bør modarbejde alle former for korruption, herunder afpresning og bestikkelse



Hvor kommer tallene fra?

Tal og data om Fors A/S produktion og miljøpåvirkning stammer fra vores Grønne regnskab. Miljøpåvirkningen opgøres på baggrund af følgende forbrug:

- Energi- og vandressourcer til produktion
- Hjælpstoffer til produktion
- Affaldsfraktioner fra produktion
- Drivhusgasser og øvrige, udvalgte udledninger fra produktion

Det detaljerede metode- og datagrundlag kan ses i det grønne regnskab, som er tilgængeligt på www.fors.dk

Bemærk, at de fleste data stammer fra 2018, da 2019 data ikke er tilgængeligt ved publiceringen af ledelses- og ansvarlighedsrapportens publicering.

Ansvarlighedsrapport

Med denne redegørelse for samfundsansvar ønsker Fors A/S at vise ejere, kunder, samarbejdspartnere, ansatte og øvrige interessenter, hvordan vi tager ansvar for vores påvirkning af vores fælles samfund.

Som forsyningselskab udøver Fors A/S indflydelse på mange plan. Både i forhold til samfund, miljø og klima. En række af disse indflydelser sker som naturligt led i vores daglige drift af selskabet – eksempelvis når vi ved at levere rent drikkevand, bidrager til, at FN's Verdensmål nr. 6 realiseres. Andre indflydelser udøver vi ved at gøre 'en ekstra indsats' – noget, som vi ikke er forpligtet til, men vælger at gøre, fordi det er det rigtige. Eksempelvis når vi inddrager kunder og andre interessenter i at finde nye forsyningsløsninger, der bidrager til at skabe bæredygtige byer og samfund.

Miljømæssigt samfundsansvar

Fors A/S er til for kunderne. Uden dem ville der ikke være efterspørgsel på forsyning af vand og varme, håndtering af affald samt behandling af spildevand. For at kunne levere vores ydelser, er vi afhængige af en række ressourcer og processer, der påvirker miljøet. Hensynet til at levere vores ydelser til kunderne må, således afvejes mod den påvirkning dette ressourceforbrug har på miljøet. Her er det vores opgave som ansvarlig virksomhed at sikre et lavest muligt ressourceforbrug under hensyntagen til de økonomiske rammer, vi agerer under.

Socialt samfundsansvar

Med en kompleks leverandørkæde og cirka 185 ansatte har Fors A/S væsentlig indflydelse på mange menneskers sociale vilkår. I et privilegeret og højt reguleret land som Danmark kan socialt samfundsansvar i mange tilfælde være at betragte som selvfølgelig. Ikke desto mindre varetager Fors A/S et ansvar for opretholdelse af sikre arbejdsforhold, menneskerettigheder og bekæmpelse af korruption.

Udgangspunktet for Fors A/S arbejde med såvel miljømæssigt som socialt samfundsansvar er de 10 principper for ansvarlig og bæredygtig virksomhedsførelse defineret af FN's Global Compact samt FN's Verdensmål.

Sammenhæng mellem handling og politikker

For at sikre sammenhæng mellem strategi, politikker, procedurer og konkrete handlinger har Fors A/S indført et kvalitetsledelsessystem. Med systemet sikres det, at ledel-

sens beslutninger og vedtagne målsætninger forankres ned i organisationen og gennemføres som tilsigtet.

Fors A/S er certificeret efter ISO-standarderne 9001 og 22000 – og forventer at blive certificeret efter 14001 standarden i 2020.

FN's Global Compact og Verdensmålene

Verdens største frivillige CSR-initiativ har med 10 principper for ansvarlig og bæredygtig virksomhedsførelse indkredset, hvordan man som virksomhed tager ansvar. CSR-Initiativet kaldes FN's Global Compact og er FN's platform for samarbejde med virksomheder om global udvikling.

Global Compacts 10 ansvarlighedsprincipper er inddelt i fire kategorier. De fire kategorier svarer til de fire politikområder, som kræves redegjort for i henhold til Årsregnskabsloven §99 a. Således kan den årlige CSR-rapportering gå hånd i hånd med Global Compacts 10 ansvarlighedsprincipper.

Global Compacts 10 ansvarlighedsprincipper bygger på 'Verdenserklæringen om Menneskerettigheder og internationale konventioner', herunder den 'Internationale Arbejdsorganisations Erklæring om Grundlæggende Principper og Rettigheder ved Arbejde', Rio-erklæringen om Miljø og Udvikling og FN-konventionen om Bekæmpelse af Korruption'. Fors A/S har valgt at slutte sig til Global Compact for at understøtte det internationale samfunds forventninger til ansvarlig og bæredygtig virksomhedsadfærd.

Global Compacts 10 ansvarlighedsprincipper er således med til at prioritere og afgrænse, hvad ansvarlig og bæredygtig virksomhedsførelse er. På den måde udgør de fundamentet for virksomheders arbejde med at understøtte FN's 17 Verdensmål. De 17 Verdensmål og 169 delmål kan bruges til at fokusere CSR-indsatsen, så den leverer størst mulig effekt i forhold til globale problemstillinger.

Verdensmålene blev lanceret den 1. januar 2016, og er målrettet alle FN's medlemslande. Verdensmålene fokuserer ligeledes på at fremme fred og sikkerhed og stærke institutioner, og på at styrke internationale partnerskaber. Den nye dagsorden anerkender således, at social, økonomisk og miljømæssig udvikling, fred, sikkerhed og internationalt samarbejde er tæt forbundne, og at det kræver en integreret indsats at opnå holdbare udviklingsresultater.

FN's Verdensmål opfordrer direkte til, at virksomheder bidrager til målene med deres kreativitet, innovationsøvelse og andre ressourcer. I Fors A/S mener vi, at enhver virksomhed skal fokusere på det, den er bedst til. I forlængelse heraf har vi således valgt at fokusere på, hvordan vi understøtter de 10 af FN's 17 Verdensmål, som vi vurderer ligger tættest på vores kerneforretning. Her er vores naturlige styrke, så det er her, vi kan gøre den største forskel.

Ansvarlighedsrapport, CSR og COP-rapport

Siden 1. januar 2009 har det været lovkrav for store virksomheder at redegøre for deres samfundsansvar i årsrapporten. Redegørelsen benævnes typisk 'CSR', som er en forkortelse for den engelske betegnelse 'Corporate Social Responsibility', dvs. virksomheders redegørelse for samfundsansvar. En CSR-redegørelse sker i form af en årlig COP-rapport, når en virksomhed har tilsluttet sig FN's Global Compact. Forkortelsen 'COP' står for 'Communication On Progress', dvs. fremskridtsrapport. I COP-rapportten rapporteres om virksomhedens indsats med at implementere Global Compacts 10 ansvarlighedsprincipper. COP-rapporten kan udgøre den lovpligtige redegørelse for samfundsansvar (jf. Årsregnskabsloven §99 a) og for det underrepræsenterede køn i ledelsen (jf. Årsregnskabsloven §99 b), såfremt den opfylder lovens krav. Lovkravene har med tiden udviklet sig og medført eksempelvis pligt til redegørelse for miljøforhold samt opstilling af mål og politikker for at øge antallet af det underrepræsenterede køn i ledelsen.

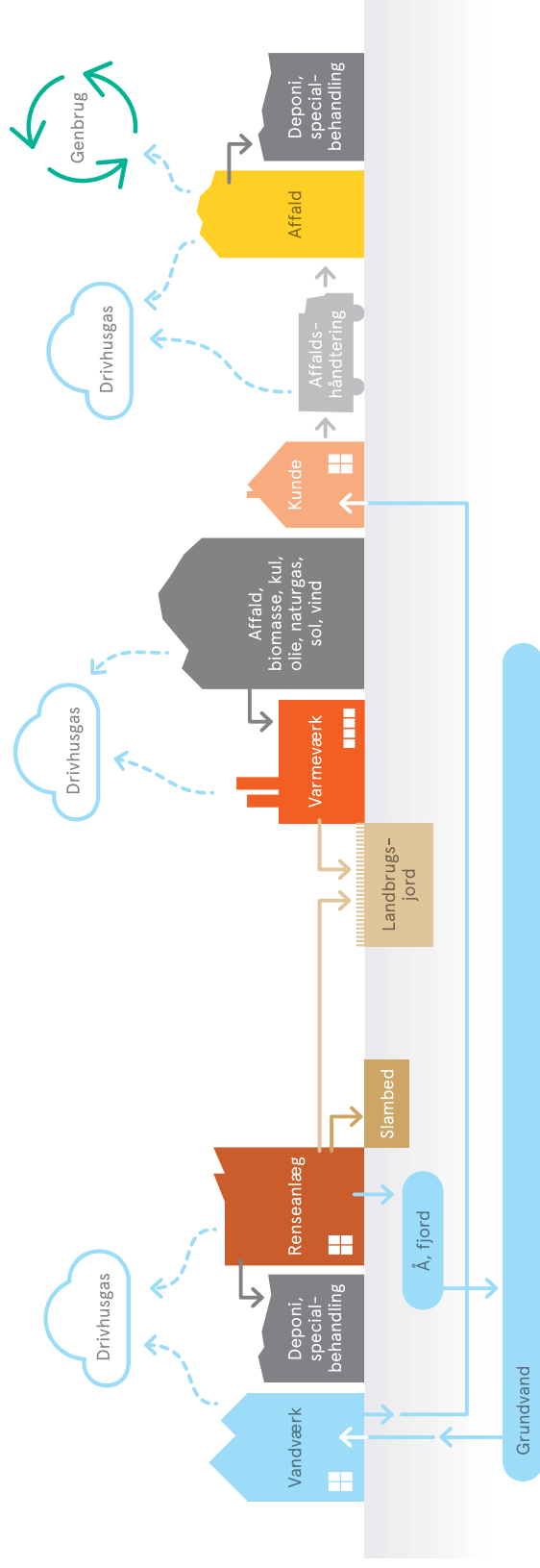

Fors A/S påvirker miljø og klima – og tager ansvar

I Fors A/S leverer vi vand og varme, vi modtager og håndterer affald og spildevand. Vi har således både et stort produktionsapparat og en række behandlingsanlæg, som påvirker vores omgivelser. Eksempelvis i form af CO₂ og andre gasarter som udledes i atmosfæren.

Fors A/S' aktiviteter er knyttet til jord-, vand- og luftmiljøer.



Sådan tager vi ansvar for miljø og klima

Fors A/S understøtter FN's Verdensmål samt Global Compact på forskellige niveauer. Overordnet tager vi, som en naturlig del af vores forretning, et stort ansvar for at vores udlendinger lever op til gældende regler, og påvirker miljøet så lidt som muligt. Foruden de lovgivningsmæssige krav vi skal leve op til, har vi blandt andet vedtaget en 'kvalitets- og miljøpolitik' indeholdende en række mål. Med disse – og øvrige mål – tager Fors A/S et yderligere ansvar

for klima, miljø og samfund. Målsætningerne er tilpasset de områder, som Fors A/S i forvejen arbejder med – og ligger altså i naturlig forlængelse af vores daglige drift.

For at operationalisere vores forskellige mål, som understøtter verdensmålene og ansvarsprincipperne, har vi udarbejdet en række succeskriterier, der på kort såvel som på langt sigt sikrer, at vi lever op til målene.





Målsætninger – miljø og klima

Ansvarsprincipper og Verdensmål	Fors A/S' mål	Succeskriterier	2019-status
<p>Ansvarsprincip 7, 8 og 9: Fors A/S støtter en forsigtig-hedstilgang til miljømæssige udfordringer, tager initiativ til at fremme større miljømæssig ansvarlighed og opfordrer til udvikling og spredning af miljøvenlige teknologier.</p>	Fors A/S får en miljøpolitik og et miljøledelses-system.	Certificering efter ISO14001-standarden er opstartet i 2018, og i den forbindelse er udfærdiget en miljø-politik, der er screenet for efterlevelse af Global Compacts ansvarsprincipper senest i 2020.	



Målsætninger på miljøområdet.

Fortsetter



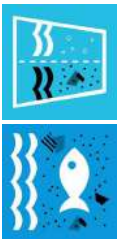

Vand

Ansvarlighedsprincipper og Verdensmål	Fors A/S' mål	Succeskriterier	2019-status
 SDG 6.1 og SDG 6.4: I 2030 skal alle have lige adgang til sikkert drikkevand, til en overkommelig pris. Inden 2030 skal vi blive langt bedre til at bruge vandet effektivt i alle sektorer. Vi skal give adgang til drikkevand på en sikker og bæredygtig måde, for at nedbringe antallet af mennesker, der lider af vandmangel, betydeligt.	Fors A/S vil sikre vandkvaliteten og adgang til drikkevand. Fors A/S' vand-indvinding sker på bæredygtig og effektiv vis.	Der er i 2020 lagt en plan for nedbringelse vandtabet i Fors A/S' distributionsnet til maksimalt 10 % (og helst maksimalt 8 %) af den vandmængde, der årligt leveres fra vandværkerne. Der rapporteres årligt på, om der i situationer, hvor de fastsatte kvalitetskrav har krævet mere end simpel vandbehandling, er udført skærpet overvågning, og at udvaldt vandbehandling kun har fundet sted midlertidigt. Fors A/S måler løbende vandkvaliteten med henblik på at opdage eventuelle miljøfremmede stoffer (pesticider m.m.) i det vand, der leveres til kunderne. Der gives en årlig status. Fors A/S tilstræber at opfylde ejer kommunernes indsatsplaner for grundvandsbeskyttelse inden 2025, og at indvinding af grundvand sker inden for områder med særlige drikkevandsinteresser. Senest i år 2025 er der vedtaget retningslinjer for, hvor mange timer efter produktionsstop vandforsyningen skal kunne opretholdes med et gennemsnitligt vandforbrug, og det er undersøgt, om anlæg og distributionsnet er indrettet, så der tages højde for nedforsyning af nabovandværker. Der er senest i 2025 lagt en plan for at opnå reservekapacitet i den tilgængelige vandressource på 10 % i forhold til det samlede vandbehov (inklusive lækage). Partnerskaber om rejsning af "Klima- og Drikkevandskov" i 1-2 af ejerkommunerne er etableret senest i år 2025.	      
 SDG 15.1: Inden 2020 skal vi bevare og genoprette økosystemer på land og i ferskvand og bruge dem bæredygtigt. Det gælder især skove, vådområder, bjerge og områder med mangel på vand, i overensstemmelse med internationale aftaler.	Fors A/S vil med skovrøjsning bidrage til beskyttelse af de ferske vandede økosystemer.	Fors A/S vil sikre vandkvaliteten og adgang til drikkevand. Fors A/S' vand-indvinding sker på bæredygtig og effektiv vis.	

Spildevand

Ansvarlighedsprincipper og Verdensmål	Fors A/S' mål	Succeskriterier	2019-status
 SDG 6.3 og SDG 6.4: Inden 2030 skal vi forbedre vandkvaliteten ved at reducere forurening, stoppe dumping og minimere udslippet af farlige kemikalier og materialer. Andelen af ubehandlet spildevand skal halveres, og vi skal genbruge og genanvende betydeligt mere på globalt plan. Inden 2025 skal vi forhindre og reducere alle slags forurening af havet i betydelig grad. Vi skal især sætte ind mod forurening fra aktiviteter på land, heriblandt skrald og forurening med næringsstoffer.	Fors A/S vil bidrage til renere vandmiljø.	Der skal løbende arbejdes med at reducere antallet af overløb. Andelen af rensat spildevand, der behandles sikkert, dokumenteres årligt (dvs. koncentrationen af henholdsvis organisk stof, kvælstof og fosfor i rensat spildevand).	 

Energi og varme

Ansvarlighedsprincipper og Verdensmål	Fors A/S' mål	Succeskriterier	2019-status
 Verdensmål 7.2 og 7.3: Der skal være betydeligt mere bæredygtig energi i den globale energiforsyning inden 2030. Vi skal øge den generelle viden og opmærksomhed på mulighederne for både at bremse den globale opvarmning og tilpasse os klimaforandringerne. Det skal ske på både individuelt og institutionelt niveau. Samtidig skal vi øge vores kapacitet til allerede tidligt at forudsige og formindske skaderne.	Fors A/S tilstræber at øge andelen af vedvarende energikilder og mindske udledning af drivhusgasser.	Målet er at støtte op om Borgmesterpagtaftalen (EUs klimapagt) om reduktion af CO ₂ . For at vurdere om der er en positiv udvikling, rapporteres der årligt på forbrug af energi og hvor stor en andel af energien, der er baseret på fx kul, olie, gas, biomasse, biogas, vind, sol, jordvarme, etc. Fors A/S vil ved udgangen af 2020 have reduceret udledningen af CO ₂ fra produktionsanlæg med 15 % i forhold til 2016 (målsætningen omfatter ikke varmekøb). Varmetabet i fjernvarmeledningerne reduceres med en halv procent fra 2016 til 2020. Inden 2020 er der lagt en plan for fremtidens energiløsninger, herunder muligheden for CO ₂ -neutrale varmeanlæg, biogasproduktion på rensaanlæg etc. Planen vil understøtte målet om, at Holbæk og Bjergmarken Rensaanlæg skal være energiegnede i 2025, dvs. produktion af energi tilsvarer energiforbrug. Et eventuelt nyt rensaanlæg i Holbæk skal desuden være energiproducerende. I 2019 er der indført en bilpolitik eventuelt med en plan for el-biler og nedbringelse af forbrug af fossile energikilder som olie, diesel og benzin.	    

Affald

Ansvarlighedsprincipper og Verdensmål	Fors A/S' mål	Succeskriterier	2019-status
 <p>SDG 12.3: Inden 2030 skal vi halvere det globale madspild pr. person, både i forretninger og hos forbrugerne. Vi skal også reducere madspild i produktionen og leverandørkæderne, heriblandt tab af afgrøder efter høsten.</p>	Fors A/S vil mindske madspild og indføre en økologipolitik.	I 2019 skal Fors A/S have modtaget bronzemærket for økologi.	
 <p>SDG 12.5: Inden 2030 skal vi nedbringe affaldsmængden betydeligt, gennem forebyggelse, reduktion, genbrug og genanvendelse.</p>	Fors A/S vil sikre en høj genanvendelsesrate samt forebygge affaldsgenerering.	<p>Mindst 56 % genanvendelse i 2019 af de 7 fokusfraktioner (blo, papir, glas, metal, plast, pap, træ).</p> <p>Mindst 70 % af alt affald, som Fors A/S håndterer i 2019, skal genanvendes.</p> <p>En "Affaldets Vej"-kampagne iværksættes senest i 2019, hvori Fors A/S oplyser kunder om, hvordan de kan reducere og sortere affald.</p>	

Klima

Ansvarlighedsprincipper og Verdensmål	Fors A/S' mål	Succeskriterier	2019-status
 <p>SDG 11.5: Inden 2030 skal vi reducere antallet af mennesker der dør eller bliver påvirket af katastrofer betydeligt (heriblandt katastrofer relateret til vand), med et fokus på at beskytte de fattige og mennesker i udsatte situationer. Sideløbende skal vi i betydelig grad nedbringe de direkte økonomiske tab i verdensøkonomien der skyldes katastrofer.</p>	Fors A/S vil med beredskabsplaner for forsyning i katastrofesituationer medvirke til klimasikring.	Beredskabsøvelser udføres årligt, og beredskabsplaner opdateres på baggrund af øvelserne.	



Ansvarlig ressourcehåndtering

Klima- og miljø

Økosystemerne i jord-, vand- og luftmiljøer er ofte sårbare i et land som Danmark, hvor befolkningstætheden er høj og med intensiv landbrugsproduktion. Derudover kan der med det blotte øje i mange tilfælde ikke ses, hvordan jord-, vand- og luftmiljøer er knyttet til selskabets aktiviteter. Risiko for diffus udledning af forurenende stoffer nødvendiggør derfor særlig årvågenhed fra Fors A/S side. Det samme gør potentielle punkttildeforureninger.

Fors A/S tager ansvar ved at benytte sig af et forsigtighedsprincip i henhold til Global Compacts ansvarlighedsprincip 7. Derudover ønsker Fors A/S at tage initiativ til at fremme miljømæssig ansvarlighed samt opfordre til udvikling og spredning af miljøvenlige teknologier jf. Global Compacts ansvarlighedsprincip 8 og 9.

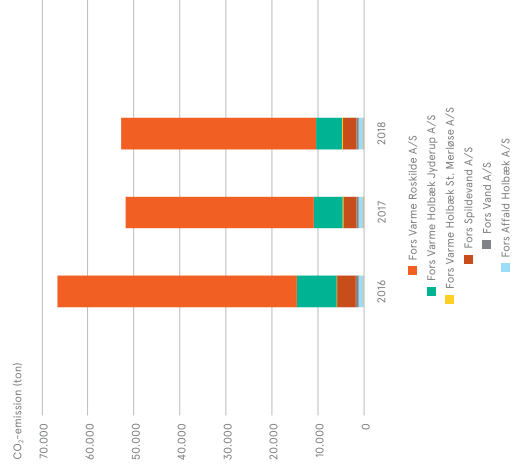

CO₂-udledning fra indgående energiresourcer.

Ansvarlig håndtering af drikkevand i 2019

Drikkevand i Danmark baseres på grundvand. Det er derfor essentielt at sikre, at der er nok grundvand – og at det ikke er forurenat. Fors A/S arbejder derfor på at nedbringe vandtabet til 10 procent, og helst maksimalt 8 procent af den vandmængde der årligt produceres. Målet er at have lagt en plan i år 2020 for nedbringelse vandtabet i Fors A/S distributionsnet. Allerede i 2019 blev ledningsnettets almenetilstand forbedret ved renovering af flere ledningsstrækninger.

Med ændring af drikkevandsbekendtgørelsen er der indført nye regler for kontrol af drikkevand. Fors A/S har derfor analyseret vandprøver for pesticidet chlorothalonil-amidsulfonsyre, som heldigvis ikke har været at spore. Vandprøver blev udtaget i alle boringer samt ved afgang fra vandværkerne. I 2019 har der ikke været situationer med behov for skærpet overvågning eller udvidet vandbehandling, da kvaliteten af drikkevandet har været stabil og overholdt grænseværdierne.

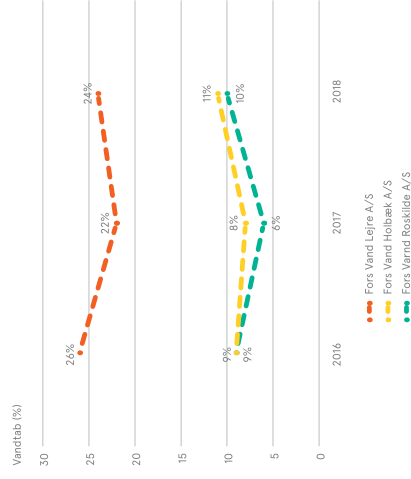

Det årlige procentuelle vandtab fra vandledninger

Ansvarlig håndtering af spildevand i 2019

Kloaknettet er dimensioneret til at håndtere en given mængde vand. Kommer der mere vand i kloakken – eksempelvis når det regner kraftigt – kan systemet, og de basinsler der tilbageholder spildevandet, indtil det kan sendes til rensesanlægget, ikke følge med. Når det sker, er der tale om et 'overløb'. Ved overløb ledes spildevand – efter at være blevet mekanisk rensat – ud i 'recipienten', som kan være åer, fjorde og vandløb, inden det er blevet rensat på et rensenanlæg. Fors A/S er derfor opmærksom på at tilpasse anlæg og produktion til klimaprognoser.

Fors A/S arbejder derfor med at reducere antallet og effekten af overløb, og støtter op om Verdensmål 6.3 med en 10-årig handlingsplan for nedbringelse af overløb. Der blev i 2019 udarbejdet en konkret handlingsplan for de aktiviteter, der skal gennemføres de næste 10 år, for at antallet af overløb kan nedbringes markant. Handlingsplanen skal sikre, at Fors A/S fremover arbejder struktureret og strategisk med nedbringelse af overløb – ambitionen er at mindske miljøpåvirkningen fra overløb mest muligt.

Ansvarlig håndtering af affald i 2019

Fors A/S arbejder målrettet på at øge genanvendelsesprocenten af det affald, som vi håndterer. Derfor benytter vi samskabelse, når vi udvikler nye løsninger, så de er bedst muligt forankret hos kunder og øvrige samarbejdspartnere. Vi rådgiver kunderne på vores genbrugspladser, og vi indfø-



Årlig procentuel fordeling af det videre forløb for de 7 forureningsfraktioner (bio, papir, glas, metal, plast, pap, træ)



Årlig procentuel fordeling af det håndterede affalds videre forløb

rer løbende nye fraktioner. Dette har resulteret i samarbejder om, at affaldstræ genanvendes til produktion af fugle- og foderhuse, og tagpapaffald genanvendes i fremstilling af ny asfalt. Endvidere bliver tekstiler afsat til eksempelvis fyldmateriale i møbler.

Ansvarlig varme- og energiplanlægning i 2019

Fors A/S emission af gasformige stoffer til atmosfæren udgør en klimapåvirkning. Emission af drivhusgasser sker både direkte og indirekte fra Fors A/S anlæg og produktion. Direkte i den forstand, at oxiderede kul-, svovl- og kvælstofforbindelser udledes fra varme- og vandproduktion, spildevandsrensning, affaldshåndtering og indirekte i den forstand, at fx varmekøb og Fors A/S elforbrug er forbundet med eksterne leverandørers emissioner. Fors A/S arbejder løbende på at indføre energisparende tiltag, så emissionen kan mindskes og vælger energikilder, der forurenere mindst muligt.

Fors A/S har i det forgangne år udarbejdet en intern varme-strategi. I varme-strategien er omdrejningspunkt at levere pålidelig og CO₂-neutral varme til konkurrencedygtige priser. Helt konkret er det overordnede mål i strategien, at Fors A/S leverer CO₂-neutral varme i 2025. Det mål er sat, både fordi Fors A/S med varmekøb og egen produktion af varme, påvirker klimastrykket i den verden, vi er en del af.

Varme-strategien er afhængig af omstilling af Fors A/S

Opfølgning på målsætninger for 2019 – miljø og klima

I dette afsnit afdekker Fors A/S sin performance i forhold til de målsætninger, som selskabet vedtog at gennemføre i 2019 i forbindelse med afregningen af det foregående års Ledelses- og ansvarlighedsrapport. Derudover rapporteres udvalgte øvrige gennemførte indsatser som understøtter FN's Verdensmål.

Høj vandkvalitet

Fors A/S har i 2019 fulgt de fastlagte prøvetagningsprogrammer, og har alt i alt ikke haft de store overskridelser af grænseværdierne. Hændelserne har forskellig karakter dog ingen alvorlige, og ingen hvor vi været i nærheden af en kogeambefaling.

Hændelserne skyldes primært overskridelser af kim-tallet på 'first flush' prøver på forbrugernes taphaner. De efterfølgende prøver, som repræsenterer det drikkevand vi sender ud i ledningsnettet, har været fine.

Flere af årets hændelser er opstået, fordi der er taget vandprøver fra andre taphaner end de udpegede. Dette har vi rettet op på ved at udforme et prøvestedskatalog med billeder af de rette taphaner. En del af vores virksomheds-kunder udtager også selv vandanalyser, og disse har ved en enkelt episode i 2019 bevirket, at vi skærpede vores overvågning. Dog viste det sig, at vandet leveret af Fors A/S var af fin kvalitet, og der var tale om en dårlig intern installation.

Endelig var 2019 endnu et år med fokus på pesticider. I maj undersøgte vi alle vores boringer og vandværker for pesticidresten CTA (Chlorothalonil-amidulforsyrel), pesticidstoffets sundhedsmæssige risiko på det tidspunkt ikke var kendt, og der var grund til hurtige undersøgelser af dets udbredelse i de danske vandressourcer. Hos Fors A/S fandt vi ingen spor af CTA.

Reduktion af spildevandsoverløb

Gennem det løbende arbejde med at reducere antallet af overløb, har der i 2019 været fokus på at få kortlagt processerne for håndtering og dokumentation af overløb. Formålet har været at skabe grundlaget for det videre arbejde med at nedbringe antallet af overløb. Første skridt er skabe et overblik over de overløb, der sker. Det overblik skal efter-

Hvad angår Holbæk Renseanlæg har den politiske beslutningsproces omkring den fremtidige placering af rensesanlægget forsinket planerne om energineutralitet.

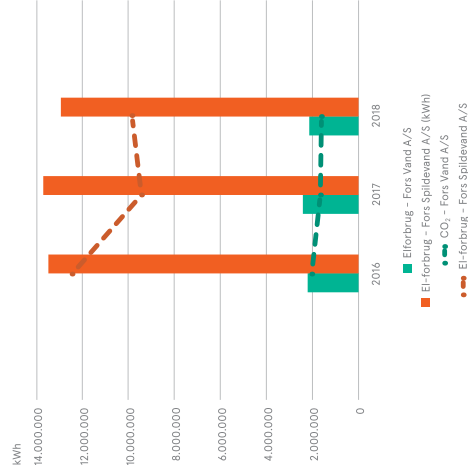

Eforbrug og tilhørende CO₂e-udslip

Selskab	2014	2015	2016	2017	2018
Energiforbrug					
Fors Vand Roskilde A/S	0,34	0,24	0,37	0,44	0,32
Fors Vand Holbæk A/S	0,41	0,37	0,39	0,39	0,39
Fors Vand Lejre A/S	0,64	0,61	0,58	0,52	0,47
Fors Spildevand Roskilde A/S	0,64	0,61	0,71	0,72	0,81
Fors Spildevand Holbæk A/S	0,74	0,65	0,73	0,6	0,69
Fors Spildevand Lejre A/S	0,89	0,8	0,94	0,84	1,07
Fors Affald Holbæk A/S	1,92	1,88	2,23	2,12	2,06
Fors Varme Holbæk Jyderup A/S	121,75	112,15	134,15	91,92	90,68
Fors Varme Roskilde A/S	3,01	3,27	3,17	3,04	4,14
Fors Varme Holbæk St. Merløse A/S	15,92	13,34	12,12	11,85	12,82

Årligt forbrug pr. produceret enhed

egen varmeproduktion i fx Jyderup og Vindinge til mere miljøvenligt produceret varme. Udskiftningen af det naturgasbaserede varmekværk i Jyderup med en CO₂-neutral varmpumpeløsning er allerede i sin planlægning, mens det midlertidige naturgasværk i Vindinge skal udskiftes indenfor strategiperioden.

CO₂-neutral fjernvarme i 2025

Fjernvarmenettet i Roskilde hænger sammen med det øvrige VEKS-system, som Fors A/S aftager varme fra, og som Fors A/S egen spids- og reservelast er en integreret del af. Derfor afhænger målopfyldelsen i varmetrategien blandt andet af VEKS I/S strategi for den fremtidige spids- og reservelast, og at den varme Fors A/S køber fra VEKS I/S, er CO₂-neutral inden 2025.

Energinetral rensning af spildevand i 2025

En del af Varmestrategien er at opnå energineutralitet for Bjergmarken Renseanlæg og Holbæk Renseanlæg i 2025. Det forventes at nå målsætningen for Bjergmarken Renseanlæg allerede i 2020, hvor et nyt varmpumpeanlæg står færdigt, og kan udnytte overskudsvarmen i spildevandsudløbet. Sammen med den eksisterende elproduktion på biogas og solceller vil det betyde, at renselanlægget netto vil blive energiproducerende frem for energiforbrugende. Varmepumpen kommer til at levere mere miljøvenlig fjernvarme til omkring 3.500 kunder.

følgende bruges til at prioritere planlægningen af det videre arbejde med at reducere antallet af overløb.

Håndtering af affald

I 2019 blev 71 procent af den håndterede affaldsmængde genanvendt. Det svarer til 38.163 tons. Herat blev 27 procent afbrændt, hvorved energi er udvundet og nyttiggjort i form af elektricitet eller varme. Af fokusfraktionerne bioaffald, papir, glas, metal, plast, pap og træ blev 57 procent genanvendt, og resten gik til afbrænding. Fors A/S opnåede dermed begge målsætninger om genanvendelse af affald i 2019.

Fors A/S udnytter spildevand til fjernvarme

Det er både godt for økonomien og for miljøet, at Fors A/S etablerer en fjernvarmepumpe på 8 MW på Bjergmarken Renseanlæg.

"Vi har noget rensat spildevand, som er varmt, og som vi pt. udleder i fjorden, der ikke har gavn af varmen. Nu kan vi i stedet udnytte den varme direkte til at lave grønne og billigere fjernvarme til vores kunder. Det giver jo bare god mening på så mange planer", fortæller Lærke Ærenlund, projektleder hos Fors A/S.

Pumpen vil resultere i, at 14 procent af den samlede mængde fjernvarme i Roskilde bliver grønnere og samtidig lokalt produceret. Det svarer til 3.500 husstandes årlige fjernvarmeforbrug.

"Men det er ikke den eneste gevinst. For når vi tilfører varmt vand til fjernvarmenettet fra Bjergmarken Renseanlæg, vil det medføre, at temperaturen og derved også varmetabet i hele hovedcentralnettet kan sænkes. Og derved sparer vi endnu flere penge til fordel for vores kunder", fortsætter Lærke Ærenlund.

Fjernvarmen produceres ved at hive varmen ud af det færdigrensede spildevand på Bjergmarken Renseanlæg, som dagligt håndterer spildevand fra cirka 50.000 kunder. Fjernvarmen bliver herefter sendt videre ud i det eksisterende fjernvarmenet.

Beregningerne viser, at Fors A/S over 20 år kan spare 135 millioner kroner i udgifter til fjernvarme.

Fors A/S har udgivet en ny sorteringsguide, som er tilgængelig på hjemmesiden og på genbrugspladserne. Ambitionen er også at udkomme med en affaldsguide på hjemmesiden. Dog nåede Fors A/S ikke målsætningen om at iværksætte en kampagne i 2019 med oplysning til kunderne om reducere og sortering af affald, da sorteringsguiden endnu ikke er sendt ud til kunderne.

Økologi og mindre madspild

Det økologiske spisemærke i bronze opnås, når det kvantitativt kan dokumenteres, at 30-60 procent af fødevarerindkøbene til et stortøkket er økologiske. Fors A/S har ikke opnået målsætningen om tildeling af bronzemærket i 2019. Årsagen er, at Fors A/S for at opnå mærket har skullet købe flere økologiske fødevarer frem for konventionelle end forventet. Samtidig har implementeringen af ny arbejdsgang med rapportering af vægten af indkøbte konventionelle og økologiske fødevarer været en udfordring. Ambitionen om at få det økologiske spisemærke i bronze for kantinen i Fors A/S fastholdes i 2020.

Til gengæld er Fors A/S i 2019 nået videre med reducere af madspild. Tiloversbleven mad fra kantinen kan købes med hjem, og denne såkaldte doggybag-ordning er i 2019 udvidet fra ugentlig til daglig mulighed for at kunne købe mad med hjem.

ISO 14001

Fors A/S arbejder på at blive certificeret efter ISO 14001-standarden i miljøledelse, og forventer at blive det i 2020. I den forbindelse er virksomhedens miljøpåvirkninger blevet kortlagt og vurderet. Kortlægningen har resulteret i en risikovurdering i forhold til de væsentligste miljøpåvirkninger, der skal arbejdes med. Med ISO 14001-arbejdet vil miljøkortlægningen løbende blive revideret, så ændrede miljøforhold medtages i arbejdsplaner og handlingsplaner. Ligeså bliver virksomhedens bindende forpligtelser på miljøområdet gennemgået systematisk. Det betyder, at Fors A/S nu har en procedure for kontrol af lovændringer og kommunikation af disse til rette afdelinger. Med en ISO 14001-certificering fås altså en systematisk og effektiviseret tilgang til miljøarbejdet.

Beredskab

På beredskabsområdet har Fors A/S som målsætning hvert år at udføre beredskabsøvelser samt opdatere beredskabsplanerne på baggrund af øvelserne. Målsætningen er nået for 2019, hvor alle beredskabsøvelser har været udført i overensstemmelse med øvelsesplanen for året.

Bilpolitik

I 2019 er 33 biler udskiftet fra højtforbrugende diesel- og benzindrevne køretøjer til køretøjer med lavere forbrug og lavere grøn afgift. Yderligere er tre biler bestilt til levering primo 2020. Fors A/S har allerede tre el-biler plus en hybrid-bil, hvilket er en forøgelse med en hybrid-bil sammenlignet med 2018. Ambitionen er at udskifte samtlige køretøjer indenfor få år med mere økonomiske og miljøvenlige typer.

Udledning af CO₂ og reduktion af energiforbruget

Fors A/S har i den seneste periode øget sin udledning af CO₂ fra 51.846 tons til 52.802 tons, svarende til en stigning på to procent. Sammenlignet med baselinne-året (2014) er udledningen imidlertid reduceret med mere end ti procent i 2018.

Årsagen til at udledningen er steget med to procent, er især, at den nationale omregningsfaktor for el (hvor meget CO₂, der i gennemsnit udledes, når der produceres en kWh el) er steget med ti procent. Ligeledes er den energi, der har krævet at producere en enhed af Fors A/S forsyningsårter, samlet set stigende. For varmeselskaberne skyldes dette især den tidligere nævnte stigning af omregningsfaktoren. For spildevandselskaberne skyldes stigningen foruden omregningsfaktoren, at der som følge af tørke er blevet behandlet mindre spildevand end normalt. Omvendt medførte tørken, at den energi der kræver at producere en m³ vand, som følge af øget produktion, faldt i perioden.

Som det ses af ovenstående, skyldes en stor del af udviklingen i tallene for Fors A/S udledninger, faktorer som selskabet har relativt lille indflydelse på. Derimod kan Fors A/S i højere grad påvirke sit elforbrug i medgående retning. Fors A/S arbejder derfor målrettet på løbende at reducere elforbruget i produktionen. Således er elforbruget på vandområdet reduceret fra 2.706.825 kWh i 2017 til 2.477.363 kWh i 2018, svarende til en reduktion på ni procent. Tilsvarende er der sket en reduktion i elforbruget til rensningen af spildevand fra 14.094.729 kWh i 2017 til 13.356.299 kWh i 2018, ligeledes svarende til en reduktion på ni procent.

Status	Målsætninger
	Opstarte af proces med det formål at blive miljøcertificeret.
	Der tages prøver – og rapporteres på – vandkvaliteten.
	Der tages prøver – og rapporteres på – spildevandskvaliteten.
	Der opstartes en proces for at reducere antallet af overløb.
	Reduktion af madspild fra Fors A/S kantine.
	I 2019 skal Fors A/S have modtaget bronzemærket for økologi.
	70 procent af det håndterede affald skal genanvendes.
	56 procent af de syv fokusfraktioner skal genanvendes.

Status	Målsætninger
	Gennemførelse af Affaldets Vej-kampagne.
	Gennemførelse af planlagte beredskabsøvelser.
	Reduktion i udledning af CO ₂ . Det bemærkes, at udledningen af CO ₂ steg med to procent fra 2017 til 2018. Dette skyldes i høj grad en ændret omregningsfaktor. Siden baselinne-året 2014 er der sket en reduktion på 10%.
	Lavere energiforbrug i produktionen.
	Plan for fremtidig energineutral rensning af spildevand og levering af fjernvarme udarbejdet.
	Indførelse af bilpolitik med fokus på at reducere forbruget af fossile brændsler ved kørsel.

Midlertidig løsning førte til bedre rensning af spildevandet

Fors A/S Renseanlæg i Gadstrup og Viby skulle renoveres inden for en treårig periode, fordi rensningsanlæggenes styringssystemer var nedslidte og procesmåleinstrumenterne utidssvarende. Dette resulterede i flere overskridelser af rensningsanlæggenes udlederkrav, og hurtig handling inden den store renovering derfor nødvendig.

Der blev derfor hurtigt indkøbt et nyt og bedre processtyringssystem. Allerede få dage efter de nye systemer var taget i brug, blev spildevandsrensningen bedre. Målinger i den viste således, at vandkvaliteten var blevet forbedret.

Den nye processtyring har, udover bedre spildevandsrensning, samtidig resulteret i en energibesparelse på ca. 40 procent på procesbeløftsledningen, hvilket svarer til ca. 25 procent energibesparelse på det samlede energiforbrug på rensningsanlæggenes.

Fors A/S påvirker samfundet – og tager et socialt samfundsansvar



Verdensmål som løftestang for innovation

Fors A/S har det seneste år sammen med andre virksomheder deltaget i SDG Accelerator, hvor vi har brugt FN's Verdensmål som løftestang for innovation. Gennem SDG Accelerator-programmet har vi sat os for at genoplive en gammel teknologi: At rense spildevandsslam med planter og varme. Vi har allerede slamminalisering på nogle af vores rensningslæg i dag.

Slamminalisering betyder i al sin enkelthed, at slamm renses gennem en naturlig kombination af jord, planter, varme og tålmodighed. Sælsagt har vi jorden og planterne, og vi har

også tålmodigheden, men vi har ikke tilstrækkeligt med varme her på de nordlige breddegrader.

Derfor er vi nødt til at anvende drivhuse, hvis vi skal sætte gang i den naturlige nedbrydning. Det er den proces, vi nu skal teste af. Det er hele den komplekse løsning og de relaterede partnerskaber, vi har udviklet igennem SDG Accelerator, hvor vi også har regnet på det økonomiske potentiale i en løsning, hvor slam bliver en værdifuld ressource snarere end et problem, der skal bortskaffes.

Fors A/S er en socialt ansvarlig virksomhed. Vi tager ansvar for vores medarbejders trivsel og deres arbejdsforhold gennem vores personalepolitik og vores arbejdsmiljøpolitik, hvori vi også beskriver den generelle opførelse, vi forventer af vores medarbejdere – samt hvad medarbejderne kan forvente af Fors A/S. Vi påtager os kædeansvar for de mennesker, som arbejder for vores leverandører i vores indkøbspolitik, hvilket er beskrevet i vores indkøbspolitik.

Med vores indkøbspolitik ønsker vi at fremme ressourcerevidste løsninger med udgangspunkt i markedsvilkår (bedste forhold mellem pris og kvalitet), miljøpåvirkning og menneskelig trivsel. Opnåelse af økonomiske gevinster og forsyningsikkerhed er det primære hensyn i forbindelse med indgåelse af indkøbsaftaler. Derfor har vi i politikken beskrevet, at vi ønsker at påvirke og udvikle leverandører og markeder i en retning, som tjener Fors A/S interesser. Eksempelvis i forhold til socialt ansvar, miljøforhold, arbejdsklausuler og kædeansvar.

Med tilslutningen til Global Compact i 2018 tager Fors A/S målsætninger på det sociale område udgangspunkt i Global Compacts ansvarhedsprincip 1-6 og 10, samt de Verdensmål som er særligt relevante for Fors A/S forretningsaktiviteter. Fors A/S har for hver af Global Compacts ansvarhedsprincipper og Verdensmålene sat sine egne mål og succeskriterier. Succeskriterierne beskriver, hvordan opnåelsen af hvert mål evalueres.

Kønsfordeling i bestyrelse og ledelse

Fors A/S ønsker at øge andelen af det underrepræsenterede køn, og har som politik, at dette faciliteres i forbindelse med udvælgelse af nye ledere. Politikken understøttes bl.a. ved, at stillingsopslag formuleres med kønsneutrale termer for at appellere til alle jobsøgende uanset køn. Ligeledes opfordrer Fors A/S sine ejere og øvrige interessenter til aktivt at arbejde frem mod en kønsmæssigt repræsentativ bestyrelse for fremme af ligestilling.

Fors A/S underrepræsenterede køn skal til enhver tid opleve, at det har samme muligheder for karriere og lederstillinger som de øvrige medarbejdere. I forlængelse heraf er der udarbejdet en målsætning om, at kønsfordelingen i direktionen skal være ligelig. Da direktionen består af tre mænd og én kvinde, er denne målsætning ikke nået. Det tilstræbes, at der nås en ligelig kønsfordeling i direktionen ved eventuelle nyansættelser i direktionen.

Samtidig har Fors A/S en målsætning om, at minimum 37,5 procent af de generalforsamlingsvalgte bestyrelsesmedlemmer skal bestå af det underrepræsenterede køn. Måltallet skal opnås i forbindelse med konstitueringen af den næste bestyrelse. Da otte af medlemmerne i Fors A/S bestyrelse er generalforsamlingsvalgte, vil en repræsentation på 37,5 procent af det underrepræsenterede køn gøre det ud for en 'ligelig kønsfordeling' ifølge Erhvervsstyrelsens 'Vejlledning om måltal og politikker for den kønsmæssige sammensætning af ledelsen' fra 2016. Af de otte generalforsamlingsvalgte er der ingen kvinder. Således er måltallet ikke opnået i 2019. Det skyldes, at der ikke har været afholdt valgt til bestyrelsen i 2019. Det tilstræbes, at målsætningen nås ved konstitueringen af en ny bestyrelse, som finder sted i 2021.

Fors A/S ser det som diskriminerende, hvis den bedste kandidat fravælges på grund af køn, alder, nationalitet eller lignende, og er opmærksom på, at der i selskabet ikke skal forekomme nogen form for diskrimination. De personer, der yder en indsats og gør en forskel, skal belønnes for deres arbejde. Afgørende for opnåelse af en så ligelig kønsfordeling som mulig er derfor, om ansøgere til de respektive jobs har rette kompetencer, uddannelse, ambitioner osv.



Socielt samfundsansvar

Målsætninger – samfund og socialt ansvar

Arbejdsforhold

	2019			Målsætninger for andel af det underrepræsenterede køn til opnåelse i 2021	
	I alt	Mænd	Kvinder		
Bestyrelsen (første ledelse)	Bestyrelsesmedlemmer (generalforsamlingsvalgte)	8	8	0%	37,5% ²
	Bestyrelsesmedlemmer (medarbejdervalgte)	4	3	1	
	Bestyrelsesmedlemmer (kundevalgte)	2	2	0	12%
	Bestyrelsesmedlemmer (fra direktion)	3	2	1	
Direktion	Øvrig direktion	2	1	1	25%
	I alt	20	17	3	50% ¹

Kensrepræsentation i Fors A/S' direktion og bestyrelse.

¹ Da direktionen består af 5 personer, er en repræsentation på 40 % af det underrepræsenterede køn den højst mulige andel.

² 8 af medlemmerne i Fors A/S' bestyrelse er generalforsamlingsvalgte. I dette tilfælde vil en repræsentation på 37,5 % af det underrepræsenterede køn gøre det ud for en "ligelig kønsfordeling" ifølge tidlige Erhvervsstyrelsens "Vejledning om måltal og politikker for den kønsmassige sammensætning af ledelsen" fra 2016.



Ansvarlighedsprincipper og Verdensmål
 Ansvarlighedsprincip 3, 4, 5 og 6: Fors A/S opretholder foreningsfriheden og anerkender effektivt retten til kollektiv forhandling. Endvidere støtter Fors A/S udryddelsen af alle former for tvangsarbejde og støtter effektivt afskaffelse af børnearbejde samt diskrimination i relation til arbejds- og ansættelsesforhold.



Verdensmål 8.8: Vi skal beskytte arbejdstagerrettigheder og fremme sikre og stabile arbejdsmiljøer for alle arbejdere heriblandt migrantarbejdere, især kvinder, samt ansatte med løs tilknytning til arbejdsmarkedet.

Successkriterier	Fors A/S' mål	Succeskriterier
Fors A/S' politikker screenes i forhold til Global Compacts ansvarlighedsprincipper, og der tages stilling til, hvordan Global Compacts ansvarlighedsprincipper indarbejdes i Fors A/S' politikker.	Fors A/S' politikker screenes i forhold til Global Compacts ansvarlighedsprincipper, og der tages stilling til, hvordan Global Compacts ansvarlighedsprincipper indarbejdes i Fors A/S' politikker.	Ved udgangen af 2020 er Fors A/S' politikker screenet for efterlevelse af Global Compacts ansvarlighedsprincipper. Der er desuden lagt en plan for evt. tilpasning af politikker.
Fors A/S ønsker at sikre sig, at ikke alene egne medarbejdere men også medarbejderne hos de eksterne leverandører og underleverandører så vidt muligt har arbejdsforhold, der lever op til Global Compacts ansvarlighedsprincipper.	Fors A/S ønsker at sikre sig, at ikke alene egne medarbejdere men også medarbejderne hos de eksterne leverandører og underleverandører så vidt muligt har arbejdsforhold, der lever op til Global Compacts ansvarlighedsprincipper.	Klausul med Fors A/S' krav til evaluering og kontrol af ansættelsesforhold hos leverandører og underleverandører er udfærdiget og godkendt ved alle ordrer og aftaler senest i 2025.



Arbejdsforhold fortsat

Ansvarlighedsprincipper og Verdensmål	Fors A/S' mål	Succeskriterier
 <p>Verdensmål 8.5: Inden 2030 skal vi opnå, at alle mænd og kvinder har et produktivt og anstændigt job, hvor de får lige løn for lige arbejde. Dette gælder også for unge.</p>	Fors A/S sigter efter at have en sikker arbejdsplads og et godt arbejdsmiljø.	<p>Maksimalt 7 arbejdsulykker (med mindst én dags fravær) finder sted om året. Årlig rapportering.</p> <p>Maksimalt 12 arbejdsulykker (med mindre end én dags fravær) finder sted om året. Årlig rapportering.</p> <p>Der rapporteres årligt på, om engagement og motivation ligger på mindst 5,3 på en skala fra 1-7 ved målingen af medarbejrtilfredshed.</p> <p>Der rapporteres årligt på, om sygefraværet er på maksimalt 3,8 %, og korttidssygefravær er på maksimalt 5 dage per medarbejder per år.</p> <p>Der er gennemsnitligt tildelt mindst 6 kompetencedage per medarbejder per år alt efter den enkelte medarbejders behov og kompetencer samt fagområdets udvikling. Årlig rapportering.</p> <p>Mindst 30 sociale ansættelser er fordelt til trainees, praktikanter, flexjobbere, personer med løntilskud, KRIM-ansættelser eller lignende i 2019.</p> <p>Mindst 5 lærlinge/ elever (15-24 år) er ansat i 2019.</p>
	Fors A/S ønsker at bidrage til inklusion på arbejdsmarkedet.	Fors A/S ønsker at bidrage til at unge kan få en uddannelse.

Antikorruption

Ansvarlighedsprincipper og Verdensmål	Fors A/S' mål	Succeskriterier
 <p>Verdensmål 10: Fors A/S modarbejder alle former for korruption, herunder afpresning og bestikkelse.</p>	Fors A/S' politikker screenes i forhold til Global Compacts ansvarlighedsprincipper, og der tages stilling til, hvordan Global Compacts ansvarlighedsprincipper indarbejdes i Fors A/S' politikker.	Ved udgangen af 2020 er Fors A/S' politikker screenet for efterlevelse af Global Compacts ansvarlighedsprincipper. Der er desuden lagt en plan for eventuel tilpasning af politikker.
 <p>Verdensmål 16.5: Vi skal markant nedbringe omfanget af korruption og bestikkelse af alle slags.</p>	Fors A/S udarbejder et kodeks for adfærd og god forretningsskik. Ingen medarbejdere eller leverandører er i tvivl om Fors A/S' adfærdskodeks.	Inden 2020 er et adfærdskodeks udfærdiget, og det kan dokumenteres, at alle relevante personer er indforstået med Fors A/S' adfærdskodeks. Adfærdskodekset vedrører opførelse i forbindelse med tilbud om gaver, donationer, arrangementer, sponsorer, rejser, midtage, facility payment, etc.

Menneskerettigheder

Ansvarlighedsprincipper og Verdensmål	Fors A/S' mål	Succeskriterier
 <p>Verdensmål 1 og 2: Fors A/S støtter og respekterer beskyttelsen af internationalt erklærede menneskerettigheder og sikrer, at der ikke medvirkes til krænkelse af menneskerettighederne.</p>	Fors A/S' politikker screenes i forhold til Global Compacts ansvarlighedsprincipper, og der tages stilling til, hvordan Global Compacts ansvarlighedsprincipper indarbejdes i Fors A/S' politikker.	Ved udgangen af 2020 er Fors A/S' politikker screenet for efterlevelse af Global Compacts ansvarlighedsprincipper. Der er desuden lagt en plan for evt. tilpasning af politikker.
 <p>Verdensmål 3.8: Vi skal opnå universel sundhedsdækning, herunder finansiel risikobeskyttelse og adgang til grundlæggende kvalitetssundhedsydelser. Alle mennesker skal også have adgang til sikker og effektiv kvalitetsmedicin og vaccine til en overkommelig pris.</p>	Det evalueres, om medarbejderne er tilfredse med den obligatoriske sundhedsforsikring.	Ved udgangen af 2020 er der gennemført en tilfredshedsundersøgelse blandt medarbejderne med fokus på sundhedsforsikring.

Global Compacts ansvarlighedsprincipper

Et af Fors A/S mål er at screene sine politikker i forhold til Global Compacts ansvarlighedsprincipper samt vurdere, hvordan principperne kan indarbejdes i Fors A/S politikker. Dette gøres både for at sikre, at Fors A/S selv lever op til principperne, men også for at eksterne leverandører og samarbejdspartnere kender den politik og standard, som Fors A/S forventer i forhold til menneskerettigheder, arbejdsforhold og korruption.

Arbejdsforhold, sikkerhed og trivsel

Fors A/S skal naturligvis også 'fejle for egen dør' og sikre et godt arbejdsmiljø for sine ansatte. Fors A/S har derfor udarbejdet en række procedurer for, hvordan medarbejdere kan anmelde arbejdsulykker og risikofyldte forhold, som bør undersøges nærmere. Dette med henblik på at forbedre arbejdsmiljøet og forebygge arbejdsulykker. Derudover gennemføres der løbende trivselsmålinger. På baggrund af disse trivselsmålinger laves der for hele virksomheder – såvel som for de enkelte afdelinger – planer for, hvordan trivslen kan forbedres.

Den største risiko i forhold til arbejdsmiljø og sikkerhed for en virksomhed som Fors A/S er arbejdsulykker og nedslidning. For at sikre, at antallet af arbejdsulykker bliver så lavt som muligt, arbejder Fors A/S løbende på at forebygge ulykker samt skabe en kultur, hvor vigtigheden af at være proaktiv italesættes. Det gør vi blandt andet ved at anmelde alle – også mindre – arbejdsulykker, og ved at opfordre medarbejderne til at indberette nærvæd ulykker. Dette for at kunne iværksætte tiltag, som forebygger og minimerer risikoen for arbejdsulykker og nedslidning. Desuden er der etableret en arbejdsmiljøorganisation, som blandt andet sikrer, at arbejdsmiljøarbejdet forankres centralt såvel som decentralt på tværs af organisationen.

En del af Fors A/S medarbejdere arbejder i et arbejdsmiljø, hvor man ved, at der er øget risiko for at få at komme i kontakt en lang række mikroorganismer, som kan være direkte sygdomsfremkaldende. Derfor er der løbende fokus på at holde en høj hygiejnestandard blandt medarbejderne. Der opnås ligeledes smittebeskyttelse ved at sikre, at særligt udsatte medarbejdere jævnligt skal vaccineres for en række sygdomme. Fors A/S har iværksat procedurer for at vaccinerne tages med de anbefalede mellemrum.

Antikorruption

Den største risiko i forhold til antikorruption for en virksomhed som Fors A/S er misbrug af en betroet stilling. Fors A/S ønsker derfor en 'rent-mel-i-posen-kultur', hvor alle har mulighed for at få sensible emner på agendaen. I 2019 har Fors A/S således implementeret en politik for whistleblowing. I forlængelse heraf opstår et behov for at præcisere, hvad der i Fors A/S betragtes som tilladeligt og utiladeligt. Fors A/S agter derfor at udfærdige et adfærdskodeks, så ingen internt eller eksternt er i tvivl om Fors A/S holdning til situationer, hvor en betroet stilling kan misbruges for egen vindings skyld. Der er desuden i 2019 fastlagt yderligere kontrolfunktioner og processer ved varetagelse af indkøbs- og økonomifunktioner, som vanskeliggør misbrug af en betroet stilling.

Menneskerettigheder

Fors A/S aktiviteter foregår næsten udelukkende i et snævert geografisk område i Danmark, hvorfor grundlæggende hensyn til menneskerettigheder alt andet lige må ventes at være opfyldt. Når det er sagt, er den største risiko i forhold til overholdelse af menneskerettigheder for en virksomhed som Fors A/S leverandør og kædeansvar. Vi er i forlængelse heraf bevidste om, at vi har et ansvar for at de mennesker, som gennem vores samarbejde med entreprenører og leverandører bidrager til at skabe værdi for os.

Ved indkøb af varer og tjenesteydelser har vi således udarbejdet en indkøbspolitik. I den er beskrevet, at alle indkøb skal overholde til nationale og internationale love, herunder ILO-konventionen (International Labour Organization).

Fors A/S har fastlagt processer i forbindelse med indgåelse af aftaler og indkøb i vores indkøbspolitik, som skal minimere risikoen for korruption. For at sikre overholdelse af indkøbspolitikken og indgåede aftaler gennemføres løbende leverandørevurteringer. Leverandørevurteringer baseres på både leverandørens performance, leverancer og om de er overensstemmelse med fastlagte procesbeskrivelser. Fors A/S har ikke observeret overtrædelser af menneskerettigheder eller tegn på korruption i sin leverandørkæde i 2019.



Opfølgning på målsætninger for 2019 – Socialt ansvar

Fors A/S har i 2019 gennemført en medarbejdertilfredshedsundersøgelse. Her var den samlede medarbejdertilfredshed på 5,8 på en skala fra 1-7. Dette er på niveau med den tilsvarende undersøgelse i 2018.

I løbet af 2019 skete der tre arbejdsulykker, som medførte mere end én sygedag, hvilket er fire ulykker bedre end målsætningen på syv og to ulykker mindre end i 2018. Antallet af arbejdsulykker, som krævede mindre end én dags sygefravær, var i 2019 på 16, hvilket var fire højere end målsætningen på 12 og én ulykke mere end i 2018. Stigningen kan skyldes, at Fors A/S har gjort en aktiv indsats for at få medarbejdere til at registrere selv mindre ulykker, så de fremadrettet kan undgås.

Det generelle sygefravær i Fors A/S er faldet i løbet af 2019, hvor det samlede sygefravær endte på 3,47 procent mod 3,8 procent i 2018. Det vurderes, at en stor del af indsatsen skyldes, at der i 2018 blev iværksat en række tiltag med henblik på at forebygge stress og øge trivselen på arbejdspladsen.

Antallet af kompetencedage pr. medarbejder var i 2019 i gennemsnit 7,66 og altså højere end målsætningen på seks kompetencedage. Det tilsvarende tal i 2018 var 6,82.

Hvor vi havde en målsætning om at have fem elever/lærlinge i 2019, har vi kun haft fire – hvilket dog er tre mere end i 2018. Det skyldes, at vi ikke har haft ressourcer til at tilbyde tilfredsstillende uddannelsesforløb. Vi fastholder dog målsætningen om at have fem lærlinge elever i 2020. Omvendt havde Fors A/S en målsætning om at have 30+ sociale ansættelser i 2019. Vi havde 40. Primært på genbrugspladserne og i Kundecenteret.

Status	Målsætninger
	Engagement og motivation ligger på mindst 5,3 på en skala fra 1-7.
	Færre end 7 arbejdsulykker som medførte mere end én dags fravær.
	Færre end 12 arbejdsulykker som medførte mindre end én dags sygefravær.
	Sygefravær ikke højere end 3,8 procent.
	Gennemsnitligt mindst seks kompetencedage pr. medarbejder.
	Mindst fem lærlinge/elever i ansættelse – det bemærkes at Fors A/S ikke har haft ressourcer til at tilbyde tilfredsstillende uddannelsesforløb til rådighed.



Effektiv forsyning,
til for dig

Fors A/S · Tlf. 70 20 20 66 · fors.dk · fors@fors.dk



Effektiv forsyning,
til for dig

Notat

Bilag 15.2 - 2020 Bestyrelsens forord

Fors A/S er forsyningsvirksomhed for Holbæk, Lejre og Roskilde Kommuner. Vi er ca. 185 medarbejdere, der leverer vand, fjernvarme, renser spildevand, indsamler affald og driver genbrugspladser. I alt rammer vi hver dag 190.000 kunder med en eller flere af vores forsyningsarter. Vi har respekt for vores kunder og vil være det forsyningselskab, som leverer den bedste kundeoplevelse. Det gør vi ved at arbejde smartere, lytte til kunderne og levere bæredygtige løsninger, der tager højde for fremtiden.

13-01-2021

Sagsnr.
S-2021-0106

Ref.
bhs

Fors A/S skal bidrage til bæredygtig udvikling på varme-, vand-, spildevands- og affaldsområdet i vores ejerkommuner og til realisering af ejernes og selskabets mål inden for forsyningsområderne. Fors A/S skal desuden være med til at sætte dagsordenen ved at medvirke til udviklingen og afprøvningen af nye innovative løsninger og forretningsmodeller – både i Fors A/S egne aktiviteter og ved kontinuerligt at påvirke samarbejdspartnere. På den baggrund har vi vedtaget en Varmevision med en ambition om, at vi skal levere CO₂-neutral fjernvarme i 2025. Vi har i 2020 ligeledes vedtaget en Vandvision som sætter pejlemærkerne for beskyttelse af grundvandet og partnerskaber med andre med henblik på at sikre rent drikkevand til nuværende og kommende generationer.

Velfungerende beredskab

I 2020 blev det understreget, at det er vores kerneopgave at levere en høj forsynings sikkerhed. I starten af september oplevede vi det, som de fleste drikkevandsselskaber frygter: Enkelte prøver viste, at drikkevandet i Roskilde og Lejre var forurennet, og der måtte udstedes kogeanbefaling. Kogeanbefalingen varede i fire dage, hvor vi i samarbejde med kommuner og myndigheder forsøgte at afdække årsagen til forureningen samtidig med, at vi kommunikerede med vores kunder.

Desværre kan der opstå situationer, hvor drikkevandsforsyningen kommer under pres. Vi skal gøre, hvad vi kan, for at det ikke sker og tage ved lære, når det sker. Heldigvis har Fors A/S størrelsen til at etablere en reel beredskabsorganisation, og vi har ressourcerne til at klare krisituationer samtidig med, at vi varetager det daglige arbejde. Gennem de seneste år har vi således dels opbygget og trænet en effektiv beredskabsorganisation, som nu er afprøvet i praksis. Gennem vores træning og erfaring, er vi derfor klar til at håndtere kendte såvel som ukendte beredskabssituationer. Vi havde således forudsætningerne for undervejs i forløbet at rette op på de udfordringer i sms-kommunikationen, der retfærdigvis bør nævnes, og få håndteret en meget svær og meget kritisk situation roligt og reflekteret.

I 2020 blev vores beredskab naturligvis også testet af COVID-19 situationen. For at sikre en stabil forsyning sektionsopdelte vi medarbejderne, så én syg kun ville kunne smitte et begrænset antal kolleger. På trods af besværligheder medførte Corona således ingen fare for forsynings sikkerheden, ligesom det heller ikke har medført større forsinkelser på anlægsprojekter. Som følge af COVID-19 situationen valgte Fors A/S at fremrykke betalinger til leverandører på samlet 38 millioner kroner for arbejde, der er udført, så virksomhederne får deres penge langt hurtigere end normalt. Fors A/S tilbød ligeledes private kunder som grundet Corona havde svært ved at betale Fors-regninger at finde en løsning.

Det har således på flere måder været et atypisk år. Når Fors A/S alligevel har opnået de resultater vi har, har det kun været muligt ved hjælp af dygtige, dedikerede medarbejdere.



Effektiv forsyning,
til for dig

Sammen om natur i balance

Organisatorisk har 2020 været præget af arbejdet med at afslutte en ny strategiperiode og forberede en ny. Fusionsstrategien 'Fra tre til én' havde et stærkt fokus på at samle og ensarte virksomheden, hvilket har afspejlet sig i mange af de tiltag, Fors A/S har arbejdet med i perioden 2016-20. Den nye strategi, som dækker perioden 2021-2025, 'Sammen om natur i balance' har som overordnet mål, at vi sammen med vores kunder tager ansvar for vores påvirkning af naturen og passer på vores brug af ressourcer. Den grønne dagsorden, den cirkulære tankegang og genanvendelse skal derfor have en endnu mere tydelig placering i Fors A/S.

Vi bakker op om FN's verdensmål

Den nye strategi tager udgangspunkt i udvalgte verdensmål, og Fors A/S har tilsluttet sig FN's Global Compact og FN's Verdensmål for at vise, at vi agerer i henhold til det internationale samfunds forventninger til bæredygtig og ansvarlig virksomhedsadfærd. I Fors A/S ser vi denne forpligtelse som en naturlig del af vores idégrundlag om at vi med kunden i centrum leverer miljørigtige og effektive løsninger inden for vand, varme, spildevand og affald.

Fors A/S tilsluttede sig FN's Global Compact i 2018, og nærværende publikations kapitel om "Redegørelse for samfundsansvar" udgør derfor Fors A/S tredje COP-rapport såvel som Fors A/S' lovpligtige redegørelse for samfundsansvar og kønsmæssig sammensætning i ledelsen, jf. Årsregnskabsloven §99a og §99b.

BESTYRELSEN I FORS A/S



Effektiv forsyning,
til for dig

Notat

2020 Ledelsesberetning

Årets resultat

Resultatet efter skat i årsregnskabet udgør **XXX**. Virksomheden er underlagt "hvile-i-sig-selv-princippet" og skal hvert år opgøre sit mellemværende med kunderne i form af enten en opkrævningsret eller afregningsforpligtelse. **HER BESKRIVES HVAD DETTE FORHOLD HAR HAFT FOR OMSÆTNINGEN. HER BESKRIVES ØVRIGE FORHOLD, SOM HAR BETYDNING FOR RESULTATET. DETTE FYLDER CIRKA TO LINJER ELLER HVAD DER NOGENLUNDE SVARER TIL DENNE TEKST.**

Det fører frem til et resultat på **XX** før skat og over/underdækning, hvilket **ligger XX OVER/UNDER I FORHOLD TIL BUDGETTET**

Set i lyset af ovenstående vurderes årets resultat som **ACCEPTABLET/IKKE-ACCEPTABELT.**

Sagsnr.
S-2021-0106

Ref.
bhs

Fra fusionsstrategi til 'Sammen om natur i balance'

Fors A/S blev dannet i 2016, og vi har brugt de første fem år på at skabe én fælles virksomhed af de tre fusionerede forsyningsselskaber. Overskriften på vores fusionsstrategi var 'Fra tre til én'.

Samtidig med at vi skulle indfri ejernes mål med fusionen, skulle vi skabe et stærkt fundament for en ambitiøs videre udvikling. Vores stærke fundament består efter fem års hårdt arbejde i, at vi har en række kerneprodukter og ydelser, som vi leverer til kunderne med høj kvalitet og sikkerhed. Og med fokus på en høj kundetilfredshed.

Samtidig med at Fors A/S etablerede sit fundament, er der kommet øget fokus på klimadagsordenen. I sommeren 2019 var der valgkamp til både Europa-Parlamentet i maj og Folketinget i juni. For begge valg var det i høj grad den grønne dagsorden som fyldte. For Folketingsvalget kom det efterfølgende til udtryk i et ambitiøst klimamål om at reducere udledningen af CO₂ med 70 % frem mod 2030. Også vores ejere har i en ny ejerstrategi ønsket, at vi skal fokusere endnu mere på den grønne dagsorden, end vi gør i dag.

Den grønne dagsorden, den cirkulære tankegang og genanvendelse får derfor en endnu mere central placering i Fors A/S end tidligere. Det kommer til at afspejle sig i den nye strategi, som bestyrelsen har arbejdet på i 2020.

Helt konkret ved at 'Sammen om natur i balance' bliver det bærende element i strategien frem mod 2025. Det betyder kort sagt, at vi sammen med vores kunder tager ansvar for vores påvirkning af naturen, og at vi passer på vores brug af ressourcer.

Fokus på fire af FN's Verdensmål

Ambitionen i strategien frem mod 2025 er, at vi gennem stærke samarbejder, vil sikre fremtidens natur. Dette gør vi gennem et strategisk fokuseret arbejde, hvor vi har valgt at fokusere på fire af FN's Verdensmål:

- 6: Rent vand og sanitet
- 7: Bæredygtig energi
- 12: Ansvarligt forbrug og produktion
- 13: Klimaindsats

Vi har valgt at sætte vores kunder endnu mere i fokus, da det er sammen med vores kunder, at vi kan lykkes med vores ambitioner.

En vigtig komponent i den nye strategi er en målrettet udvikling af endnu flere digitale løsninger. Vores fundament bliver også kun stærkere og bedre, når vi hele tiden har fokus på at have de bedste medarbejdere og en stærk ledelse til at understøtte forretningen. Derfor vil vi fortsat fokusere på opkvalificering og videreudvikling, samt rekruttering og fastholdelse af talenter.

Det kræver helt nye måder at arbejde på når ambitionen er at gøre det sammen med andre. Derfor har vi også behov for at ændre hele organisationens måde at tænke og arbejde på, så kunder og samarbejdspartnere inddrages videst muligt.

Klimafokus skal understøttes af gode rammebetingelser

Mens vi i Fors A/S er med til at sætte rammerne for vores kunders hverdag, sættes vores regulatoriske rammer på Christiansborg. Her blev der i 2020 landet to brede politiske aftaler, som får stor betydning for os i Fors A/S de kommende år. Her er der tale om aftalen om Affaldssektoren frem mod 2030, som skal sikre en klimaneutral sektor i 2030, samt klimaaftalen der sikrer en helt grøn energisektor.

Som miljøvirksomhed glæder vi os over det øgede politiske fokus på klima og miljø. Nu håber vi, at politikerne følger op med en mere fleksibel regulering, som giver forsyningsselskaberne de rette muligheder og incitamenter til at investere i de løsninger, samfundet efterspørger.

Fors A/S ønsker at bidrage til den grønne omstilling. For at kunne gøre det har vi behov for at rammebetingelserne arbejder med – og ikke mod os. Samt for at rammebetingelserne er stabile på den lange bane.

Sammen sikrer vi natur i balance

Hensynet til miljø og klima er en del af Fors A/S DNA. Og vi ønsker at tage ansvar for, at vi sammen med vores kunder afleverer dét, vi låner af naturen tilbage i samme stand – og gerne bedre, hvis det er muligt. Dels ved at mindske vores energiforbrug og dels ved at mindske effekten af vores udledninger. Og vi ønsker at tænke 'hele vejen rundt' i forhold til de leverancer, vi yder. Et eksempel er vores varmepumpeløsning på Bjergmarken.

Her har vi etableret en varmepumpe på 8 MW, hvor varmen så at sige 'hives ud' af det færdigrensede spildevand, hvorefter varmen ledes ud i fjernvarmenettet. Pumpen har resulteret i, at 14 % af den samlede mængde fjernvarme i Roskilde bliver



Effektiv forsyning,
til for dig

grønnere og samtidig lokalt produceret. Det svarer til hele 3500 husstandes årlige fjernvarmeforbrug. Det er godt for miljøet. Over perioden på 20 år sparer projektet udledningen af cirka 6.000 tons CO₂.

Vandsektoren kan i betydeligt omfang understøtte regeringens klimamål – det handler både om at udnytte ressourcerne i spildevandsslam til grøn strøm, at energioptimere processer og at vælge bæredygtige løsninger i forbindelse med ledningsarbejde og ved opførelse af nye anlæg. Men en af de allerstørste ressourcer, som vandselskaberne kan bidrage med, er at trække varmen ud af cirka 700 milliarder liter lunkent spildevand – en overskudsvarme, som kan erstatte CO₂-belastende varmekilder. Og det smarte er også, at når vi trækker energien ud, så undgår vi samtidig at opvarme vores hav- og vandmiljø, som det rensede spildevand udledes til.

Udover varmepumpeløsningen på Bjergmarken har vi i 2020 blandt andet moderniseret – eller nedlagt – en række renseanlæg for at sikre, at der også i fremtiden er rent vand i fjord, åer og vandløb. Vi har blandt andet påbegyndt en gennemgribende modernisering af ristehuset på Bjergmarken. Når den modernisering er gennemført, vil kapaciteten på anlægget blive tredoblet samtidig med at energiforbruget mindskes betydeligt.

På vandsiden har vi vedtaget en Vandvision som sætter pejlemærkerne for beskyttelse af grundvandet og for partnerskaber med andre med henblik på at sikre rent drikkevand til nuværende og kommende generationer.

På affaldsområdet har vi etableret en ny, moderne genbrugsplads i Tølløse 'født' med muligheden for, at vores kunder kan benytte pladsen uden for almindelig åbningstid.

Sikre leverancer til kunderne

Langt de fleste af vores kræfter bruger vi naturligt nok fortsat på at sikre stabile og miljørigtige leverancer til vores kunder nu og i fremtiden. På tværs af vores forsyningsarter har vi derfor i 2020 gennemført en række lednings- og anlægsrenoveringer, og vi har etableret nye ledninger og anlæg til nye byområder i vores ejerkommuner.



Effektiv forsyning,
til for dig

Punktet behandles af bestyrelsen for: Alle selskaber i Fors-koncernen.

Sagsbehandler: **MIKB**

'Vild med Vilje' (B)

Sagsfremstilling:

Marinus har været i dialog med 'Vild Med Vilje', da han vil foreslå Lejre Kommune som partner. Han vil samtidig gerne foreslå, at Fors A/S bliver partner – kan gå fint i tråd med fx biodiversitet, BNBO'erne, FN's Verdensmål og den nye strategi 'Sammen om natur i balance'.

'Vild Med Vilje' er en bevægelse for alle, der vil gøre en konkret og lokal forskel for at gøre naturen vildere, rigere og mere mangfoldig. Målet er at få vildhed og natur ind der, hvor mennesker bor, arbejder og leger.

'Vild Med Vilje' søger at indgå partnerskaber med lodsejere, som fx kirker, boligselskaber, kommuner og institutioner, der ønsker mere vild natur på deres jord.

Som 'Vild Med Vilje-Partner' kan en organisation få professionel vejledning i at etablere og udvikle en vildere og rigere natur på deres arealer, og de kan formidle deres natur som 'Vild Med Vilje'.

Det koster 10.000 kr. at blive partner i 'Vild Med Vilje' og efterfølgende 1.200 kr. årligt. Hertil kommer eventuelle tilkøb.

Retsgrundlag:

-

Høring:

-

Fors A/S vurdering:

-

Økonomi:

-

Anbefaling:

At Bestyrelsen beslutter, at Fors A/S indgår partnerskab med 'Vild med Vilje'.

Fors A/S

Betonvej 12
4000 Roskilde

Tåstrup Møllevej 5
4300 Holbæk

Tlf.: +45 70 20 20 66

CVR: 33 03 28 38
EAN: 57 90 00 23 08 321

www.fors.dk

Beslutning for Punkt 16: 'Vild med Vilje' (B)

Bestyrelsen besluttede, at Fors A/S indgår partnerskab med 'Vild med Vilje'.



Effektiv forsyning,
til for dig

Punktet behandles af bestyrelsen for: Alle selskaber i Fors-koncernen.

Sagsbehandler: **MIKB**

Bestyrelsens forretningsorden (B)

Sagsresume:

På bestyrelsesmødet den 17. december 2020 besluttede bestyrelsen at gennemføre en række justeringer i sin forretningsorden med tilhørende bilag. I den forbindelse besluttede bestyrelsen desuden, at der skulle udarbejdes forslag til:

- En ændring af forretningsordenens 5.5 således, at punktet afspejler, at referatet af bestyrelsesmøderne underskrives digitalt.
- Tekst til forretningsordenens bilag 3.1 og 3.2 om, at der kun gives prokura til indgåelse af større kontrakter, som løber inden for en tidsbegrænset periode på fx to år.
- At det i bilag 3.2 til bestyrelsens forretningsorden skal fremgå at forpligtigelser på mere end 30 mio. kr., forelægges de tegningsberettigede for Fors Holding A/S.

Fors A/S

Betonvej 12
4000 Roskilde

Tåstrup Møllevej 5
4300 Holbæk

Tlf.: +45 70 20 20 66

CVR: 33 03 28 38
EAN: 57 90 00 23 08 321

www.fors.dk

Sagsfremstilling:

I forlængelse heraf foreslås det at ændre pkt. 5.5:

Fra:

Bestyrelsesreferatet underskrives på førstkommende bestyrelsesmøde af medlemmerne af bestyrelsen. Bestyrelsesmedlemmer, der ikke har været til stede ved et bestyrelsesmøde, skal skriftligt på referatet bekræfte, at de har læst referatet.

Til:

Bestyrelsesreferatet underskrives digitalt af medlemmerne af bestyrelsen umiddelbart efter bestyrelsesmødets afholdelse. Bestyrelsesmedlemmer, der ikke har været til stede ved et bestyrelsesmøde, bekræfter med deres digitale underskrift, at de har læst referatet.

Det foreslås, at nedenstående sætning tilføjes forretningsordenens bilag 3.2:

Forpligtigelser på mere end 30 mio. kr. skal forelægges de tegningsberettigede for Fors Holding A/S.

I forhold til en eventuel tilføjelse til Forretningsordenens bilag 3.1 og 3.2 om prokura ved indgåelse af større kontrakter, har Fors A/S haft en drøftelse med bestyrelsesmedlem Søren Jensen. Der arbejdes i forlængelse heraf videre med forslaget i en revideret indkøbspolitik, så Fors-koncernen ikke forpligter sig unødigt.

Retsgrundlag:

- LBKG 2015-09-14 nr. 1089 (Selskabsloven) §130.
- Bestyrelsens forretningsordens §13.1.

Høring:

-

Fors A/S vurdering:

Selskabsloven indeholder alene anbefalinger til og ikke krav om, hvad der kan være omfattet af forretningsordenen. Det er således bestyrelsen selv, der suverænt beslutter, hvilket indhold forretningsordenen skal have – men forretningsordenen må naturligvis ikke indeholde bestemmelser, som er i modstrid med lovgivningen eller selskabets vedtægter. En bestyrelse er kun bundet af bestemmelser i en ejerftale, hvis disse bestemmelser tillige er indeholdt i selskabets vedtægter.

For noterede selskaber skal der være et samspil mellem corporate governance-anbefalinger (anbefalinger for god selskabsledelse) og selskabets forretningsorden, men også for andre selskaber kan det være hensigtsmæssigt at skele til corporate governance-anbefalingerne.

Bestyrelsen bør løbende efterse, om forretningsordenen er i overensstemmelse med lovgivningen, selskabets vedtægter og tilpasset selskabets udvikling. I forlængelse heraf er det tidligere besluttet, at dagsordenspunkter relaterende til god selskabsledelse (herunder gennemgang og revision af bestyrelsens årshjul) afholdes på december-mødet. Dermed kan punkterne drøftes samtidig med den årlige gennemgang af kodeks for god selskabsledelse.

Da hvert enkelt medlem af bestyrelsen er bundet af forretningsordenen, og skal efterkomme reglerne deri, anbefales det, at forretningsordenen gennemgås på bestyrelsesmødet og ikke blot udleveres til underskrift.

Økonomi:

-

Anbefaling:

At bestyrelsen vedtager de fremlagte ændringer til sin forretningsorden samt til forretningsordenens bilag 3.2.

Beslutning for Punkt 17: Bestyrelsens forretningsorden (B)

Bestyrelsen vedtog de i sagsfremstillingen fremlagte ændringer til bestyrelsens forretningsorden samt til forretningsordenens bilag 3.2. Den opdaterede forretningsorden underskrives digitalt.

Forretningsorden for bestyrelser i Fors-koncernen



Dato: 17-12-2020
Sagsnr.: S-2021-0270

Fors A/S
Betonvej 12
4000 Roskilde

Tåstrup Møllevej 5
4300 Holbæk

Tlf.: +45 70 20 20 66

CVR: 33 03 28 38
EAN: 57 90 00 23 08 321

www.fors.dk

**INDHOLDSFORTEGNELSE:**

1.	VALG OG KONSTITUERING.....	3
2.	BESTYRELSESMØDER - INDKALDELSE OG DAGSORDEN	3
3.	BESTYRELSENS BESLUTNINGSDYGTIGHED OG KOMPETENCE.....	4
4.	INHABILITET	4
5.	BESTYRELSESREFERATER.....	5
6.	VÆSENTLIGE BESLUTNINGER	6
7.	BESTYRELSENS OPGAVER	6
8.	DIREKTIONEN.....	7
9.	TAVSHEDSPLIGT	9
10.	SEKRETARIATSFUNKTION	10
11.	UDTRÆDEN	10
12.	HONORAR OG DÆKNING AF UDGIFTER	10
13.	GODKENDELSE AF FORRETNINGSORDENEN.....	11
14.	ÆNDRING AF FORRETNINGSORDENEN	11



1. VALG OG KONSTITUERING

- 1.1 Nyvalg sker hvert fjerde år, da bestyrelsens valgperiode følger ejerkommuners valg til byrådet. Umiddelbart efter nyvalg til ejerkommunernes valg til byrådet – og senest i januar måned i konstitueringsåret – indkaldes til en ekstraordinær generalforsamling alene med valg af bestyrelsesmedlemmer på dagsordenen. I forlængelse heraf afholdes det første konstituerende bestyrelsesmøde.
- 1.2 Bestyrelsesmedlemmerne, herunder bestyrelsens formand og Forretningsudvalget vælges af generalforsamlingen for en 4-årig periode. Bestyrelsen skal sikre, at anmeldelse sker til Erhvervsstyrelsen senest 2 uger efter generalforsamlingen, jf. Selskabslovens § 9.
- 1.3 Bestyrelsesmedlemmer i Fors-koncernen fremgår af bilag 1.
- 1.4 Som følge af ejeraftalens afsnit 10.1.5 har bestyrelsen et Forretningsudvalg udpeget af generalforsamlingen. Forretningsudvalget består af fire medlemmer, som er bestyrelsesformanden plus et bestyrelsesmedlem udpeget af hver af de tre ejerkommuner og valgt på den ordinære generalforsamling. De tre generalforsamlingsvalgte medlemmer af Forretningsudvalget fungerer som parallelle næstformænd i bestyrelsen, og det samlede Forretningsudvalg fungerer som et formandsskab, der forbereder bestyrelsens arbejde, herunder dagsordener. Alle centrale beslutninger skal fortsat træffes af den samlede bestyrelse.
- 1.5 Bestyrelsen kan efter behov nedsætte ad hoc udvalg til at tage sig af specifikke opgaver.
- 1.6 På første møde efter at et bestyrelsesmedlem er valgt ind, afgiver bestyrelsesmedlemmet en kort oversigt over øvrige bestyrelsesposter eller tilsvarende poster, det pågældende bestyrelsesmedlem varetager.
- 1.7 Bestyrelsen deltager ved sin tiltrædelse i et introduktionsprogram fastlagt af formanden.
- 1.8 Formanden repræsenterer bestyrelsen udadtil, medmindre formanden bestemmer andet.

2. BESTYRELSESMØDER - INDKALDELSE OG DAGSORDEN

- 2.1 Bestyrelsesmøder afholdes normalt seks gange årligt, og derudover når formanden finder det nødvendigt. I årets 4. kvartal fastlægges datoer for bestyrelsesmøder i det kommende kalenderår. Bestyrelsens årshjul fremgår af bilag 2.
- 2.2 Formanden bestemmer, hvor bestyrelsesmøderne afholdes, og sikrer i samarbejde med Selskabet, at samtlige bestyrelsesmedlemmer indkaldes.
- 2.3 Et medlem af bestyrelsen, Selskabets revisor eller den administrerende direktør kan forlange, at bestyrelsen indkaldes, jf. Selskabslovens §123.
- 2.4 Bestyrelsen indkaldes på formandens vegne af selskabet med mindst fem dages forudgående skriftligt varsel (hvilket kan være pr. e-mail). Indkaldelsesvarslet kan i uopsættelige tilfælde forkortes af formanden.



- 2.5 Direktionen skal sikre, at relevant skriftligt materiale til bestyrelsesmødet fremsendes senest 3 hverdage inden bestyrelsesmødet. Adgang til materiale kan gives ved fremsendelse af materialet pr. e-mail eller ved anden elektronisk adgang.
- 2.6 Dagsordenen udarbejdes af Forretningsudvalget i samråd med den administrerende direktør. Et bestyrelsesmedlem kan i forbindelse med udarbejdelsen af dagsordenen anmode formanden om at optage et bestemt emne på dagsordenen.
- 2.7 På hvert bestyrelsesmøde skal dagsordenen mindst indeholde følgende punkter:
1. Godkendelse af dagsorden
 2. Godkendelse og underskrift af referat
 3. Gensidig orientering, herunder oplysninger om væsentlige hændelser inden for arbejdsmiljø og miljø
 4. Punkter relateret til årets gang, jf. årshjulet
 5. Behandling af sager
Konkrete sager skal beskrives i den tilgængelige dagsorden ligesom relevant bilagsmateriale vedrørende de enkelte punkter gøres tilgængelig sammen med dagsordenen.
 6. Indførsler i revisionsprotokollen (når der modtages revisionsprotokoller)
 7. Orientering af interessenter
 8. Næste møde
 9. Eventuelt
- 2.8 Selskabets direktion er berettiget til at være til stede ved bestyrelsesmøderne og har ret til at udtale sig. Nøglepersoner i selskabet kan indkaldes, hvis deres deltagelse i bestyrelsesmødet skønnes nødvendig for at belyse enkelte punkter. Bestyrelsen kan i relation til et konkret møde eller behandlingen af et enkelt punkt på dagsordenen beslutte, at direktionen ikke skal overvære dette eller deltage i behandlingen heraf.
- 2.9 Bestyrelsesmøderne kan, såfremt det af bestyrelsesformanden skønnes nødvendigt, afholdes elektronisk, herunder ved telefonmøder og videokonferencer, og/eller skriftligt. Uanset foranstående kan et bestyrelsesmedlem eller den administrerende direktør forlange, at der finder en mundtlig drøftelse sted.

3. BESTYRELSENS BESLUTNINGSDYGTIGHED OG KOMPETENCE

- 3.1 Bestyrelsesmøder ledes af formanden. I dennes fravær leder et medlem udpeget af formanden mødet.
- 3.2 Bestyrelsen er beslutningsdygtig, når over halvdelen af bestyrelsesmedlemmerne er tilstede. Bestyrelsen må dog ikke træffe beslutninger uden, at alle bestyrelsesmedlemmer så vidt muligt har haft mulighed for at deltage i behandlingen.
- 3.3 Bestyrelsesbeslutninger træffes ved simpelt stemmeflertal. Formandens stemme eller formandens stedfortræder, jf. pkt. 3.1, er udslagsgivende ved stemmelighed.



4. INHABILITET

- 4.1 Bestyrelsesmedlemmer skal i deres bestyrelsesarbejde loyalt varetage Selskabets interesser.
- 4.2 Et bestyrelsesmedlem eller den administrerende direktør må ikke deltage i behandlingen af sager, hvor bestyrelsesmedlemmet eller den administrerende direktører inhabil. Dette omfatter blandt andet bestyrelsens behandling af aftaler mellem Selskabet og bestyrelsesmedlemmet/direktøren selv eller søgsmål mod den pågældende selv. Det samme gælder aftaler mellem Selskabet og tredjemand eller søgsmål mod tredjemand, hvis bestyrelsesmedlemmet eller direktøren har en væsentlig interesse heri, der kan være stridende mod Selskabets eller Fors-koncernens interesser.
- 4.3 Et bestyrelsesmedlem er som udgangspunkt ikke inhabilt ved behandlingen af sager vedrørende den kommune eller det kommunalt ejede selskab, medlemmet er indstillet af.
- 4.4 Bestyrelsen skal godkende eventuelle aftaler mellem bestyrelsesmedlemmer eller den administrerende direktør og Selskabet samt aftaler mellem Selskabet og tredjemand, hvori bestyrelsesmedlemmer eller den administrerende direktør måtte have en væsentlig interesse, der kan være stridende mod Selskabets eller Fors-koncernens interesser.
- 4.5 Bestyrelsen afgør – med rekurs til domstolene – spørgsmålet om, hvorvidt et medlem er inhabilt ved behandlingen af en sag.

5. BESTYRELSESREFERATER

- 5.1 Formanden eller dennes stedfortræder, jf. pkt. 3.1, er ansvarlig for, at der udarbejdes forhandlingsprotokollat af de på bestyrelsesmøderne stedfundne forhandlinger og truffne beslutninger.
- 5.2 Referaterne skal bl.a. indeholde følgende:
- a) Tid og sted for mødet
 - b) Mødedeltagere, fraværende og referent
 - c) Hvem der har ledet mødet
 - d) Dagsorden for mødet
 - e) Underskrift af referat af sidste bestyrelsesmøde
 - f) Referat af de stedfundne forhandlinger og truffne beslutninger
- 5.3 Referat af et bestyrelsesmøde skal inden fem dage efter afholdelse af bestyrelsesmødet udsendes efter godkendelse af formanden til bestyrelsens øvrige medlemmer.
- 5.4 Medlemmer af bestyrelsen har derpå to dage fra udsendelsen til at komme med eventuelle kommentarer til referatet over for formanden.
- 5.5 Bestyrelsesreferatet underskrives på førstkommende bestyrelsesmøde af medlemmerne af bestyrelsen. Bestyrelsesmedlemmer, der ikke har været til stede ved et bestyrelsesmøde, skal skriftligt på referatet bekræfte, at de har læst referatet.
- 5.6 Et bestyrelsesmedlem, der ikke er enig i en truffen beslutning, har ret til at få sin



mening indført i referatet. Tilsvarende gælder for et direktionsmedlem, som har deltaget i det pågældende møde.

6. VÆSENTLIGE BESLUTNINGER

6.1 Bestyrelsen er ansvarlig for, at spørgsmål om forhold af principiel eller væsentlig økonomisk betydning for Fors-koncernen eller Selskabets ejere forelægges generalforsamlingen, der træffer beslutning ved enstemmighed. Dette gælder:

- Udvidelse af ejerkredsen – i Selskabet eller i Selskabets datterselskaberne
- Iværksættelse af nye aktiviteter i Fors-koncernen (f.eks. elforsyning, fjernkøling m.v.)
- Dispositioner af væsentlig økonomisk betydning for aktionærerne af Selskabet eller Fors-koncernen
- Strategiske beslutninger af væsentlig betydning for aktionærerne eller Fors-koncernen

7. BESTYRELSENS OPGAVER

7.1 Bestyrelsen og direktionen forestår ledelsen af Selskabets anliggender. Bestyrelsen er ansvarlig for den overordnede og strategiske ledelse, mens den daglige ledelse af Selskabet varetages af den administrerende direktør, jf. pkt. 8, der skal følge de retningslinjer og anvisninger, som bestyrelsen har givet.

7.2 Bestyrelsen påser, at Fors-koncernen efterlever den til enhver tid gældende og generalforsamlingsgodkendte ejerstrategi.

7.3 Bestyrelsen påser, at Selskaberne i Fors-koncernen ledes på tilfredsstillende måde og i overensstemmelse med lovgivningen, Selskabernes vedtægter samt Selskabernes formål.

7.4 Bestyrelsen skal sikre, at bogføringen og regnskabsaflæggelsen foregår på en måde, der efter Selskabets forhold er tilfredsstillende.

7.5 Bestyrelsen modtager løbende den fornødne rapportering om Fors-koncernens finansielle forhold.

7.6 Bestyrelsen påser, at Selskaberne i Fors-koncernen er tilstrækkeligt forsikret mod almindelige og særlige risici, samt at den risikostyring og interne kontroller, der gennemføres, svarer til det ønskede niveau.

7.7 Bestyrelsen sikrer, at Fors-koncernens kapitalberedskab til enhver tid er forsvarligt, herunder at der er tilstrækkelig likviditet til at opfylde nuværende og fremtidige forpligtelser, efterhånden som de forfalder.



- 7.8 Bestyrelsen drager omsorg for, at der føres en ejerbog i overensstemmelse med bestemmelserne i selskabslovens §§ 50-54. Ejerbogen skal være tilgængelig for offentlige myndigheder. Direktionen har det daglige ansvar for dette.
- 7.9 Bestyrelsen skal endvidere føre et særskilt register over storaktionærer (ejerregister) i overensstemmelse med bestemmelserne i Selskabslovens § 58. Direktionen har det daglige ansvar for dette.
- 7.10 Bestyrelsen afholder hvert år, i august/september måned, et strategiseminar, hvor budgetprocessen påbegyndes. Primo oktober afholdes et budgetseminar, hvor budget for det kommende år fastlægges.
- 7.11 Inden afholdelse af budgetseminaret modtager bestyrelsen fra den administrerende direktør udkast til budget, som skal indeholde resultatbudget og balancebudget for det følgende regnskabsår. Resultatbudgettet skal være ledsaget af en prognose – i hovedtræk – for de efterfølgende to regnskabsår.
- 7.12 Budgettet skal for det kommende år være gennemgået for hele Fors-koncernen af bestyrelsen senest ultimo oktober måned hvert år. Samtidig godkender bestyrelsen de anlægsprojekter, som direktionen jf. 8.8 har kompetence til at gennemføre.
- 7.13 I marts/april måned gennemgås udkast til årsrapport med bestyrelsen.
- 7.14 Årsrapporten, underskrevet af direktionen og godkendt af revisor, gennemgås på et bestyrelsesmøde. Efter vedtagelse af indstillingen til generalforsamlingen om anvendelse af overskud eller dækning af tab underskrives det af den samlede bestyrelse i endelig form.
- 7.15 Årsrapporten forelægges til godkendelse på Selskabets ordinære generalforsamling, og et af dirigenten påtegnet eksemplar indsendes derpå til Erhvervsstyrelsen.
- 7.16 Bestyrelsen og direktionen skal drage omsorg for, at revisor kan gennemføre de undersøgelser, som denne finder nødvendige. Det skal sikres, at revisor modtager de oplysninger og den bistand, som denne finder nødvendige for at kunne udføre sit hverv.
- 7.17 Bestyrelsen indkalder til generalforsamlinger og påser, at disse afholdes i overensstemmelse med de regler, der er foreskrevet i vedtægterne samt lovgivningen.
- 7.18 Bestyrelsens beretning tilsendes bestyrelsen forud for generalforsamlingen.
- I forbindelse med valg til bestyrelsen blandt hhv. kunder og medarbejdere vælger bestyrelsen en formand for et valgudvalg blandt medlemmerne af bestyrelsen.
- 7.19 Bestyrelsen behandler og træffer afgørelse i alle sager, der efter Selskabets forhold er af usædvanlig art eller størrelse, medmindre de af bestyrelsen forelægges generalforsamlingen til afgørelse, jf. pkt. 6.1.
- 7.20 Ændringer foretaget i revisionsprotokollen fremlægges på næstkommende bestyrelsesmøde. Eventuelle registreringer siden sidste bestyrelsesmøde skal underskrives af samtlige bestyrelsesmedlemmer.
- 7.21 Revisor har ret til at deltage i de bestyrelsesmøder, hvor årsrapporten behandles.



Formanden er endvidere i andre sammenhænge berettiget til at forlange revisors tilstedeværelse ved et bestyrelsesmøde. Formanden er forpligtet til at anmode revisor om at være til stede, såfremt et bestyrelsesmedlem anmoder herom.

8. DIREKTIONEN

- 8.1 Bestyrelsen ansætter og afskediger Selskabets administrerende direktør og fastsætter dennes beføjelser. Formanden forhandler og aftaler ansættelsesvilkår.
- 8.2 Den administrerende direktør refererer til bestyrelsesformanden i Fors-koncernen.
- 8.3 Over for bestyrelsen er den administrerende direktør ansvarlig for, at Fors-koncernen ledes i overensstemmelse med den til enhver tid gældende lovgivning, Fors-koncernenes vedtægter, eller specielle pålæg, som bestyrelsen måtte have meddelt eller senere meddeler Direktionen.
- 8.4 Den administrerende direktør har pligt til uopholdeligt at meddele bestyrelsen, hvis der foreligger forhold, der synes at kunne medføre, at de overordnede retningslinjer for Fors-koncernens virksomhed ikke kan gennemføres eller vil blive forsinket.
- 8.5 Fors-koncernens øverste økonomiansvarlige (økonomichef eller økonomidirektør) skal i sin ansættelseskontrakt have ret – og pligt – til straks at henvende sig til bestyrelsesformanden, hvis der observeres økonomiske uregelmæssigheder eller uansvarligheder i selskabets drift.
- 8.6 Den administrerende direktør varetager den daglige ledelse af Fors-koncernen. Bestyrelsen fastsætter de nærmere retningslinjer.
- 8.7 Den administrerende direktør skal løbende kontrollere planer og budgetter og tage stilling til Fors-koncernens likviditet, ordrebeholdning, væsentlige dispositioner, forsikringsforhold, finansieringsforhold, pengestrøm og særlige risici.
- 8.8 Den administrerende direktør sikrer udarbejdelse af årsrapport med udkast til koncernregnskab. Revisionen skal i denne rapport anføre, hvorvidt udkastet i den foreliggende form kan forsynes med en revisionspåtegning uden forbehold.
- 8.9 Den administrerende direktør har fuld kompetence til at forestå organiseringen af Fors-koncernens daglige virksomhed samt løsningen af de dermed forbundne opgaver inden for de af bestyrelsen godkendte budgetter og anlægsprojekter jf. 7.13. Handel med fast ejendom og forhandling med lodsejere vedrørende eventuel erstatning foregår i samarbejde med formanden. Den administrerende direktør udarbejder forslag til de ordinære bestyrelsesmøders dagsorden. Udkastet forberedes af Forretningsudvalget, jf. pkt. 2.8.
- 8.10 Det påhviler den administrerende direktør at sørge for, at der tilgår hvert enkelt bestyrelsesmedlem det materiale, som Forretningsudvalget og den administrerende direktør skønner nødvendigt for at tilvejebringe et forsvarligt beslutningsgrundlag, herunder regnskabsmæssige oplysninger, budgetter og andre væsentlige oplysninger til belysning af Fors-koncernens udvikling.
- 8.11 Et medlem af bestyrelsen, Selskabets revisor eller den administrerende direktør kan forlange, at bestyrelsen indkaldes, jf. Selskabslovens §123. Fremkommer sådan et forlangende, påhviler det den administrerende direktør at tage initiativ til, at bestyrelsen indkaldes ekstraordinært.



- 8.12 Skønner den administrerende direktør i øvrigt, at der er behov for et ekstraordinært bestyrelsesmøde, idet førstkommande ordinære bestyrelsesmøde ikke kan afventes, påhviler det den administrerende direktør efter aftale med bestyrelsesformanden at indkalde bestyrelsen ekstraordinært. Dette er eksempelvis – men ikke udelukkende – tilfældet, hvis der træffes sådanne beslutninger, eller i øvrigt foreligger sådanne omstændigheder, at den administrerende direktør rimeligvis må forvente, at bestyrelsen vil nære ønske om at være orienteret om sagen eller gribe ind i denne.
- 8.13 Den administrerende direktør skal sørge for, at Fors-koncernens bogføring sker under iagttagelse af lovgivningens regler herom, og at formueforvaltningen foregår på betryggende måde.
- 8.14 Den administrerende direktør skal hvert år senest samtidig med det i pkt. 7.11 nævnte budgetseminar og budgetudkast forsyne bestyrelsen med materiale, så bestyrelsen kan tage stilling til, om Fors-koncernens organisation er betryggende, herunder navnlig organisering af bogholderi- og regnskabsfunktioner og IT-organisationen, samt hvilke kontrolprocedurer, der er fastlagt for at sikre mod misbrug mv.
- 8.15 Den administrerende direktør skal på tre udvalgte ordinære bestyrelsesmøder udarbejde og fremlægge en budgetopfølgning. Budgetopfølgningen skal indeholde resultatbudget, balancebudget, angivelse af budgetafvigelser samt årets forventede prognose. I forbindelse med budgetopfølgningen gennemføres ligeledes projektopfølgning. 4. kvartal gennemgås i forbindelse med aflæggelse af årsregnskabet.
- 8.16 Dispositioner, der efter Selskabets forhold er af usædvanlig art eller stor betydning, kan direktionen kun foretage efter særlig bemyndigelse fra bestyrelsen, medmindre bestyrelsens beslutning ikke kan afventes uden væsentlig ulempe for Selskabets virksomhed. I så fald skal formanden straks underrettes om den disposition, direktionen vil foretage eller har foretaget, og formanden skal uden ophold underrette den øvrige bestyrelse.
- 8.17 Som beskrevet i Selskabets vedtægter, tegnes Fors Holding A/S og Fors A/S af den samlede bestyrelse, af bestyrelsesformanden i forening med den administrerende direktør eller to bestyrelsesmedlemmer i forening med den administrerende direktør. Selskabets administrerende direktør er af bestyrelsen pålagt nogle særlige begrænsninger i forbindelse med den daglige drift af Fors-koncernen, herunder særlige dispositioner, som for Fors Holding A/S og Fors A/S fremgår af bilag 3.1. For øvrige selskaber i Fors-koncernen fremgår de særlige dispositioner af bilag 3.2.
- 8.18 Den administrerende direktør skal løbende efter behov orientere formanden om Fors-koncernens kortsigtede udvikling, herunder omsætning og eventuelle afvigelser fra afstukne retningslinjer og fratrædelser på chefgruppeniveau.

9. TAVSHEDSPLIGT

- 9.1 Alle oplysninger, som bestyrelsesmedlemmerne modtager i deres egenskab af bestyrelsesmedlemmer, er underlagt tavshedspligt og skal behandles fortroligt, medmindre andet følger af dette pkt. 9 eller pkt. 10. Tavshedspligten omfatter blandt andet forretningshemmeligheder, knowhow, udviklingsprojekter, driftsmæssige hemmeligheder, oplysninger om medarbejdernes løn samt øvrige ansættelsesvilkår og alle øvrige forhold, som bestyrelsesmedlemmerne bliver gjort bekendt med, herunder alt materiale som måtte blive udleveret før, efter eller i



forbindelse med bestyrelsesarbejdet, medmindre disse forhold kan offentliggøres i overensstemmelse med en beslutning vedtaget af bestyrelsen eller i henhold til lovgivningen.

- 9.2 Uanset pkt. 9.1 kan bestyrelsen efter en konkret vurdering beslutte, at visse specifikke oplysninger kan videregives, forudsat en sådan offentliggørelse af information ikke kan antages at ville skade Selskabet.
- 9.3 Uanset pkt. 9.1 kan bestyrelsen som organ og det enkelte bestyrelsesmedlem søge rådgivning hos rådgivere (for eksempel advokater), som selvstændigt er underlagt tavshedspligt som led i deres profession.
- 9.4 Bestyrelsen tilstræber størst mulig åbenhed i forhold til Selskabets aktionærer under forudsætning af, at sådan åbenhed efter bestyrelsens konkrete vurdering ikke er til skade for Selskabet eller medlemmer af ejerkredsen. Således foretager bestyrelsen på hvert bestyrelsesmøde en konkret afvejning af hensynene til åbenhed over for aktionærerne og de potentielle skadevirkninger i forhold til hvert enkelt emne på dagsordenen, jf. pkt. 2.7.
- 9.5 Overtrædelse af tavshedspligten kan medføre straf og erstatningspligt efter dansk rets almindelige regler.
- 9.6 Bestyrelsesmedlemmerne er forpligtede til at opbevare alle materialer og dokumenter vedrørende Selskabet på en sådan måde, at uautoriserede personer ikke opnår adgang dertil. For at sikre en fortrolig opbevaring skal bestyrelsesmedlemmerne anvende en e-mailadresse i forhold til bestyrelsesarbejdet, som alene bestyrelsesmedlemmet og dennes eventuelle Medhjælper(e) (jf. pkt. 10) har adgang til.
- 9.7 Når et bestyrelsesmedlem fratræder, skal den pågældende tilintetgøre eller tilbagelevere alle fortrolige dokumenter til Selskabet, som denne har modtaget som bestyrelsesmedlem, og som er i dennes personlige besiddelse, herunder samtlige kopier heraf.
- 9.8 I tilfælde af et bestyrelsesmedlems død påhviler tilbageleveringspligten dennes bo. Tavshedspligten består tidsubegrænset, også efter at medlemskabet af bestyrelsen ophører.
- 9.9 Direktionen er tillige omfattet af forretningsordenen.

10. SEKRETARIATSFUNKTION

- 10.1 Det enkelte bestyrelsesmedlem er uanset pkt. 9 berettiget til at anvende et begrænset antal medhjælpere som sekretariatsfunktion for det enkelte medlems bestyrelsesarbejde ("Medhjælper/Medhjælpere"). Etableringen af en medhjælperfunktion i f.eks. en kommune giver ikke bestyrelsesmedlemmet adgang til at videregive fortrolig information til kommunens forvaltning, men alene adgang til videregivelse til de enkelte personer, der bistår bestyrelsesmedlemmet i forbindelse med bestyrelsesarbejdet.
- 10.2 Medhjælper(e) er direkte underlagt tavshedspligt i Selskabsloven. Det enkelte bestyrelsesmedlem skal dog i forbindelse med anvendelse af Medhjælper(e) særskilt instruere hver enkelt Medhjælper om fortrolighedspligten og foranledige, at hver enkelt Medhjælper underskriver en fortrolighedserklæring i relation til fortrolig information om Selskabet. I det omfang, der videregives fortrolig information til



skade for Selskabet som følge af et bestyrelsesmedlems anvendelse af Medhjælpere, er bestyrelsesmedlemmet sammen med den/de pågældende Medhjælper(e) ansvarlig for eventuelle for Selskabet skadelige virkninger heraf.

11. UDTRÆDEN

- 11.1 Et bestyrelsesmedlem kan til enhver tid udtræde af bestyrelsen. Der skal gives meddelelse herom til formanden, og formanden skal orientere bestyrelsen. Udtræder et bestyrelsesmedlem af bestyrelsen inden udløbet af den periode, som den pågældende er valgt for, skal bestyrelsen foranledige, at der indkaldes til generalforsamling med henblik på, at der vælges et nyt medlem.

12. HONORAR OG DÆKNING AF UDGIFTER

- 12.1 Bestyrelsesmedlemmerne oppebærer et honorar i hvert regnskabsår. Honoraret godkendes af generalforsamlingen. Bestyrelsesmedlemmerne oppebærer et honorar fra udnævnelsesdatoen og indtil fratrædelsesdatoen.
- 12.2 Selskabet dækker bestyrelsesmedlemmernes rimelige rejseudgifter i forbindelse med transport til og fra bestyrelsesmøder.

13. GODKENDELSE AF FORRETNINGSORDENEN

- 13.1 Nuværende og nye bestyrelsesmedlemmer skal tiltræde denne forretningsorden ved underskrift på eller inden det første bestyrelsesmøde, efter at de nye bestyrelsesmedlemmer er valgt.
- 13.2 Nuværende og nye direktører skal acceptere denne forretningsorden ved underskrift på eller inden det første bestyrelsesmøde, efter at den/de nye direktør(er) er udpeget.

14. ÆNDRING AF FORRETNINGSORDENEN

- 14.1 Denne forretningsorden kan ændres af bestyrelsen ved simpelt stemmeflertal.



Således fremlagt og vedtaget på bestyrelsesmødet den 17. december 2020.

I bestyrelsen:

Asger Kej, formand

Steen Klink

Christian Ahlefeldt-Laurvig

Søren Jensen

Marinus Bastian Meiner

Jens K. Jensen

Lars-Christian Brask

Torben Henning Jørgensen

Marianne Carlsen

Rico Boye Hansen

Jesper Christensen

Benny Steen Nørby

Søren Rasmussen

Jens-Christian Refsgaard

Michael Brandt

Rikke Saltoft

Henrik Correll

Forretningsorden for bestyrelser i Fors-koncernen



Dato: 04-02-2020
Sagsnr.: S-2021-0270

Fors A/S
Betonvej 12
4000 Roskilde

Tåstrup Møllevej 5
4300 Holbæk

Tlf.: +45 70 20 20 66

CVR: 33 03 28 38
EAN: 57 90 00 23 08 321

www.fors.dk

**INDHOLDSFORTEGNELSE:**

1.	VALG OG KONSTITUERING.....	3
2.	BESTYRELSESMØDER - INDKALDELSE OG DAGSORDEN	3
3.	BESTYRELSENS BESLUTNINGSDYGTIGHED OG KOMPETENCE.....	4
4.	INHABILITET	5 4
5.	BESTYRELSESREFERATER.....	5
6.	VÆSENTLIGE BESLUTNINGER	6
7.	BESTYRELSENS OPGAVER	6
8.	DIREKTIONEN	8 7
9.	TAVSHEDSPLIGT	9
10.	SEKRETARIATSFUNKTION	10
11.	UDTRÆDEN	11 10
12.	HONORAR OG DÆKNING AF UDGIFTER.....	11 10
13.	GODKENDELSE AF FORRETNINGSORDENEN	11
14.	ÆNDRING AF FORRETNINGSORDENEN.....	11



1. VALG OG KONSTITUERING

- 1.1 Nyvalg sker hvert fjerde år, da bestyrelsens valgperiode følger ejerkommuners valg til byrådet. Umiddelbart efter nyvalg til ejerkommunernes valg til byrådet – og senest i januar måned i konstitueringsåret – indkaldes til en ekstraordinær generalforsamling alene med valg af bestyrelsesmedlemmer på dagsordenen. I forlængelse heraf afholdes det første konstituerende bestyrelsesmøde.
- 1.2 Bestyrelsesmedlemmerne, herunder bestyrelsens formand og Forretningsudvalget vælges af generalforsamlingen for en 4-årig periode. Bestyrelsen skal sikre, at anmeldelse sker til Erhvervsstyrelsen senest 2 uger efter generalforsamlingen, jf. Selskabslovens § 9.
- 1.3 Bestyrelsesmedlemmer i Fors-koncernen fremgår af bilag 1.
- 1.4 Som følge af ejeraftalens afsnit 10.1.5 har bestyrelsen et Forretningsudvalg udpeget af generalforsamlingen. Forretningsudvalget består af fire medlemmer, som er bestyrelsesformanden plus et bestyrelsesmedlem udpeget af hver af de tre ejerkommuner og valgt på den ordinære generalforsamling. De tre generalforsamlingsvalgte medlemmer af Forretningsudvalget fungerer som parallelle næstformænd i bestyrelsen, og det samlede Forretningsudvalg fungerer som et formandsskab, der forbereder bestyrelsens arbejde, herunder dagsordener. Alle centrale beslutninger skal fortsat træffes af den samlede bestyrelse.
- 1.5 Bestyrelsen kan efter behov nedsætte ad hoc udvalg til at tage sig af specifikke opgaver.
- 1.6 På første møde efter at et bestyrelsesmedlem er valgt ind, afgiver bestyrelsesmedlemmet en kort oversigt over øvrige bestyrelsesposter eller tilsvarende poster, det pågældende bestyrelsesmedlem varetager.
- 1.7 Bestyrelsen deltager ved sin tiltrædelse i et introduktionsprogram fastlagt af formanden.
- 1.8 Formanden repræsenterer bestyrelsen udadtil, medmindre formanden bestemmer andet.

2. BESTYRELSESMØDER - INDKALDELSE OG DAGSORDEN

- 2.1 Bestyrelsesmøder afholdes normalt seks gange årligt, og derudover når formanden finder det nødvendigt. I årets 4. kvartal fastlægges datoer for bestyrelsesmøder i det kommende kalenderår. Bestyrelsens årshjul fremgår af bilag 2.
- 2.2 Formanden bestemmer, hvor bestyrelsesmøderne afholdes, og sikrer i samarbejde med Selskabet, at samtlige bestyrelsesmedlemmer indkaldes.
- 2.3 Et medlem af bestyrelsen, Selskabets revisor eller den administrerende direktør kan forlange, at bestyrelsen indkaldes, jf. Selskabslovens §123.
- 2.4 Bestyrelsen indkaldes på formandens vegne af selskabet med mindst fem dages forudgående skriftligt varsel (hvilket kan være pr. e-mail). Indkaldelsesvarslet kan i uopsættelige tilfælde forkortes af formanden.



- 2.5 Direktionen skal sikre, at relevant skriftligt materiale til bestyrelsesmødet fremsendes senest 3 hverdage inden bestyrelsesmødet. Adgang til materiale kan gives ved fremsendelse af materialet pr. e-mail eller ved anden elektronisk adgang.
- 2.6 Dagsordenen udarbejdes af Forretningsudvalget i samråd med den administrerende direktør. Et bestyrelsesmedlem kan i forbindelse med udarbejdelsen af dagsordenen anmode formanden om at optage et bestemt emne på dagsordenen.
- 2.7 På hvert bestyrelsesmøde skal dagsordenen mindst indeholde følgende punkter:
1. Godkendelse af dagsorden
 2. Godkendelse og underskrift af referat
 3. Gensidig orientering, herunder oplysninger om væsentlige hændelser inden for arbejdsmiljø og miljø
 4. Punkter relateret til årets gang, jf. årshjulet
 5. Behandling af sager
Konkrete sager skal beskrives i den tilgængelige dagsorden ligesom relevant bilagsmateriale vedrørende de enkelte punkter gøres tilgængelig sammen med dagsordenen.
 6. Indførsler i revisionsprotokollen (når der modtages revisionsprotokoller)
 7. Orientering af interessenter
 8. Næste møde
 9. Eventuelt
- 2.8 Selskabets direktion er berettiget til at være til stede ved bestyrelsesmøderne og har ret til at udtale sig. Nøglepersoner i selskabet kan indkaldes, hvis deres deltagelse i bestyrelsesmødet skønnes nødvendig for at belyse enkelte punkter. Bestyrelsen kan i relation til et konkret møde eller behandlingen af et enkelt punkt på dagsordenen beslutte, at direktionen ikke skal overvære dette eller deltage i behandlingen heraf.
- 2.9 Bestyrelsesmøderne kan, såfremt det af bestyrelsesformanden skønnes nødvendigt, afholdes elektronisk, herunder ved telefonmøder og videokonferencer, og/eller skriftligt. Uanset foranstående kan et bestyrelsesmedlem eller den administrerende direktør forlange, at der finder en mundtlig drøftelse sted.
- 3. BESTYRELSENS BESLUTNINGSDYGTIGHED OG KOMPETENCE**
- 3.1 Bestyrelsesmøder ledes af formanden. I dennes fravær leder et medlem udpeget af formanden mødet.
- 3.2 Bestyrelsen er beslutningsdygtig, når over halvdelen af bestyrelsesmedlemmerne er tilstede. Bestyrelsen må dog ikke træffe beslutninger uden, at alle bestyrelsesmedlemmer så vidt muligt har haft mulighed for at deltage i behandlingen.
- 3.3 Bestyrelsesbeslutninger træffes ved simpelt stemmeflertal. Formandens stemme eller formandens stedfortræder, jf. pkt. 3.1, er udslagsgivende ved stemmelighed.



4. INHABILITET

- 4.1 Bestyrelsesmedlemmer skal i deres bestyrelsesarbejde loyalt varetage Selskabets interesser.
- 4.2 Et bestyrelsesmedlem eller den administrerende direktør må ikke deltage i behandlingen af sager, hvor bestyrelsesmedlemmet eller den administrerende direktører inhabil. Dette omfatter blandt andet bestyrelsens behandling af aftaler mellem Selskabet og bestyrelsesmedlemmet/direktøren selv eller søgsmål mod den pågældende selv. Det samme gælder aftaler mellem Selskabet og tredjemand eller søgsmål mod tredjemand, hvis bestyrelsesmedlemmet eller direktøren har en væsentlig interesse heri, der kan være stridende mod Selskabets eller Fors-koncernens interesser.
- 4.3 Et bestyrelsesmedlem er som udgangspunkt ikke inhabilt ved behandlingen af sager vedrørende den kommune eller det kommunalt ejede selskab, medlemmet er indstillet af.
- 4.4 Bestyrelsen skal godkende eventuelle aftaler mellem bestyrelsesmedlemmer eller den administrerende direktør og Selskabet samt aftaler mellem Selskabet og tredjemand, hvori bestyrelsesmedlemmer eller den administrerende direktør måtte have en væsentlig interesse, der kan være stridende mod Selskabets eller Fors-koncernens interesser.
- 4.5 Bestyrelsen afgør – med rekurs til domstolene – spørgsmålet om, hvorvidt et medlem er inhabilt ved behandlingen af en sag.

5. BESTYRELSESREFERATER

- 5.1 Formanden eller dennes stedfortræder, jf. pkt. 3.1, er ansvarlig for, at der udarbejdes forhandlingsprotokollat af de på bestyrelsesmøderne stedfundne forhandlinger og truffne beslutninger.
- 5.2 Referaterne skal bl.a. indeholde følgende:
- a) Tid og sted for mødet
 - b) Mødedeltagere, fraværende og referent
 - c) Hvem der har ledet mødet
 - d) Dagsorden for mødet
 - e) Underskrift af referat af sidste bestyrelsesmøde
 - f) Referat af de stedfundne forhandlinger og truffne beslutninger
- 5.3 Referat af et bestyrelsesmøde skal inden fem dage efter afholdelse af bestyrelsesmødet udsendes efter godkendelse af formanden til bestyrelsens øvrige medlemmer.
- 5.4 Medlemmer af bestyrelsen har derpå to dage fra udsendelsen til at komme med eventuelle kommentarer til referatet over for formanden.
- 5.5 ~~Bestyrelsesreferatet underskrives på førstkommende bestyrelsesmøde af medlemmerne af bestyrelsen. Bestyrelsesmedlemmer, der ikke har været til stede ved et bestyrelsesmøde, skal skriftligt på referatet bekræfte, at de har læst referatet. Bestyrelsesreferatet underskrives digitalt af medlemmerne af bestyrelsen umiddelbart efter bestyrelsesmødets afholdelse. Bestyrelsesmedlemmer, der ikke~~



har været til stede ved et bestyrelsesmøde bekræfter med deres digitale underskrift, at de har læst referatet.

- 5.6 Et bestyrelsesmedlem, der ikke er enig i en truffen beslutning, har ret til at få sin mening indført i referatet. Tilsvarende gælder for et direktionsmedlem, som har deltaget i det pågældende møde.

6. VÆSENTLIGE BESLUTNINGER

- 6.1 Bestyrelsen er ansvarlig for, at spørgsmål om forhold af principiel eller væsentlig økonomisk betydning for Fors-koncernen eller Selskabets ejere forelægges generalforsamlingen, der træffer beslutning ved enstemmighed. Dette gælder:

- Udvidelse af ejerkredsen – i Selskabet eller i Selskabets datterselskaberne
- Iværksættelse af nye aktiviteter i Fors-koncernen (f.eks. elforsyning, fjernkøling m.v.)
- Dispositioner af væsentlig økonomisk betydning for aktionærene af Selskabet eller Fors-koncernen
- Strategiske beslutninger af væsentlig betydning for aktionærene eller Fors-koncernen

7. BESTYRELSENS OPGAVER

- 7.1 Bestyrelsen og direktionen forestår ledelsen af Selskabets anliggender. Bestyrelsen er ansvarlig for den overordnede og strategiske ledelse, mens den daglige ledelse af Selskabet varetages af den administrerende direktør, jf. pkt. 8, der skal følge de retningslinjer og anvisninger, som bestyrelsen har givet.
- 7.2 Bestyrelsen påser, at Fors-koncernen efterlever den til enhver tid gældende og generalforsamlingsgodkendte ejerstrategi.
- 7.3 Bestyrelsen påser, at Selskaberne i Fors-koncernen ledes på tilfredsstillende måde og i overensstemmelse med lovgivningen, Selskabernes vedtægter samt Selskabernes formål.
- 7.4 Bestyrelsen skal sikre, at bogføringen og regnskabsaflæggelsen foregår på en måde, der efter Selskabets forhold er tilfredsstillende.
- 7.5 Bestyrelsen modtager løbende den fornødne rapportering om Fors-koncernens finansielle forhold.
- 7.6 Bestyrelsen påser, at Selskaberne i Fors-koncernen er tilstrækkeligt forsikret mod almindelige og særlige risici, samt at den risikostyring og interne kontroller, der gennemføres, svarer til det ønskede niveau.
- 7.7 Bestyrelsen sikrer, at Fors-koncernens kapitalberedskab til enhver tid er forsvarligt, herunder at der er tilstrækkelig likviditet til at opfylde nuværende og fremtidige forpligtelser, efterhånden som de forfalder.



- 7.8 Bestyrelsen drager omsorg for, at der føres en ejerbog i overensstemmelse med bestemmelserne i selskabslovens §§ 50-54. Ejerbogen skal være tilgængelig for offentlige myndigheder. Direktionen har det daglige ansvar for dette.
- 7.9 Bestyrelsen skal endvidere føre et særskilt register over storaktionærer (ejerregister) i overensstemmelse med bestemmelserne i Selskabslovens § 58. Direktionen har det daglige ansvar for dette.
- 7.10 Bestyrelsen afholder hvert år, i august/september måned, et strategiseminar, hvor budgetprocessen påbegyndes. Primo oktober afholdes et budgetseminar, hvor budget for det kommende år fastlægges.
- 7.11 Inden afholdelse af budgetseminaret modtager bestyrelsen fra den administrerende direktør udkast til budget, som skal indeholde resultatbudget og balancebudget for det følgende regnskabsår. Resultatbudgettet skal være ledsaget af en prognose – i hovedtræk – for de efterfølgende to regnskabsår.
- 7.12 Budgettet skal for det kommende år være gennemgået for hele Fors-koncernen af bestyrelsen senest ultimo oktober måned hvert år. Samtidig godkender bestyrelsen de anlægsprojekter, som direktionen jf. 8.8 har kompetence til at gennemføre.
- 7.13 I marts/april måned gennemgås udkast til årsrapport med bestyrelsen.
- 7.14 Årsrapporten, underskrevet af direktionen og godkendt af revisor, gennemgås på et bestyrelsesmøde. Efter vedtagelse af indstillingen til generalforsamlingen om anvendelse af overskud eller dækning af tab underskrives det af den samlede bestyrelse i endelig form.
- 7.15 Årsrapporten forelægges til godkendelse på Selskabets ordinære generalforsamling, og et af dirigenten påtegnet eksemplar indsendes derpå til Erhvervsstyrelsen.
- 7.16 Bestyrelsen og direktionen skal drage omsorg for, at revisor kan gennemføre de undersøgelser, som denne finder nødvendige. Det skal sikres, at revisor modtager de oplysninger og den bistand, som denne finder nødvendige for at kunne udføre sit hverv.
- 7.17 Bestyrelsen indkalder til generalforsamlinger og påser, at disse afholdes i overensstemmelse med de regler, der er foreskrevet i vedtægterne samt lovgivningen.
- 7.18 Bestyrelsens beretning tilsendes bestyrelsen forud for generalforsamlingen.
- I forbindelse med valg til bestyrelsen blandt hhv. kunder og medarbejdere vælger bestyrelsen en formand for et valgudvalg blandt medlemmerne af bestyrelsen.
- 7.19 Bestyrelsen behandler og træffer afgørelse i alle sager, der efter Selskabets forhold er af usædvanlig art eller størrelse, medmindre de af bestyrelsen forelægges generalforsamlingen til afgørelse, jf. pkt. 6.1.
- 7.20 Ændringer foretaget i revisionsprotokollen fremlægges på næstkommende bestyrelsesmøde. Eventuelle registreringer siden sidste bestyrelsesmøde skal underskrives af samtlige bestyrelsesmedlemmer.
- 7.21 Revisor har ret til at deltage i de bestyrelsesmøder, hvor årsrapporten behandles. Formanden er endvidere i andre sammenhænge berettiget til at forlange revisors



tilstedeværelse ved et bestyrelsesmøde. Formanden er forpligtet til at anmode revisor om at være til stede, såfremt et bestyrelsesmedlem anmoder herom.

8. DIREKTIONEN

- 8.1 Bestyrelsen ansætter og afskediger Selskabets administrerende direktør og fastsætter dennes beføjelser. Formanden forhandler og aftaler ansættelsesvilkår.
- 8.2 Den administrerende direktør refererer til bestyrelsesformanden i Fors-koncernen.
- 8.3 Over for bestyrelsen er den administrerende direktør ansvarlig for, at Fors-koncernen ledes i overensstemmelse med den til enhver tid gældende lovgivning, Fors-koncernenes vedtægter, eller specielle pålæg, som bestyrelsen måtte have meddelt eller senere meddeler Direktionen.
- 8.4 Den administrerende direktør har pligt til uopholdeligt at meddele bestyrelsen, hvis der foreligger forhold, der synes at kunne medføre, at de overordnede retningslinjer for Fors-koncernens virksomhed ikke kan gennemføres eller vil blive forsinket.
- 8.5 Fors-koncernens øverste økonomiansvarlige (økonomichef eller økonomidirektør) skal i sin ansættelseskontrakt have ret – og pligt – til straks at henvende sig til bestyrelsesformanden, hvis der observeres økonomiske uregelmæssigheder eller uansvarligheder i selskabets drift.
- 8.6 Den administrerende direktør varetager den daglige ledelse af Fors-koncernen. Bestyrelsen fastsætter de nærmere retningslinjer.
- 8.7 Den administrerende direktør skal løbende kontrollere planer og budgetter og tage stilling til Fors-koncernens likviditet, ordrebeholdning, væsentlige dispositioner, forsikringsforhold, finansieringsforhold, pengestrøm og særlige risici.
- 8.8 Den administrerende direktør sikrer udarbejdelse af årsrapport med udkast til koncernregnskab. Revisionen skal i denne rapport anføre, hvorvidt udkastet i den foreliggende form kan forsynes med en revisionspåtegning uden forbehold.
- 8.9 Den administrerende direktør har fuld kompetence til at forestå organiseringen af Fors-koncernens daglige virksomhed samt løsningen af de dermed forbundne opgaver inden for de af bestyrelsen godkendte budgetter og anlægsprojekter jf. 7.13. Handel med fast ejendom og forhandling med lodsejere vedrørende eventuel erstatning foregår i samarbejde med formanden. Den administrerende direktør udarbejder forslag til de ordinære bestyrelsesmødernes dagsorden. Udkastet forberedes af Forretningsudvalget, jf. pkt. 2.8.
- 8.10 Det påhviler den administrerende direktør at sørge for, at der tilgår hvert enkelt bestyrelsesmedlem det materiale, som Forretningsudvalget og den administrerende direktør skønner nødvendigt for at tilvejebringe et forsvarligt beslutningsgrundlag, herunder regnskabsmæssige oplysninger, budgetter og andre væsentlige oplysninger til belysning af Fors-koncernens udvikling.
- 8.11 Et medlem af bestyrelsen, Selskabets revisor eller den administrerende direktør kan forlange, at bestyrelsen indkaldes, jf. Selskabslovens §123. Fremkommer sådan et forlangende, påhviler det den administrerende direktør at tage initiativ til, at bestyrelsen indkaldes ekstraordinært.



- 8.12 Skønner den administrerende direktør i øvrigt, at der er behov for et ekstraordinært bestyrelsesmøde, idet førstkommande ordinære bestyrelsesmøde ikke kan afventes, påhviler det den administrerende direktør efter aftale med bestyrelsesformanden at indkalde bestyrelsen ekstraordinært. Dette er eksempelvis – men ikke udelukkende – tilfældet, hvis der træffes sådanne beslutninger, eller i øvrigt foreligger sådanne omstændigheder, at den administrerende direktør rimeligvis må forvente, at bestyrelsen vil nære ønske om at være orienteret om sagen eller gribe ind i denne.
- 8.13 Den administrerende direktør skal sørge for, at Fors-koncernens bogføring sker under iagttagelse af lovgivningens regler herom, og at formueforvaltningen foregår på betryggende måde.
- 8.14 Den administrerende direktør skal hvert år senest samtidig med det i pkt. 7.11 nævnte budgetseminar og budgetudkast forsyne bestyrelsen med materiale, så bestyrelsen kan tage stilling til, om Fors-koncernens organisation er betryggende, herunder navnlig organisering af bogholderi- og regnskabsfunktioner og IT-organisationen, samt hvilke kontrolprocedurer, der er fastlagt for at sikre mod misbrug mv.
- 8.15 Den administrerende direktør skal på tre udvalgte ordinære bestyrelsesmøder udarbejde og fremlægge en budgetopfølgning. Budgetopfølgningen skal indeholde resultatbudget, balancebudget, angivelse af budgetafvigelser samt årets forventede prognose. I forbindelse med budgetopfølgningen gennemføres ligeledes projektopfølgning. 4. kvartal gennemgås i forbindelse med aflæggelse af årsregnskabet.
- 8.16 Dispositioner, der efter Selskabets forhold er af usædvanlig art eller stor betydning, kan direktionen kun foretage efter særlig bemyndigelse fra bestyrelsen, medmindre bestyrelsens beslutning ikke kan afventes uden væsentlig ulempe for Selskabets virksomhed. I så fald skal formanden straks underrettes om den disposition, direktionen vil foretage eller har foretaget, og formanden skal uden ophold underrette den øvrige bestyrelse.
- 8.17 Som beskrevet i Selskabets vedtægter, tegnes Fors Holding A/S og Fors A/S af den samlede bestyrelse, af bestyrelsesformanden i forening med den administrerende direktør eller to bestyrelsesmedlemmer i forening med den administrerende direktør. Selskabets administrerende direktør er af bestyrelsen pålagt nogle særlige begrænsninger i forbindelse med den daglige drift af Fors-koncernen, herunder særlige dispositioner, som for Fors Holding A/S og Fors A/S fremgår af bilag 3.1. For øvrige selskaber i Fors-koncernen fremgår de særlige dispositioner af bilag 3.2.
- 8.18 Den administrerende direktør skal løbende efter behov orientere formanden om Fors-koncernens kortsigtede udvikling, herunder omsætning og eventuelle afvigelser fra afstukne retningslinjer og fratrædelser på chefgruppeniveau.

9. TAVSHEDSPLIGT

- 9.1 Alle oplysninger, som bestyrelsesmedlemmerne modtager i deres egenskab af bestyrelsesmedlemmer, er underlagt tavshedspligt og skal behandles fortroligt, medmindre andet følger af dette pkt. 9 eller pkt. 10. Tavshedspligten omfatter blandt andet forretningshemmeligheder, knowhow, udviklingsprojekter, driftsmæssige hemmeligheder, oplysninger om medarbejdernes løn samt øvrige ansættelsesvilkår og alle øvrige forhold, som bestyrelsesmedlemmerne bliver gjort bekendt med, herunder alt materiale som måtte blive udleveret før, efter eller i



forbindelse med bestyrelsesarbejdet, medmindre disse forhold kan offentliggøres i overensstemmelse med en beslutning vedtaget af bestyrelsen eller i henhold til lovgivningen.

- 9.2 Uanset pkt. 9.1 kan bestyrelsen efter en konkret vurdering beslutte, at visse specifikke oplysninger kan videregives, forudsat en sådan offentliggørelse af information ikke kan antages at ville skade Selskabet.
- 9.3 Uanset pkt. 9.1 kan bestyrelsen som organ og det enkelte bestyrelsesmedlem søge rådgivning hos rådgivere (for eksempel advokater), som selvstændigt er underlagt tavshedspligt som led i deres profession.
- 9.4 Bestyrelsen tilstræber størst mulig åbenhed i forhold til Selskabets aktionærer under forudsætning af, at sådan åbenhed efter bestyrelsens konkrete vurdering ikke er til skade for Selskabet eller medlemmer af ejerkredsen. Således foretager bestyrelsen på hvert bestyrelsesmøde en konkret afvejning af hensynene til åbenhed over for aktionærerne og de potentielle skadevirkninger i forhold til hvert enkelt emne på dagsordenen, jf. pkt. 2.7.
- 9.5 Overtrædelse af tavshedspligten kan medføre straf og erstatningspligt efter dansk rets almindelige regler.
- 9.6 Bestyrelsesmedlemmerne er forpligtede til at opbevare alle materialer og dokumenter vedrørende Selskabet på en sådan måde, at uautoriserede personer ikke opnår adgang dertil. For at sikre en fortrolig opbevaring skal bestyrelsesmedlemmerne anvende en e-mailadresse i forhold til bestyrelsesarbejdet, som alene bestyrelsesmedlemmet og dennes eventuelle Medhjælpere (jf. pkt. 10) har adgang til.
- 9.7 Når et bestyrelsesmedlem fratræder, skal den pågældende tilintetgøre eller tilbagelevere alle fortrolige dokumenter til Selskabet, som denne har modtaget som bestyrelsesmedlem, og som er i dennes personlige besiddelse, herunder samtlige kopier heraf.
- 9.8 I tilfælde af et bestyrelsesmedlems død påhviler tilbageleveringspligten dennes bo. Tavshedspligten består tidsubegrænset, også efter at medlemskabet af bestyrelsen ophører.
- 9.9 Direktionen er tillige omfattet af forretningsordenen.

10. SEKRETARIATSFUNKTION

- 10.1 Det enkelte bestyrelsesmedlem er uanset pkt. 9 berettiget til at anvende et begrænset antal medhjælpere som sekretariatsfunktion for det enkelte medlems bestyrelsesarbejde ("Medhjælper/Medhjælpere"). Etableringen af en medhjælperfunktion i f.eks. en kommune giver ikke bestyrelsesmedlemmet adgang til at videregive fortrolig information til kommunens forvaltning, men alene adgang til videregivelse til de enkelte personer, der bistår bestyrelsesmedlemmet i forbindelse med bestyrelsesarbejdet.
- 10.2 Medhjælpere er direkte underlagt tavshedspligt i Selskabsloven. Det enkelte bestyrelsesmedlem skal dog i forbindelse med anvendelse af Medhjælpere særskilt instruere hver enkelt Medhjælper om fortrolighedspligten og foranledige, at hver enkelt Medhjælper underskriver en fortrolighedserklæring i relation til fortrolig information om Selskabet. I det omfang, der videregives fortrolig information til



skade for Selskabet som følge af et bestyrelsesmedlems anvendelse af Medhjælpere, er bestyrelsesmedlemmet sammen med den/de pågældende Medhjælper(e) ansvarlig for eventuelle for Selskabet skadelige virkninger heraf.

11. UDTRÆDEN

11.1 Et bestyrelsesmedlem kan til enhver tid udtræde af bestyrelsen. Der skal gives meddelelse herom til formanden, og formanden skal orientere bestyrelsen. Udtræder et bestyrelsesmedlem af bestyrelsen inden udløbet af den periode, som den pågældende er valgt for, skal bestyrelsen foranledige, at der indkaldes til generalforsamling med henblik på, at der vælges et nyt medlem.

12. HONORAR OG DÆKNING AF UDGIFTER

12.1 Bestyrelsesmedlemmerne oppebærer et honorar i hvert regnskabsår. Honoraret godkendes af generalforsamlingen. Bestyrelsesmedlemmerne oppebærer et honorar fra udnævnelsesdatoen og indtil fratrædelsesdatoen.

12.2 Selskabet dækker bestyrelsesmedlemmernes rimelige rejseudgifter i forbindelse med transport til og fra bestyrelsesmøder.

13. GODKENDELSE AF FORRETNINGSORDENEN

13.1 Nuværende og nye bestyrelsesmedlemmer skal tiltræde denne forretningsorden ved underskrift på eller inden det første bestyrelsesmøde, efter at de nye bestyrelsesmedlemmer er valgt.

13.2 Nuværende og nye direktører skal acceptere denne forretningsorden ved underskrift på eller inden det første bestyrelsesmøde, efter at den/de nye direktør(er) er udpeget.

14. ÆNDRING AF FORRETNINGSORDENEN

14.1 Denne forretningsorden kan ændres af bestyrelsen ved simpelt stemmeflertal.



Således fremlagt og vedtaget på bestyrelsesmødet den 4. februar 2021.

I bestyrelsen:

Asger Kej, formand

Steen Klink

Christian Ahlefeldt-Laurvig

Søren Jensen

Marinus Bastian Meiner

Jens K. Jensen

Lars-Christian Brask

Torben Henning Jørgensen

Marianne Carlsen

Rico Boye Hansen

Jesper Christensen

Benny Steen Nørby

Søren Rasmussen

Jens-Christian Refsgaard

Michael Brandt

Rikke Saltoft

Henrik Correll



Dato: 04.02.2021
Sagsnr.: S-2021-0270
rikke

Særlige dispositioner i netselskaber i Fors-koncernen

Den daglige ledelse beskrevet i Forretningsordenen varetages af Direktionen. Den omfatter dog ikke dispositioner, der efter Selskabets forhold er af usædvanlig art eller stor betydning. Sådanne dispositioner kan Direktionen kun foretage efter særlig bemyndigelse fra bestyrelsen, medmindre bestyrelsens beslutning ikke kan afventes uden væsentlig ulempe for Selskabets virksomhed. Bestyrelsen skal i så fald snarest muligt underrettes om den trufne disposition.

Såfremt Direktionen er i tvivl, om disposition er omfattet af Direktionens kompetence, skal spørgsmålet forelægges bestyrelsesformanden for holdingselskabet, der herefter afgør spørgsmålet eller forelægger det for de samlede bestyrelser i Fors-koncernen.

Alle usædvanlige eller vidtrækkende dispositioner skal forelægges for bestyrelsen for Fors-koncernen, herunder:

- Væsentlige ændringer i Selskabets juridiske struktur, køb, salg, oprettelser og nedlæggelse af netselskaber,
- Køb eller salg af aktieposter, værdipapirer eller lignende samt erhvervelse af tilsvarende interesser i fremmede selskaber,
- Påbegyndelse af aktiviteter/drift, der ligger uden for Selskabets sædvanlige forretningsområde, og som ikke følger af en af bestyrelsen fastlagt strategi,
- Indgåelse af væsentlige langsigtede forpligtelser, som rækker ud over normal tidshorisont set i forhold til budgetteringsperioder (fx energi, lejemål o.l.), og
- Enhver særligt risikobehæftet investering.

Øvrige dispositioner kan indgås i henhold til tegningsreglerne og i overensstemmelse med den godkendte Finansielle Strategi, såsom:

- Mindre køb, salg eller pantsætning af fast ejendom, medmindre det er omfattet af bestyrelsesgodkendte anlægsprojekter,
- Optagelse af lån, herunder indgåelse af terminkontrakter, SWAP-aftaler etc.
- Afgivelse af garantier samt stiftelse af sikkerhed i aktiver tilhørende Selskabet.

Kontraktuelle beløbsgrænser under almindelig drift i henhold til godkendte budgetter:

- Aftaler og kontrakter som indebærer en samlet økonomisk forpligtelse på 0-5 mio. kr.:
Enkelt prokura: Stabschef.
- Aftaler og kontrakter som indebærer en samlet økonomisk forpligtelse på 5 < 30 mio. kr.:
Kollektiv prokura: Stabschef sammen med den adm. direktør.
- Aftaler og kontrakter som indebærer en samlet økonomisk forpligtelse på > 30 mio. kr.:
Indgås af de tegningsberettigede for selskabet.
- Forpligtelser på mere end 30 mio. kr. skal forelægges de tegningsberettigede for Fors Holding A/S.

Bilag "Særlige dispositioner i netselskaber i Fors-koncernen" forelægges bestyrelserne i Fors-koncernen en gang årligt.

Fors A/S
Betonvej 12
4000 Roskilde

Tåstrup Møllevej 5
4300 Holbæk

Tlf.: +45 70 20 20 66

CVR: 33 03 28 38
EAN: 57 90 00 23 08 321

www.fors.dk



Effektiv forsyning,
til for dig

Punktet behandles af bestyrelsen for: Fors Holding A/S & Fors Varme Roskilde A/S. Sagsbehandler: **MIKB**

Ny varmeleveringsaftale med VEKS I/S (B)

Sagsresumé:

Bestyrelsen blev på sit møde den 17. december 2020 orienteret om, at efter et langt forhandlingsforløb har forhandlingsgruppen (bestående af Høje Tåstrup Fjernvarme A.m.b.a., Solrød Fjernvarme A.m.b.a., Albertslund Kommune, Hvidovre Fjernvarme A.m.b.a. (EBO Consult A/S) og Fors A/S) sammen med VEKS I/S den 18. november 2020 fremlagt en ny varmeleveringsaftale for distributionsselskaberne i VEKS I/S varmeleveringsområde. Der var enighed blandt distributionsselskaberne om, at de forhandlede parter havde gjort et flot arbejde på fællesskabets og VEKS I/S vegne.

Varmeleveringsaftalen skal nu til behandling i distributionsselskabernes besluttende organer.

Det er hensigten, at aftalen ved underskrivelse træder i kraft med tilbagevirkende kraft til 1. januar 2021, og løber frem til og med 2029.

Sagsfremstilling:

Alle principielle problemstillinger og væsentlige detaljer er nu behandlet i forhandlingsgruppen, og de væsentlige og principielle elementer er i løbet af 2019-20 blevet forelagt parternes bagland til kommentering. Forhandlingerne er nu tilendebragt, og der foreligger en endelig aftaletekst inklusive bilag.

Aftalen giver et rigtigt godt grundlag for det videre samarbejde med at udvikle fjernvarmen i det samlede forsyningsområde, herunder at medvirke til den grønne omstilling med konkurrencedygtig og sikker fjernvarme. For VEKS I/S er god inddragelse af kunderne et kernefokus i det videre samarbejde.

Baggrund

I de oprindelige varmeleveringsaftaler mellem VEKS I/S og distributionsselskaberne fra slutningen af 1980'erne – og i de reviderede varmeleveringsaftaler fra 1997 – blev aftaleperioden fastsat, så den passede med, at afskrivningerne var tilendebragt i 2009 inden aftaleperiodens udløb. Der har været et opsigelsesvarsel på 5 år fra 2009 med tidligst ophør i 2015. Genforhandlingen af varmeleveringsaftalerne burde have været på plads inden 2015, men kom sent i gang – og har taget lang tid.

Den nye varmeleveringsaftale

Den nye varmeleveringsaftale tager udgangspunkt i et fælles ønske om øget fokus på varmepriser, fjernvarmens konkurrencedygtighed over for individuel opvarmning og grøn omstilling uden at gå på kompromis med forsyningssikkerheden.

Det er i aftalen tydeliggjort, at det er VEKS I/S som transmissionsselskab, som der indgås aftale med.

Aftalen danner rammerne for et åbent og tillidsfuldt samarbejde om at udvikle fjernvarmen i VEKS I/S forsyningsområde, og aftalen skal sikre større indsigt og tættere dialog om den langsigtede planlægning og udvikling, herunder fremtidige investeringer.

Fors A/S

Betonvej 12
4000 Roskilde

Tåstrup Møllevej 5
4300 Holbæk

Tlf.: +45 70 20 20 66

CVR: 33 03 28 38
EAN: 57 90 00 23 08 321

www.fors.dk

Samarbejdet i Kundeforum styrkes, og Kundeforums tilkendegivelser formidles som en del af beslutningsgrundlaget til VEKS I/S bestyrelse. Der er nedsat et Plan- og Udviklingsudvalg under Kundeforum, hvor repræsentanter fra distributionselskaberne vil få større indsigt i baggrundsanalyser samt bidrage med faglige vurderinger.

Genforhandling

Det er parternes hensigt, at alle selskaberne fortsætter i samarbejdet – og medvirker til at udvikle samarbejdet. For at få tid til at få drøftet de fremtidige samarbejdsforhold grundigt igennem er det aftalt, at centrale elementer af aftalen skal genforhandles inden for de førstkomende 4 år. Vi starter allerede nu med at få fastlagt en køreplan for dette, så vi ved, hvad vi ser ind i de kommende år.

Verserende sager

Det er indskrevet som en del af aftalen, at VEKS I/S og distributionselskaberne skal respektere udfaldet af verserende sager, som de måtte falde ud ved endelig afgørelse ved prismyndighed, domstolene eller voldgift.

Retsgrundlag:

Varmeforsyningslovens §1.
Bestyrelsens forretningsorden.

Høring:

-

Fors A/S vurdering:

-

Økonomi:

-

Anbefaling:

At Bestyrelsen godkender indgåelse af varmel leveringsaftale med VEKS I/S.

At Bestyrelsen for Fors Holding A/S bemyndiger Rikke Saltoft og Michael Brandt til – som tegningsberettigede i Fors Varme Roskilde A/S – at underskrive varmekøbsaftalen med VEKS I/S.

Beslutning for Punkt 18: Ny varmel leveringsaftale med VEKS I/S (B)

Bestyrelsen godkendte indgåelse af den fremlagte varmel leveringsaftale med VEKS I/S.

Bestyrelsen bemyndigede Rikke Saltoft og Michael Brandt til – som tegningsberettigede i Fors Varme Roskilde A/S – at underskrive varmekøbsaftalen med VEKS I/S.



12. november 2020

Dir.: 43 30 26 24
E-mail: thar@veks.dk

"Læs-let" notat om nye 10-årige varmelieferingsaftaler mellem VEKS og distributionsselskaberne

Dette notat redegør - i ikke aftaleteknisk sprog - for hovedindholdet i de nye varmelieferingsaftaler mellem VEKS og distributionsselskaberne. Der indledes med lidt baggrund om gældende aftaler, og herefter redegøres for de nye aftaler.

Kort om gældende varmelieferingsaftaler

I de oprindelige varmelieferingsaftaler fra slutningen af 1980'erne og i de reviderede gældende varmelieferingsaftaler fra 1997 blev aftaleperioden fastsat, så den passede med, at afskrivningerne var tilendebragt i 2009 inden aftaleperiodens udløb. Der har været et opsigelsesvarsel på 5 år fra 2009 med tidligst ophør i 2015.

Der var således tale om længerevarende varmelieferingsaftaler, som skabte sikkerhed for, at VEKS fik dækket omkostninger til afskrivninger og renter af foretagne investeringer.

De oprindelige varmelieferingsaftaler var ikke formuleret med henblik på, at nogle distributionsselskaber potentielt kunne opsig samarbejdet og forlade VEKS, før afskrivningerne på afholdte investeringer var tilendebragt, men at det alene var bestemmelserne/aftalevilkårene om varmeliefering, der kunne opsiges med henblik på genforhandling.

Distributionsselskaberne er af den opfattelse, at med den reviderede varmelieferingsaftale fra 1997, vil distributionsselskaberne efter 2015 kunne forlade samarbejdet med 5 års varsel uden at hæfte for ikke fuldt afskrevne investeringer. Det skyldes, at VEKS har måtte drive forretningen videre efter 2009 med nødvendige, nye investeringer samt at binde sig til nye aftaler om fx køb af varme fra Avedøreværket for at sikre forsyningen til distributionsselskaberne. Dette skyldes, at genforhandlingen af varmelieferingsaftalerne kom sent i gang og har taget længere tid end forventet.

Varmelieferingsaftalerne forudsatte, at VEKS var ansvarlig for at dække distributionsselskabernes samlede varmebehov - og distributionsselskaberne skulle dække deres samlede varmebehov ved køb af fjernvarme fra VEKS. Det var således eksempelvis ikke muligt for distributionsselskaber selv at udnytte lokal overskudsvarme - en sådan skulle i bekræftende fald via VEKS, som skulle indgå varmekøbsaftale med den potentielle leverandør af overskudsvarme. Der er dog i den forgangne periode - via administrative notater - åbnet mulighed for, at distributionsselskaberne i mindre omfang kunne udnytte lokal overskudsvarme/solvarme mv. At nogle af vilkårene var beskrevet i administrative notater, skabte dog mindre gennemsigtighed i vilkårene for varmelieferingen.



Den nye varmelieferingsaftale

Den nye varmelieferingsaftale tager udgangspunkt i et fælles ønske om øget fokus på varmepriser, fjernvarmens konkurrencedygtighed over for individuel opvarmning og grøn omstilling uden at gå på kompromis med forsyningssikkerheden.

Øget samarbejde

Aftalen danner rammerne for et åbent og tillidsfuldt samarbejde om at udvikle fjernvarmen i VEKS forsyningsområde, og aftalen skal sikre større indsigt og tættere dialog mellem distributionsselskaberne og VEKS om den langsigtede planlægning og udvikling, herunder fremtidige investeringer.

Samarbejdet i Kundeforum styrkes, og distributionsselskabernes tilkendegivelser formidles som en del af beslutningsgrundlagene til VEKS' bestyrelse.

Investeringer og aftaleforpligtelser vedrørende transmissionsanlæg og produktionsanlæg/varmekøb over 30 mio. kr. forelægges VEKS Kundeforum inden videre beslutning i VEKS' bestyrelse. Distributionsselskaberne har mulighed for at komme med tilkendegivelser, om man kan tilslutte sig indstillingen fra VEKS Transmission. Derudover skal VEKS kunne godtgøre, at investeringerne samlet set forventes at give stabile og laveste mulige priser for Distributionsselskaberne og med hensyntagen til fremme af grøn omstilling og høj grad af forsyningssikkerhed.

Der nedsættes et Plan- og Udviklingsudvalg under Kundeforum, hvor repræsentanter fra distributionsselskaberne kan få større indsigt i baggrundsanalyser samt bidrage med faglige vurderinger. Eventuelle dilemmaer, forskellige vurderinger og uenigheder i Plan- og Udviklingsudvalget fremlægges i åbenhed for Kundeforum, som dermed gives det bedst mulige grundlag at drøfte sagerne her. På den måde er Plan- og Udviklingsudvalget forberedende til Kundeforum for drøftelse af planlægning, udvikling og investeringer.

I nedenstående figur er den samlede proces anskueliggjort.

Investeringsbeslutning i tæt dialog

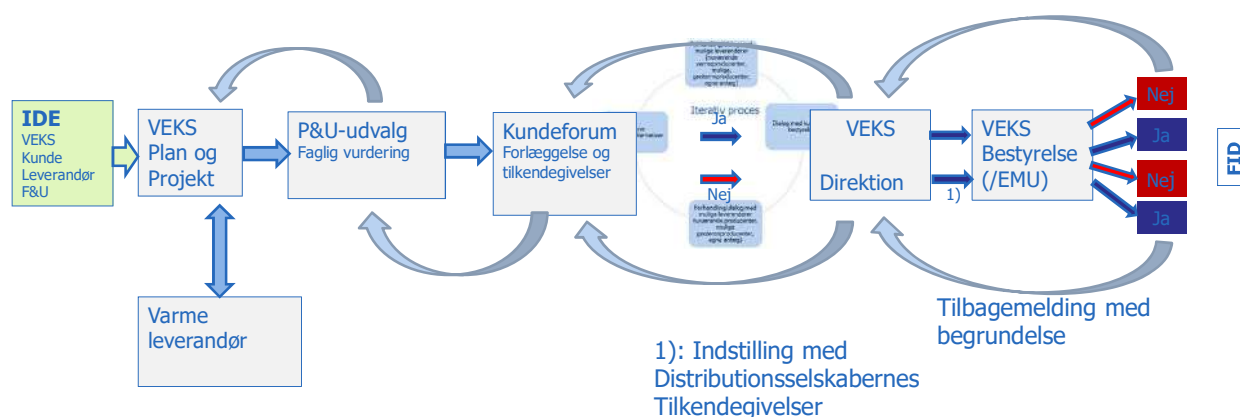

Varmepris/tariffer

Varmelieferingsaftalen beskriver, at der hos VEKS er indført en variabel tarif til afregning af den aktuelle varmemængde, der leveres fra VEKS. Tariffen afspejler varmens værdi på månedsbasis over året. Derudover afregnes efter en fast tarif uafhængigt af det aktuelle varmeforbrug og som indeholder omkostninger til fast drift og vedligehold, renter og afskrivninger, leje af spidslast mv. Den



faste tarif fordeles mellem distributionselskaberne i forhold til den effekt, VEKS stiller til rådighed for det enkelte distributionselskab. Der betales således ikke fast tarif af den effektværdi, de enkelte distributionselskabs egne lokale anlæg udgør. Det er væsentligt at være opmærksom på, at effektværdien bl.a. er afhængig af teknologien for den enkelte lokale varmeproducent - fx har solvarme ingen effektværdi, da den ikke er til rådighed om vinteren. Der er aftalt en grænse for hvor mange lokale anlæg, der kan etableres (se afsnit om lokal produktion). Der er en incitamentstarif for lav returtemperatur, og aftalen muliggør en senere indførelse af incitamentstariffer for lav fremløbstemperatur. Yderligere incitamentstariffer vil kræve et tillæg til aftalen.

Overvågning og forsyningssikkerhed

Varmeleveringsaftalen beskriver VEKS' ansvar for den daglige styring, overvågning og forsyningssikkerhed til distributionsnettene samt ansvaret for at sikre tilstrækkelig produktions- og transmissionskapacitet på længere sigt - herunder at indgå varmekøbsaftaler med varmeproducenter.

Varmeleveringsaftalen er den overordnede aftale mellem VEKS og distributionselskaberne. Aftalen muliggør også, at VEKS eksempelvis kan indgå separate aftaler om leje eller køb af spids- og reservelastanlæg med distributionselskaber i det omfang, det er den mest kosteffektive måde for VEKS at leve op til sine forpligtelser for forsyningssikkerhed. For at VEKS kan opfylde det samlede behov for spids- og reservelastproduktion, kan VEKS også selv etablere de nødvendige spids- og reservelastanlæg, såfremt distributionselskaberne ikke selv ønsker at etablere spids- og reservelastanlæg, som stilles til rådighed for VEKS.

Afgrænsning af økonomien i VEKS som transmissionselskab

Det er VEKS som transmissionselskab, distributionselskaberne indgår varmeleveringsaftale med, og økonomien heri er afgrænset i forhold til distributions- og produktionsaktiviteter hos VEKS.

VEKS er et fælleskommunalt interessentskab, der internt er opdelt i tre hovedområder med i alt fem selvstændige økonomiske kredsløb:

Hovedområder	Økonomiske kredsløb
VEKS Transmission	VEKS Transmission (herunder bl.a. køb af varme fra kraftvarmeanlæg, affaldsforbrændingsanlæg, Decentrale Grundlastanlæg, samt spids- og reservelastanlæg og varmelagre)
VEKS Distribution	Køge Fjernvarme
	Tranegilde Fjernvarme
VEKS Produktion	Køge Kraftvarmeværk
	Biogasmotor Solrød

Alle økonomiske kredsløb i VEKS skal hver især hvile-i-sig-selv, og der må ikke ske krydssubsidiering. Produktionsaktiviteter hos VEKS behandles i forhold til aftalen på lige fod med køb af varme hos tredjepart. VEKS distributionsaktiviteter skal ligeledes behandles på lige fod med øvrige distributionselskaber. VEKS og distributionselskaberne skal dog respektere udfaldet af verserende sager, herunder sagen om prisgarantien til VEKS' distributionskunder i Køge og Tranegilde og sagen om substitutionsprisprincippets anvendelse mellem VEKS og IVV, som de måtte falde ud ved endelig



afgørelse ved prismyndighed, domstolene eller voldgift. I den sammenhæng er det aftalt, at distributionselskaberne ikke stilles ringere end ved de gamle varmeleveringsaftaler.



Nye kunder i eksisterende fjernvarmeområder

Der gives også i den nye varmeleveringsaftale 5 års reduktion på fast tariffen til VEKS for nye kunder i eksisterende fjernvarmeområder hos de nuværende distributionsselskaber - fx ved konvertering fra naturgas til fjernvarme.

VEKS' mulighed for at udvikle og inkludere nye fjernvarmeområder

Hvis distributionsselskaberne eller en af VEKS' Interessentkommuner fremover anmoder VEKS Distribution om at udvikle områder, som skal fjernvarmeforsynes, skal etablering og drift holdes adskilt fra økonomien i VEKS Transmission. Tilsvarende gælder etablering af fjernvarmeforsyning til områder uden for VEKS' interessentkommuner. Nye transmissionskunder kræver ligeledes tillægsaftale.

Enslydende aftaler

Aftalen forudsætter, at der indgås aftaler med enslydende principper med alle distributionsselskaberne, således at der leveres varme på lige og gennemsigtige vilkår.

Lokal varmeproduktion

Der er i øjeblikket en øget fokus på udnyttelse af industriel overskudsvarme, samproduceret fjernvarme fra køleprocesser samt vedvarende energiresurser lokalt hos flere af distributionsselskaberne.

Åbning for mere lokal varmeproduktion hos distributionsselskaberne

Distributionsselskaberne har ønsket, at varmeleveringsaftalerne muliggør, at de selv kan etablere/få etableret noget lokal produktion (lokal grundlast), som ikke afregnes via VEKS. Det er aftalt, at distributionsselskaberne kan etablere lokal produktion på op til 15% af distributionsselskabets eget bruttovarmebehov, hvilket svarer til maksimalt ca. 5% af bruttoeffektbehovet. Loftet er aftalt for ikke at overinvestere og udhule økonomien i eksisterende grundlast i VEKS-systemet med højere varmepriser til følge. Det er aftalt, at loftet senest hæves 2 år før det første af de store kraftvarmeanlæg tages permanent ud af drift, således det muliggør etablering af øget og driftssikker lokal produktion i god tid inden. Første gang, det kan blive aktuelt at hæve loftet, er primo 2026, såfremt AVV2 ikke levetidsforlænges, eller primo 2032, hvis AVV1 bliver det første anlæg, det besluttes at tage ud af drift.

Det er aftalt, at der ikke kan etableres traditionelle biomassefyrede (fast brændsel) anlæg lokalt som et led i at udnytte loftet på 15% for lokal varmeproduktion.

Distributionsselskaberne får mulighed for at komme med tilkendegivelser for Lokal Grundlast i Køge Fjernvarme og Tranegilde Fjernvarme ligesom ved indgåelse af andre varmekøbsaftaler eller investeringer i produktion.

Hvis der skal etableres ny produktion, som forsyner til distributionsnettet - ud over loftet på de 15% - er det aftalt, at varmeproduktionen afregnes med VEKS fællesskabet.

Driftstimer for lokal produktion

En varmeproduktionsenhed - f.eks. en varmepumpe - indgår i den timebaserede lastfordeling hos Varmelast, hvis den er ejet af VEKS, eller hvis VEKS køber varmen fra varmepumpen.

Med de nye varmeleveringsaftaler gælder, at hvis produktionen (f.eks. lokal varmepumpe) er etableret under loftet på 15%, er det distributionsselskabet selv, som vurderer, om det er billigere at få varme fra lokal grundlast, eller om det på nogle tidspunkter er billigere at få varme leveret fra VEKS. Varme, som købes fra VEKS, afregnes som nævnt efter en månedsbaseret tarif, som varierer



over året. Principielt lastforddeles den lokale varmeproduktion således ud fra VEKS' månedsbaserede tarif.

På den måde vil den lokale varmepumpe ofte få flere driftstimer - og dermed stilles bedre - end hvis den samme type varmepumpe var afregnet og lastfordelt via VEKS. Det er dog stadig vigtigt, at den lokale varmepumpe økonomisk driftsoptimeres op mod VEKS tariffen for at sikre den laveste varmepris hos distributionsselskabet. Distributionsselskabet kan ikke regne med, at den lokale varmepumpe kan få drift, når der er mere varme fra anvisningspligtigt affald eller anlæg, det ikke er teknisk muligt at stoppe, end der er varmebehov i det samlede fjernvarmesystem. Afbrud af lokale anlæg skal ske efter ensartede kriterier, og VEKS skal redegøre for, hvilke anlæg, som har været afbrudt og baggrunden herfor.

Aftaleperiode og afskrivninger

Distributionsselskaberne har ønsket en kortere aftaleperiode end tidligere. Der er enighed om en 10-årig aftaleperiode med forventet ikrafttræden ved VEKS' og alle distributionsselskabers underskrivelse, idet Aftalens principper for prisfastsættelse dog finder anvendelse pr. 1. januar 2021. Aftalen giver mulighed for tidligst til udgangen af 2024 at opsige aftaleforholdet med 5 års varsel. Aftalen ophører automatisk med udgangen af 2029, såfremt der ikke er opnået enighed om en ny aftale eller om en forlængelse af denne aftale.

Det giver VEKS sikkerhed for sine afskrivninger frem til og med 2029. VEKS vil fortsat have behov for løbende mindre reinvesteringer i transmissionsnettet (muffer mv.) og i effektiviseringsprojekter på kraftvarmeværker mv., hvor renterne og afskrivningerne for disse vil løbe udover aftaleperioden.

Der er dog ved distributionsselskabets eventuelle udtræden af samarbejdet før 2033 aftalt en hæftelse for afskrivningerne på Avedøreværkets blok 1, som forløber frem til 2033, således at det ikke er de tilbageværende distributionsselskaber, der skal dække disse omkostninger. Ved eventuel opsigelse af aftalen til udgangen af 2029 vil fremrykningen af restafskrivningerne på AVV1 betyde en fremrykning af ca. 125 mio. kr., såfremt alle selskaber sagde aftalen op eller ca. 25 mio. kr. om året gennemsnitligt i opsigelsesperiodens 5 år. Det vil for det selskab, der har opsagt aftalen, betyde en forhøjelse af varmeprisen på ca. 2,7 kr. /GJ. i de 5 år, hvilket svarer til lidt over 2%.

Der er vigtigt, at VEKS på den korte bane ikke bliver handlingslammet og kan investere i projekter til nedbringelse af varmeprisen som eksempelvis røggaskondensering på KKV8 (er under opførelse), varmelageret i Høje Taastrup (er under opførelse) samt evt. ny spidslastkapacitet (ny spidslastkapacitet skal ses ift. den nye spids- og reservelaststrategi). Eventuelle effektiviseringsprojekter på Avedøreværket afskrives dog maksimalt over de nuværende aftalers løbetid. Sådanne investeringer for AVV1' vedkommende vil indgå i restafskrivningsgrundlaget for AVV1.

At distributionsselskaber kan opsige varmeleveringsaftalen fra udgangen af år 2024 med virkning fra 2029 gør, at det passer godt sammen med, at selskaberne i yderste konsekvens kan forlade samarbejdet, såfremt der ikke er tilfredshed med vilkårene for den næste store investering i grundlast produktionskapacitet, som er en levetidsforlængelse af Avedøre 2 eller alternativer hertil. Udtrædende selskaber vil således kun skulle bidrage til de nye større investeringer indtil udtrædelsestidspunktet, og givet den tid det tager at udvikle, gennemføre og idriftsætte et nyt grundlastprojekt, vil der være tale om en ganske kort periode (1-2 år).

For at sikre en lav varmepris er det aftalt, at investeringer som udgangspunkt afskrives lineært over aktivets levetid (eller maksimum i.h.t. afskrivningsbekendtgørelsen) - der kan dog være særlige forhold, hvor dette med fordel for distributionsselskaberne kan fraviges. Hvis der viser sig et



kundefrafald (distributionsselskaber der ønsker at opsige varmeleveringsaftalen) i et antal, så det truer eksistensen af VEKS, og der således ikke er grundlag for at drive VEKS videre efter 2029, kan VEKS fremrykke afskrivningerne generelt i forhold til alle selskaber inden for de muligheder, varmeforsyningsloven giver og dermed have sikkerhed for betaling af de investeringer, der er foretaget.

Genforhandling om nye afskrivninger og forpligtelser på langt sigt

Det er parternes hensigt, at alle selskaberne fortsætter og udvikler samarbejdet. Men for at få tid til at få drøftet de fremtidige samarbejdsforhold grundigt igennem og dermed reducere risikoen for, at der er distributionsselskaber, som vil forlade VEKS efter 10 år pga. utilfredshed med vilkårene for de næste store investeringer, der skal fastlægges i den kommende tid, ændringer i rammebetingelser, udmøntningen af spids- og reservelaststrategien, m.v., er det aftalt, at centrale elementer af aftalen skal genforhandles inden for de førstkomende 5 år.

VEKS' omkostninger til afskrivninger og renter eller tilsvarende økonomiske forpligtelser i langsigtede varmekøbsaftaler kommer til at stige de kommende år, når AVV2 skal levetidsforlænges eller der skal findes kapacitetsmæssig erstatning for AVV2 og senere erstatning for AVV1. Fremtidens produktionsanlæg som geotermi og store varmepumper er kendetegnet ved høje faste omkostninger og lave variable omkostninger.

Behovet for en lav varmepris på kort sigt må alt andet lige betyde behov for længere aftaleperioder med kunderne end de 10 år, som de nye varmeleveringsaftaler omfatter, eller aftale om at distributionsselskaberne hæfter ved udtræden, da afskrivninger skal følge nye anlægs tekniske levetid, for at varmeprisen kan forblive lav. Alternativet er kortere aftaleperiode med højere afskrivninger og dermed højere varmepris som følge.

Omvendt kan distributionsselskaber også miste kunder (ingen tilslutnings- og forblivesespligt), hvilket kan gøre det sværere for dem at binde sig til varmeleveringsaftaler med lang løbetid. Det er et branchevilkår, at der er skabt usikkerhed, som alle selskaberne skal forholde sig til. Både distributionsselskaberne og VEKS kommer derfor til at påtage sig en risiko.

Aftaleperioden og hæftelse er derfor centrale elementer, der skal tages stilling til ved en genforhandling af varmeleveringsaftalerne inden for den kommende 5-års periode.

Det er usikkert, hvordan den nye regulering af fjernvarmesektoren kommer til at påvirke VEKS og dermed aftaleforholdet med distributionsselskaberne, herunder afskrivningsperioder, indtægtsrammer og selskabsgørelse. Samtidig ønsker distributionsselskaberne at drøfte mulighederne for mere indflydelse på beslutninger om investeringer og varmekøbsaftaler i VEKS, som de skal betale til for at sikre en fortsat lav varmepris og den nødvendige forsyningssikkerhed.

Ved ændrede rammebetingelser pga. ny regulering skal VEKS fortsat kunne opkræve afskrivninger ved udtrædelse.

Følgende elementer skal derfor genforhandles:

- Håndtering af ny regulering/lovgivning, herunder konsekvenser ved evt. ny ejerstruktur eller selskabsgørelse af VEKS
- Ny aftaleperiode inkl. nye afskrivninger/forpligtelser for større ny grundlast kapacitet
- Om grænsen for Lokal Grundlast skal yderligere forøges
- Rammerne for Lokal Grundlast i Køge Fjernvarme og Tranegilde Fjernvarme
- Længere sigtet håndtering af tæt dialog/Indflydelse
- Kriterier for lastfordeling og afbrud af Lokal Grundlast



- Udmøntningen af spids- og reservelaststrategien

Parterne forpligter sig til i efteråret 2020 at fastlægge en køreplan for genforhandlingen af de ovennævnte relevante forhold til genforhandling samt for udfaldet af verserende sager.

Skulle der blive enighed om ny større produktionskapacitet før 5-års periodens udløb, fremrykkes aftaledrøftelserne tilsvarende, men den 10-årige aftaleperiode for de nye varmeleveringsaftaler fastholdes som minimum.

Tiden indtil genforhandling af ovennævnte elementer giver også VEKS tid til at vise, hvordan samarbejdet om mere indsigt og tæt dialog udfoldes i dagligdagen, og hvordan den gensidige tillid fortsat kan udvikles.

Alle anførte beløb er ekskl. moms.

AFTALE OM VARMELEVERING

Dateret 08. 12. 2020

Mellem

VESTEGNENS KRAFTVARMESELSKAB I/S

og

FORS VARME ROSKILDE A/S

INDHOLDSFORTEGNELSE

§ 1	Aftalens Parter	4
§ 2	Formål og baggrund	4
§ 3	VEKS' organisering og økonomi	5
§ 4	Definitioner	6
§ 5	Betingelser	7
§ 6	Øvrige aftaler	7
§ 7	Samarbejdsfora	8
§ 8	Planlægning og udvikling	11
§ 9	VEKS' varmekøb	14
§ 10	Ejerforhold, drift og vedligehold m.v.	15
§ 11	Leverings- og aftagsbetingelser	15
§ 12	Måling	16
§ 13	Prisfastsættelse og afregning	16
§ 14	Betalingsvilkår	19
§ 15	Ansvar	20
§ 16	Force majeure	20
§ 17	Misligholdelse	21
§ 18	Løbetid, genforhandling og opsigelse	21
§ 19	Overdragelse af pligter og rettigheder	22
§ 20	Tvister og lovvalg	23
§ 21	Underskrift	23

BILAGSLISTE

Bilag A	Distributionsselskaberne i VEKS
Bilag B	Tekniske parametre
Bilag C	Særomkostningselementer for VEKS Transmission
Bilag D	Fordeling af VEKS' fællesomkostninger mv.
Bilag E	Forpligtelser ud over Aftalens løbetid
Bilag F	Forsyningsstrategi/-sikkerhed
Bilag G	Emner til drøftelse i Kundeforum i løbet af året, årshjul samt processen for samarbejde i Kundeforum
Bilag H	Varmeproduktionsanlæg med minimumsbegrænsning/-kapacitet
Bilag I	Liste over Lokale Grundlastanlæg
Bilag J	Særlige forhold
Bilag K	Illustration af opgørelse af fasttarif

§ 1 AFTALENS PARTER

Aftalen er indgået mellem

Vestegnens Kraftvarmeselskab I/S,
Roskildevej 175
2620 Albertslund
CVR-nr.: 69 33 04 28
i det følgende kaldet **VEKS**,

og

FORS Varme Roskilde A/S
Betonvej 12
4000 Roskilde
CVR-nr.: 32837425
i det følgende kaldet **Distributionsselskabet**

herefter kaldet "Parterne" og hver for sig "Part".

Aftalen omhandler fjernvarmelevering mellem VEKS som fjernvarme transmissionselskab og Distributionsselskabet, som forestår varmeforsyningen til kunder tilsluttet eget Distributionsnet.

§ 2 FORMÅL OG BAGGRUND

- § 2.1 Aftalens formål er at fastlægge betingelser og vilkår for varmelevering fra VEKS til Distributionsselskabet og de overordnede rammer for samarbejde mellem Parterne samt tilrettelæggelse af den samlede varmeproduktion til VEKS' transmissionsnet og Distributionsnettene. Aftalen er udformet med henblik på at sikre, at de økonomiske og tekniske vilkår for levering af varme til Distributionsselskaberne samt samarbejdet med Distributionsselskaberne baseres på ensartede og gennemsigtige vilkår.
- § 2.2 Aftalen skal bidrage til opfyldelsen af visionen om at levere fjernvarme til Distributionsselskaberne til stabile og lavest mulige priser under hensyntagen til, at fjernvarmen skal være CO₂-neutral baseret på bæredygtige brændsler og vedvarende energi, samt leve op til en høj grad af forsyningssikkerhed.
- § 2.3 Parterne har en fælles vision om, at fjernvarmen skal være konkurrencedygtig over for individuelle opvarmningsformer, og at prisen for fjernvarmeleveringen fra VEKS til Distributionsselskabet skal ligge indenfor priserne blandt de 10 % af fjernvarmeselskaberne i Danmark - opgjort på årsbasis efter andel af samlet fjernvarmeleverance - med de laveste gennemsnitlige varmekøbs- og produktionspriser. Priserne skal fremgå af offentlig tilgængelig statistik, når/hvis en sådan bliver tilgængelig, hvad den ikke er i dag.
- § 2.4 Parterne skal samarbejde om en effektiv udvikling af det sammenhængende fjernvarmesystem i VEKS' forsyningsområde for opnåelse af optimal udnyttelse af lokal, decentral og central produktionskapacitet.

- § 2.5 Som led i ovenstående, skal Aftalen understøtte udnyttelsen af industriel overskudsvarme, samproduceret fjernvarme fra køleprocesser samt lokale vedvarende energiresurser under hensyntagen til det lokale miljø, samt samarbejdet om udvikling og anvendelse af nye teknologier.
- § 2.6 Aftalen er underlagt den til enhver tid gældende lovgivning.
- § 2.7 Aftalen giver ligeledes mulighed for, at Distributionselskabet selv kan indgå aftaler med 3. part om levering af Lokal Grundlast direkte til Distributionsnettet under hensyntagen til de vilkår, der fremgår af Aftalen.
- § 2.8 Parterne er enige om, at der ved Aftalens indgåelse fortsat er en række udestående punkter, som skal genforhandles inden for 5 år, jf. § 18.4.
- § 2.9 Aftalen præjudicerer ikke Parternes retsstilling, hverken offentligretlig eller baseret på Parternes tidligere aftalegrundlag, således som retsstillingen måtte falde ud ved endelig afgørelse ved prismyndighed, domstolene eller voldgift af følgende verserende sager, og civile retlige krav der udspringer heraf:
1. den ved Energiklagenævnet verserende sag om indregning af omkostninger fra VEKS Distribution i tarifferne for VEKS Transmission (EKN j.nr. 18/01952), og
 2. ved Forsyningstilsynet verserende sag om substitutionsprisprincippet (Forsyningstilsynets j.nr. 18/10620 og 18/08621).

Endelig, upåanket afgørelse skal respekteres af Parterne. Indtil der foreligger endelig afgørelse af disse tvister, forbeholder VEKS sig retten til evt. at fastsætte og afregne tarifferne inklusive de omtvistede omkostninger, for så vidt det ikke strider mod prismyndighedernes seneste afgørelser, herunder i det tilfælde at der gives opsættende virkning i en ankeinstans eller ved domstolene. Distributionselskaberne betaler i givet fald tarifferne med tilbagesøgningsforbehold, jf. suspensionsaftale af 18. august 2017 og suspensionsaftale af 29. juni 2020.

§ 3 VEKS' ORGANISERING OG ØKONOMI

- § 3.1 VEKS er ved Aftalens indgåelse et fælleskommunalt interessentskab, der internt er opdelt i tre hovedområder med i alt fem selvstændige økonomiske kredsløb:

Hovedområder	Økonomiske kredsløb
VEKS Transmission	VEKS Transmission (herunder bl.a. køb af varme fra kraftvarmeanlæg, affaldsforbrændingsanlæg, Decentrale Grundlastanlæg, samt spids- og reservelastanlæg og varmelagre)
VEKS Distribution	Køge Fjernvarme
	Tranegilde Fjernvarme
VEKS Produktion	Køge Kraftvarmeværk
	Biogasmotor Solrød

- § 3.2 VEKS' fem økonomiske kredsløb skal hver især hvile i sig selv. VEKS må ikke foretage krydssubsidiering mellem de fem økonomiske kredsløb, jf. dog § 2.9. VEKS konterer særromkost-

ninger direkte på det relevante hovedområde, jf. Bilag C, som indeholder særøkonomiske elementer for VEKS Transmission, og Bilag D, som indeholder fællesøkonomiske elementer og fordelingsnøgler ved Aftalens indgåelse. Ændring af fordelingsnøgler og fordelinger mellem sær- og fællesøkonomiske elementer kan ikke anvendes, før de har været drøftet i KundeForum, jf. § 7.9, og kan kun gennemføres, hvis der ikke sker krydssubsidiering. Ovenstående er gældende også selvom VEKS helt eller delvist udskiller VEKS Transmission, VEKS Distribution og VEKS Produktion i særskilte selskaber. Parterne har ikke med Aftalen forholdt sig til, i hvilket økonomisk kredsløb de i Bilag E nævnte tilbagekøbsoptioner, er placeret.

- § 3.3 Samarbejdet mellem VEKS Transmission, VEKS Distribution og VEKS Produktion sker under hensyntagen til § 3.2, § 3.4 og § 3.5. Området VEKS Transmission indgår aftaler med VEKS Produktion og VEKS Distribution i form af notater med afregningsregler, som i forhold til Distributionsselskabet betragtes som aftaler VEKS Transmission indgår med 3. part. Distributionsselskaberne kan til enhver tid bede VEKS om at få indsigt i notaterne mellem VEKS Transmission, VEKS Distribution og VEKS Produktion.
- § 3.4 VEKS Distribution er underlagt samme vilkår og tariffer som Distributionsselskaberne i forhold til VEKS Transmission, dog med undtagelse af særlige forhold foranlediget af den verserende sag om indregning af omkostninger fra VEKS Distribution i tarifferne for VEKS Transmission, jf. § 2.9.
- § 3.5 Nye aktiviteter i VEKS Produktion relateret til varmesalget til VEKS Transmission gennemføres kun, hvis de er til fordel for Distributionsselskaberne og ud fra en tilsvarende vurdering, som var det en varmekøbsaftale indgået med 3. part, jf. § 8.14, § 8.15 og § 9.

§ 4 DEFINITIONER

Ord skrevet med stort forbigstav i Aftalen skal forstås som:

Aftalen: Nærværende aftale om varmelevering mellem VEKS og Distributionsselskabet inklusive bilag.

Anvisningspligtigt affald: Ved anvisningspligtigt affald forstås forbrændingsregnet affald, jf. affaldsbekendtgørelsen, som kommunerne har pligt til at indsamle eller anvise, jf. affaldsbekendtgørelsen, og som affaldsforbrændingsanlæg er forpligtet til at afbrænde, herunder hvor det ikke er anvist til lagring. Der kan også i nogle tilfælde blive anvist lavkvalitets affaldsbiomasse til forbrænding, som er reguleret af affaldsbiomassebekendtgørelsen.

Bruttovarmebehov: Det samlede varmebehov hos Distributionsselskabet til dækning af varmesalget til slutvarmeforbrugerne (dvs. ekskl. slutvarmeforbrugeres overskudsvarme der anvendes inden for matriklen) samt varmetab i ledningsnet og eventuelt stilstandsvarmeforbrug til kedelcentraler.

Bruttoeffektbehov: Den effekt der er nødvendig for dækning af Bruttovarmebehovet ved – 12 °C.

Central Grundlast: Varmeproduktion baseret kraftvarme, affald, store varmepumper mv. ejet af VEKS eller 3. part med levering direkte ind i transmissionsnettet og afregning til VEKS.

Decentral Grundlast: Varmeproduktion baseret på CO₂-neutral overskudsvarme eller vedvarende energikilder - undtaget spids- og reservelastproduktion - fra anlæg ejet af Distributionsselskabet, VEKS eller 3. part med levering direkte ind i Distributionsnettet og **afregning til VEKS**, hvorom der skal indgås særskilt aftale med VEKS.

Distributionsnet: De af Distributionsselskaberne ejede fjernvarmenet der er fysisk rørbundet til VEKS' transmissionsnet. Områder, der forsynes fra distributionsnet med separat varmforsyning, betragtes som ø-er og indgår således ikke i Distributionsnettet.

Distributionsselskaberne: Distributionsselskaberne inden for VEKS' interessentkommuner som nævnt i Bilag A, herunder Køge Fjernvarme og Tranegilde Fjernvarme under VEKS Distribution, der forsynes med varme fra VEKS' transmissionssystem og med hvem, der er indgået aftale om varmelevering på ensartede vilkår, jf. dog § 2.9 og § 3.3.

Distributionsselskabet: Det distributionsselskab, der er Part i Aftalen.

Grundlastkapacitet: Central Grundlast, Decentral Grundlast og Lokal Grundlast udgør den samlede grundlastkapacitet.

Leveringsgrænse: Grænse, hvor én Part leverer varme til den anden Part, og hvor der er placeret en afregningsmåler, jf. Bilag B, herunder eventuelle Decentrale Grundlastenheder og spids- og reservelastanlæg.

Lokal Grundlast: Varmeproduktion leveret som grundlast baseret på CO₂-neutral overskudsvarme eller vedvarende energikilder - undtaget fast biomasse i traditionel kedelteknologi med direkte afbrænding - ejet af Distributionsselskabet eller 3. part med direkte levering og **afregning til Distributionsselskabet**, fx industriel overskudsvarme, varme produceret i forbindelse med køl, solvarme og lignende teknologier. Den del af anlægget, der overskrider loftet for Lokal Grundlast jf. § 8.19 betragtes som Decentral Grundlast.

Nettoeffektbehov: Den effekt VEKS stiller til rådighed for Distributionsselskabet svarende til Bruttoeffektbehovet fratrukket effektværdien af Lokal Grundlast jf. § 13.9.

Spids- og Reservelast: Kortvarig varmeproduktion til dækning af varmebehovet i kolde perioder, hvor al Grundlastkapacitet er udnyttet, og til sikring af forsynings sikkerheden ved haverier, rørbrud o.l. jf. Bilag F.

§ 5 BETINGELSER

- § 5.1 Aftalen er betinget af godkendelse af tilsvarende varmel leveringsaftaler i Distributionsselskabernes kompetente organer, da det er en forudsætning for Aftalen, at den er indgået på ensartede vilkår som varmel leveringsaftaler med alle de øvrige Distributionsselskaber.

§ 6 ØVRIGE AFTALER

- § 6.1 Aftalen har ikke indflydelse på indgåede aftaler om Spids- og Reservelastkapacitet med visse Distributionsselskaber. Eventuelle aftaler om Spids- og Reservelast med Distributionsselskabet fremgår af Bilag B.

VEKS' leje af Spids- og Reserverlastkapacitet hos Distributionsselskabet sker til opfyldelse af VEKS' forpligtelser for forsyningsikkerhed, jf. Bilag F.

VEKS er forpligtet til inden 1. januar 2021 at udarbejde en Spids- og Reserverlaststrategi. Spids- og Reserverlaststrategien skal revideres hvert 5. år efter drøftelse i Planlægnings- og Udviklingsudvalget og finder først anvendelse, når den har været forelagt Kundeforum, jf. § 7.5 og § 7.6.

- § 6.2 Hvis aftalen om Spids- og Reserverlastanlæg opsiges, er Distributionsselskabet berettiget til at bibeholde kedelcentralen (dvs. uden ændringer af brændsel) til for egen regning at sikre alternativ varmforsyning til slutkunden ved havarier og lignende i Distributionsnettet. Efterfølgende drift af kedlerne må ikke være til ugunst for Distributionsselskaberne eller VEKS. Planlagt prøvedrift på kedlerne skal meddeles VEKS.
- § 6.3 VEKS kan indgå aftaler med Distributionsselskabet om såvel leje af vekslerplads og leje, køb eller overtagelse af Spids- og Reserverlastkapacitet. Det samme gælder aftale om leje af plads til Distributionsselskabet eventuelle anlægsudstyr i VEKS' ejet vekslerbygværk. I det omfang der indgås aftaler herom, skal disse baseres på ensartede principper, idet der dog tages hensyn til anlæggenes forskelligheder.
- § 6.4 VEKS kan indgå separate aftaler med Distributionsselskabet eller 3. part om køb af Decentral Grundlast, herunder produktion fra anlæg, der mod forventning overskrider loftet for Lokal Grundlast, som angivet i § 8.17, eller overskydende varme fra Lokal Grundlast, som Distributionsselskabet ikke kan afsætte i eget Distributionsnet, men som vil kunne afsættes til transmissionsnettet.
- § 6.5 VEKS kan levere spædevand til Distributionsselskabet iht. særskilt aftale.

§ 7 SAMARBEJDSFORA

- § 7.1 VEKS etablerer et Kundeforum med 1 – 2 repræsentanter fra bestyrelse eller administration pr. selskab for alle Distributionsselskaberne. Kundeforum er det samarbejdsorgan mellem VEKS' administration og Distributionsselskaberne, hvor relevante forhold af fælles karakter med Distributionsselskaberne drøftes.
- § 7.2 Alle væsentlige spørgsmål om investeringer og øvrige dispositioner af forpligtende karakter, der kan få indflydelse på tarifferne, skal drøftes i tæt dialog med Distributionsselskaberne via Kundeforum.
- § 7.3 I Kundeforum drøftes informationer om forhold vedrørende strategi og langsigtet planlægning, varmeprisbudgetter, regnskab, produktionsopfølgning, større kommende anlægsarbejder, udviklingsprojekter af fælles interesse samt andre forhold, der kan have betydning for den langsigtede drift og prissætning af varmeløseren hos både VEKS og Distributionsselskaberne. Emnerne, der drøftes i Kundeforum, fremgår af Bilag G.
- § 7.4 Når potentielle investeringer og lignende skal forelægges i Kundeforum, skal VEKS for Kundeforum fremlægge relevante analyser, der er nødvendige for, at Kundeforum kan tage stilling til investeringerne, herunder tekniske vurderinger, risikovurderinger, analyser af alternativer samt business cases. Endvidere fremlægges – i relevant omfang – en kort redegørelse for hvad VEKS' administration påtænker at indstille til VEKS' bestyrelse. Materialet skal fremsendes til Kundeforum senest 5 hverdage før mødet i Kundeforum.

- § 7.5 Ved forelæggelse af en sag i Kundeforum tilkendegiver Distributionsselskabet, om man kan tilslutte sig indstillingen fra VEKS' administration. Tilkendegivelser fra Distributionsselskaber, som ikke kan bakke op om indstillingen med en begrundet vurdering af den påtænkte disposition, vil fremgå af mødereferatet. Formuleringen af tilkendegivelsen sker så vidt muligt på mødet. Efter mødet i Kundeforum sendes referatet til godkendelse hos Distributionsselskaberne. Distributionsselskabet har mulighed for at bede om, at referatet vedlægges en kort begrundet tilkendegivelse fra Distributionsselskabet. Kommentarer til referatet samt begrundet tilkendegivelse skal foreligge senest 5 arbejdsdage efter modtagelsen af referatet.
- § 7.6 En sag anses for forelagt for Kundeforum, når Distributionsselskabet har haft mulighed for at fremkomme med en tilkendegivelse til sagen, jf. § 7.5. Såfremt VEKS' administration vælger at gå videre med den påtænkte sag, skal referatet med tilkendegivelser forelægges VEKS' bestyrelse. Tilkendegivelsen er ikke bindende for VEKS i den videre beslutningsproces.
- § 7.7 VEKS' administration og Kundeforum kan anbefale at udskyde drøftelsen af et spørgsmål i Kundeforum eller iværksætte yderligere undersøgelser inden spørgsmålet behandles i Kundeforum.
- § 7.8 Følgende sager skal forelægges Kundeforum i henhold til § 7.5 og § 7.6:
- § 7.8.1 Spids- og Reserverlaststrategi, jf. § 6.1,
 - § 7.8.2 Udbygningsplan, jf. § 8.11,
 - § 7.8.3 Forskning- og udviklingsprojekter og tidsbegrænsede demonstrationsprojekter, jf. § 8.12,
 - § 7.8.4 Re- eller nyinvesteringer på mere end 30 mio. kr. i VEKS' transmissionsanlæg og produktionsanlæg eller planer om nye større aftaler med varmeproducenterne, som indebærer forpligtelser for VEKS på mere end 30 mio. kr., jf. § 8.13 og § 8.14,
 - § 7.8.5 Aftaleindgåelse med nye kunder, jf. § 8.25,
 - § 7.8.6 Incitamentstariffer, jf. § 13.13 og § 13.14.
 - § 7.8.7 Projekter om Lokal Grundlast for fjernvarmeområderne Køge og Tranegilde. Det forudsættes, at det konkrete projekt har en god business-case. Ved en god business-case forstås, at det enkelte projekt påvirker det konkrete områdes økonomi positivt. Investeringskalkuler og/eller udkast til aftaler om Lokal Grundlast forelægges sammen med risikovurderinger.
- § 7.9 Følgende sager drøftes i tæt dialog i Kundeforum, men da sagerne ikke forelægges VEKS' bestyrelse, finder processen i § 7.5 og § 7.6 ikke anvendelse:
- § 7.9.1 Indregning af omtvistede omkostninger, jf. § 2.9,
 - § 7.9.2 Fordelingsnøgler, jf. § 3.2,
 - § 7.9.3 Forpligtelser for VEKS Transmission på mindre end kr. 30 mio., jf. § 8.16,
 - § 7.9.4 Omkostningselementer, jf. § 13.1 og Bilag C,
 - § 7.9.5 Principper for afbrydelse af Lokal Grundlast, jf. § 11.3, og

§ 7.9.6 Fordeling af fordelene, jf. § 13.15.

- § 7.10 Drøftelse i tæt dialog i Kundeforum, jf. § 7.9, er sket, når det relevante punkt har været på dagsordenen, Kundeforum har modtaget det relevante materiale, jf. § 7.4, og Kundeforums medlemmer har haft mulighed for at fremkomme med deres respektive synspunkter, idéer og spørgsmål. Såfremt Kundeforum har spørgsmål til materialet, som ikke kan besvares på Kundeformummødet, skal VEKS så vidt muligt indsætte skriftligt svar i referatet. Kundeforum kan i rimeligt omfang anmode VEKS om at uddybe særlige dele af det drøftede på førstkommende Kundeformummøde. Anmodning herom har ikke betydning for vurderingen af, om et emne har været drøftet i Kundeforum.
- § 7.11 Distributionsselskabet kan efter eget ønske viderebringe en tilkendegivelse til den interessentkommune, hvori Distributionsselskabet er beliggende.
- § 7.12 Kundeforum ledes af VEKS, som indkalder til mindst 3 årlige møder. Kundeforums møder fastlægges som led i årsplanen. VEKS kan indkalde til ekstraordinære møder med mindst 2 ugers varsel.
- § 7.13 Dagsordenen for Kundeforum udsendes af VEKS forud for møderne, og skal i løbet af året som minimum indeholde emner, som angivet i Bilag G. Distributionsselskaberne kan fremsende supplerende punkter til dagsordenen minimum 2 uger før planlagt møde. Punkter til behandling på mødet skal være begrundede og ledsaget af relevante bilag. Distributionsselskabernes punkter drøftes i tæt dialog, jf. § 7.9.
- § 7.14 Der nedsættes et stående Planlægnings- og Udviklingsudvalg med 5 – 7 repræsentanter udpeget af Kundeforum samt 3 – 5 repræsentanter fra VEKS, som løbende inddrages i drøftelser af og følger de forskellige processer i VEKS' planlægning, udviklingsaktiviteter, varmekøbsaftaler, opfølgning på udviklingen af Lokal Grundlast mm. som forberedelse til efterfølgende drøftelse i tæt dialog i Kundeforum. Der afholdes 2 – 3 årlige møder eller efter behov. Planlægnings- og Udviklingsudvalget udarbejder kommissoriet for udvalgets arbejde, som skal drøftes i Kundeforum. Planlægnings- og Udviklingsudvalget har ikke beslutningskompetence, men deltager i forberedelsen af emner, der skal forelægges i Kundeforum.
- § 7.15 Kundeforum kan ved særlige sager fra gang til gang udpege op til 6 personer, som kan deltage i en referencegruppe, der løbende kan følge de pågældende sager.
- § 7.16 Ethvert af Distributionsselskaberne kan derudover via anbefaling fra Kundeforum få etableret særskilte fora for dialog om andre emner af fælles interesse. VEKS er forpligtiget til at deltage i relevante fora for samarbejdet.
- § 7.17 VEKS tager initiativ til et årligt driftsmøde med Distributionsselskabet (besøgsrunden) for udveksling af aktuel information til understøttelse af det daglige samarbejde.
- § 7.18 Uopsættelige investeringer kan foretages uden forelæggelse i Kundeforum, jf. § 7.5, men sådanne investeringer drøftes i Kundeforum efterfølgende.

Som uopsættelige investeringer anses investeringer, der med kort varsel er nødvendige at gennemføre for at sikre forsyningssikkerheden og et forsvarligt beredskab.

§ 8 PLANLÆGNING OG UDVIKLING

- § 8.1 VEKS forpligter sig til at foretage helhedsorienteret planlægning af transmissionsnet, varme-produktion (varmekøb), varmelagring m.v. under hensyntagen til indpasning af Lokal og Decentral Grundlast for at sikre økonomisk optimale investeringer for hele transmissionssystemet i respekt for den aftalte forsyningssikkerhed og drift.
- § 8.2 Parterne forpligter sig med Aftalen til at prioritere løsninger, der samlet set forventes at give stabile og laveste mulige priser for Distributionsselskaberne og med hensyntagen til fremme af grøn omstilling og høj grad af forsyningssikkerhed. VEKS forpligter sig desuden til at søge løsninger, under hensyntagen til den samlede systemoptimering i det ledningsforbundne stor-københavnske fjernvarmesamarbejde, der er til gavn for Distributionsselskaberne.
- § 8.3 VEKS skal som led i planlægningen sikre tilstrækkelig og rettidig produktionskapacitet til at kunne levere den til enhver tid aftalte forsyningssikkerhed, jf. Bilag F, på den korte og lange sigt på grundlag af en økonomisk forsvarlig udbygning med Grundlastkapacitet samt Spids- og Reserverlastkapacitet.
- § 8.4 VEKS skal involvere Distributionsselskabet i potentielle projekter, der har væsentlig indflydelse på Distributionsselskabets net eller drift, senest når VEKS har udarbejdet en foreløbig positiv business-case for projektet.
- § 8.5 Distributionsselskabet skal tilsvarende på et tidligt tidspunkt involvere VEKS i potentielle projekter, der har indflydelse på VEKS' net og drift, for at sikre systemoptimering og koordinering, herunder etablering af Lokal Grundlast. Distributionsselskabet har pligt til, så vidt det er teknisk muligt, at tilrettelægge Lokal Grundlast således, at der tages hensyn til udfordringer med et lavt fjernvarmeforbrug i sommermånederne kombineret med krav fra visse typer anlæg, jf. Bilag H, om at kunne komme af med varmen forårsaget af tekniske begrænsninger eller af varme fra affaldsforbrændingsanlæg med krav om bortskaffelse af Anvisningspligtigt affald, hvor affaldet ikke kan lagres.
- § 8.6 I de tilfælde, hvor Distributionsselskabets anlæg, herunder Lokal Grundlast, kan skabe ustabilitet i VEKS' transmissionsnet og/eller i varmelageringen til Distributionsselskabet, som umuliggør at VEKS kan leve op til kravene i kvaliteten af varmelageringen, jf. Bilag B, er Distributionsselskabet forpligtet til at samarbejde med VEKS om at finde de bedste tekniske løsninger og herefter efterkomme nødvendige af VEKS stillede tekniske krav til sikring af samspillet mellem VEKS' og Distributionsselskabets styringer og reguleringer. Distributionsselskabet afholder, medmindre andet aftales, de for VEKS påførte meromkostninger.
- § 8.7 I de tilfælde, hvor VEKS' anlæg til Decentral Grundlast, kan skabe forringelser eller ustabilitet i Distributionsselskabet, er VEKS forpligtet til at samarbejde med Distributionsselskabet om at finde de bedste tekniske løsninger til sikring af samspillet mellem VEKS' og Distributionsselskabets styringer og reguleringer. VEKS afholder, medmindre andet aftales, de for Distributionsselskabet påførte meromkostninger.
- § 8.8 VEKS opdaterer hvert år et skøn over tarifferne for fjernvarmelageringen for den kommende 20-årige periode som led i den langsigtede planlægning. Opdateringen foretages i forbindelse med udarbejdelse af VEKS' budgetter jf. § 13.7. Første budgetprognose skal, hvis muligt, foreligge inden Aftalens indgåelse.

- § 8.9 Distributionsselskabet er på anmodning fra VEKS forpligtet til løbende og mindst hvert andet år – første gang i første halvår 2020 – at afrapportere til VEKS om den forventede udvikling i Distributionsselskabets Bruttovarmebehov 20 år ud i fremtiden, så det løbende kan indgå i VEKS' planlægning af, hvordan varmebehovet kan dækkes samt i de langsigtede budgetter. Angivelsen af udviklingen i varmebehovet skal tydeliggøre usikkerheder i forhold til nybyggeri, nyttilslutninger, konvertering af naturgasforsynede områder, varmebesparelser o.l. Prognosen opdeles i en 5-årig prognose, som baseres på aktuelle beslutninger og planer, og en 15-årig prognose, som bedste vurdering af i hvilken retning Distributionsselskabet ser udviklingen går.
- § 8.10 Distributionsselskabet skal desuden oplyse VEKS om den forventede årlige varmeløbspræstation pr. anlæg fra Lokal Grundlast samt det forventede leveringsprofil henover året og døgnet, så VEKS kan generere en prognose for varmeløbspræstationen på timeniveau. Oplysningerne skal som minimum opdeles i etablerede anlæg, besluttede anlæg og øvrige potentielle anlæg. Bilag I opdateres løbende med oplysningerne om Lokal Grundlast.
- § 8.11 VEKS udarbejder hvert andet år – første gang i 2021 – en udbygningsplan med en rullende planlægning for de næste 20 år koordineret med planerne i Distributionsselskaberne. Planen skal bl.a. indeholde en vurdering af nye tiltags indflydelse på tariffen, herunder indflydelsen af tiltag hos Distributionsselskaberne. Planen skal desuden indeholde en liste med hovedkarakteristika for alle aktuelle varmeproducerende anlæg, som VEKS eller Distributionsselskaberne har indgået aftale med om levering af varme til det sammenhængende fjernvarmesystem. Listen skal bl.a. indeholde oplysninger om, hvordan det enkelte anlæg indgår til opfyldelse af forsynings sikkerheden. Planen finder først anvendelse, når den har været forelagt i Kundeforum, jf. § 7.5 og § 7.6.
- § 8.12 VEKS kan bidrage til eller indgå i forskning- og udviklingsprojekter og tidsmæssigt begrænsede demonstrationsprojekter, som samlet set på længere sigt forventes at give stabile og laveste mulige priser for Distributionsselskaberne og med hensyntagen til fremme af grøn omstilling og høj grad af forsynings sikkerhed. Projekter kan gennemføres alene eller sammen med andre. Projekterne har til formål at understøtte den helhedsorienterede langsigtede planlægning, jf. § 8.1. Projekterne vurderes løbende i Planlægnings- og Udviklingsudvalget på grundlag af business cases med teknologi- og risikovurdering, herunder afvikling af anlæg. Vurderingen forelægges Kundeforum, jf. § 7.5 og § 7.6. Aktiviteter og økonomi vil indgå i udbygningsplanen, jf. § 8.11. Når der ikke længere er behov for afprøvning af udviklingsaspekter for et demonstrationsanlæg for varmeproduktion, indgår anlægget i VEKS' normale produktionsaktiviteter, eller afvikles, hvis ikke det kan fremvise en positiv business case.
- § 8.13 Ved re- eller nyinvesteringer på mere end 30 mio. kr. i VEKS' transmissionsanlæg og produktionsanlæg eller planer om nye større aftaler med varmeproducenterne, som indebærer forpligtelser for VEKS Transmission på mere end 30 mio. kr., herunder aftaler om levetidsforlængelse og skrotning af de større kraftvarme-anlæg, jf. dog § 18.4, skal VEKS analysere forskellige tekniske alternativer og udarbejde business cases. Business cases skal udleveres til Planlægnings- og Udviklingsudvalget. VEKS er forpligtet til at anvende samme forudsætninger ved sammenligning af økonomien for varmeproduktionsanlæg med levering direkte til transmissionsnettet med økonomien for varmeproduktionsanlæg med levering direkte til Distributionsnettet. Typen af relevante anlæg med levering direkte til Distributionsnettet drøftes i Planlægnings- og Udviklingsudvalget.
- § 8.14 VEKS er kun berettiget til at foretage de i § 8.13 nævnte investeringer til indregning i tariffen, hvis det kan godtgøres, at det ved investeringens foretagelse/aftalens indgåelse samlet set

forventes at give stabile og laveste mulige priser for Distributionsselskaberne og med hensyntagen til fremme af grøn omstilling og høj grad af forsyningssikkerhed, og har været forelagt Kundeforum, jf. § 7.5 og § 7.6.

- § 8.15 Investeringer som nævnt i § 8.13 og § 8.14 opgøres pr. investering eller aftale som den forventede anskaffelsespris med tillæg af de omkostninger, der er foranlediget af anskaffelsen. Forpligtelser, en aftale som nævnt i § 8.14 giver anledning til, opgøres som VEKS' forventede samlede faste økonomiske forpligtelser i aftalens uopsigelsesperiode inkl. opsigelsesvarsel.
- § 8.16 VEKS kan løbende foretage investeringer og indgå aftaler, der resulterer i forpligtelser på mindre end 30 mio. kr., og indregne disse i tariffene, hvis det kan sandsynliggøres, at forpligtelserne samlet set forventes at give stabile og laveste mulige priser for Distributionsselskaberne og med hensyntagen til fremme af grøn omstilling og høj grad af forsyningssikkerhed. Kundeforum drøfter sådanne investeringer, jf. § 7.9. Drøftelse kan ske forud for eller efter investeringens foretagelse.
- § 8.17 Distributionsselskabet er berettiget til at dække dele af sit varmebehov med varme fra Lokal Grundlast i henhold til bestemmelserne i denne § 8, dog kun op til et loft på 15 % af Distributionsselskabets Bruttovarmebehov. Loftet hæves, 2 år før den første af blokkene på Avedøreværket skrottes, til 20 % af Bruttovarmebehovet. Loftet beregnes på basis af den af VEKS til enhver tid anvendte prognose for Bruttovarmebehovet 2 år ude i fremtiden, og som fremgår af VEKS' budget og overslag for de efterfølgende år. Hvis loftet er udnyttet, vil det ikke kunne sænkes ved efterfølgende faldende prognoser.
- § 8.18 Lokal Grundlast etableret og idriftsat før Aftalens indgåelse, betragtes fra 1. januar 2020 på lige fod med efterfølgende etableret Lokal Grundlast og medregnes således i andelen af Lokal Grundlast under loftet iht. § 8.17 med en effektværdi bestemt iht. § 13.9.
- § 8.19 Overskydende varme fra Lokal Grundlast, dvs. varme der grundet uforudsete forhold forventes at overstige loftet for Lokal Grundlast i en periode på mere end 2 år, jf. § 8.17, betragtes som Decentral Grundlast, der skal indgås særskilt aftale med VEKS om, jf. § 6.4.
- § 8.20 Loftets størrelse vil blive genforhandlet, hvis der kommer væsentlige ændringer i forudsætningerne, og kan der påvises en positiv økonomi for Distributionsselskaberne under ét, vil loftet kunne hæves tidligere og mere end angivet i § 8.17 og § 8.18.
- § 8.21 Forårsager varme fra Lokal Grundlast fra ét anlæg en overskridelse af loftet på over 10 % af Bruttovarmebehovet et enkelt år, tillægges den overskridende varme varmebehovet leveret fra VEKS for beregning af en korrektion til fasttariffen, jf. § 13.9. Overskridelsen prissættes til den gennemsnitlige beregnede fasttarif pr. GJ og afregnes i året efter overskridelsen har fundet sted. Ved større overskridelser skal indgås en særlig aftale med VEKS, jf. § 6.4 i overensstemmelse med § 9.2.
- § 8.22 VEKS' projekter for varmeproduktion, varmelagring, o.l., som med fordel kan etableres med varmelevering direkte i Distributionsnettet, udvikles og etableres i samarbejde mellem Parterne.
- § 8.23 Distributionsselskabet skal informere VEKS om etablering af lokal varmelagring, så det kan indgå i den samlede planlægning for transmissionssystemet.
- § 8.24 I det tilfælde, hvor et af Distributionsselskaberne eller en af VEKS' Interessentkommuner anmoder VEKS Distribution om at udvikle områder, som skal fjernvarmeforsynes, skal etablering

og drift holdes adskilt fra økonomien i VEKS Transmission, jf. § 3.2. Tilsvarende gælder etablering af fjernvarmeforsyning til områder uden for VEKS' interessentkommuner.

- § 8.25 VEKS Transmission kan kun indgå aftale om varmelivering til nye transmissionskunder, jf. også § 8.24, på vilkår, som er forelagt Kundeforum, jf. § 7.5 og § 7.6, og godkendt af Distributionsselskabet i en tillægsaftale.
- § 8.26 Uagtet Aftalen kan VEKS fortsat sælge varme til Fjernvarmeforeningen Avedøre Holme på et højere temperaturniveau, på vilkår som ikke er til gunst for Distributionsselskaberne.
- § 8.27 Uagtet § 8.25 kan VEKS indgå aftale med Fjernvarmeforeningen Avedøre Holme. Fjernvarmeforeningen Avedøre Holme forventes inden for Aftalens løbetid at overgå fra et hedtvandssystem, som i dag forsynes via VEKS på særlige vilkår, til et almindeligt fjernvarmesystem forsynet fra VEKS på samme vilkår som Distributionsselskabet og indgå i Bilag A. Ved Fjernvarmeforeningen Avedøre Holmes overgang fra hedtvandssystem til almindeligt fjernvarmesystem ydes ikke reduktion på fasttariffen for Fjernvarmeforeningen Avedøre Holme iht. § 13.9 og § 13.10.

§ 9 VEKS' VARMEKØB

- § 9.1 VEKS indgår aftaler med varmelieferandører om at stille en vis varmekapacitet til rådighed samt om indkøb af varmelieferancer til opfyldelse af sine leveringsforpligtelser til Distributionsselskaberne, herunder særskilte aftaler om at stille Spids- og Reserverlastkapacitet til rådighed.
- § 9.2 VEKS kan desuden indgå særlig aftale med Distributionsselskaberne om køb af Decentral Grundlast eller undtagelsesvis køb af overskydende varme, Distributionsselskabet ikke selv kan udnytte under loftet for Lokal Grundlast, jf. § 8.17. Sådanne aftaler skal indgås efter ensartede principper, der afspejler værdien af varmen og dermed under hensyntagen til karakteristika for de enkelte typer af anlæg og geografiske placering. Afregningen kan dog ikke være højere end omkostningerne ved at producere varmen med et af varmeforsyningsloven accepteret rimeligt overskud.
- § 9.3 VEKS indgår aftaler med varmelieferandørerne om køb af varme, som ved aftalernes indgåelse samlet set forventes at give stabile og laveste mulige priser for Distributionsselskaberne og med hensyntagen til fremme af grøn omstilling, høj grad af forsyningsikkerhed og en fjernvarmesektor i forandring. Varmekøbsaftalerne vil dog ofte være langsigtede, hvis de omhandler produktionsanlæg, som er meget investeringstunge og har forventet lang levetid. VEKS skal sikre sig mulighed for genforhandling af varmekøbsaftalerne ved væsentlige ændringer i forudsætningerne for aftalerne. Distributionsselskabet har mulighed for få indsigt i aftalerne med respekt for aftalernes fortrolighed og konkurrencelovgivningen. VEKS gennemfører egenkontrol og skal ved uvildig revision udtage en årlig stikprøvekontrol af varmeafregningen fra de eksterne varmelieferandører.
- § 9.4 VEKS har indgået en varmeudvekslingsaftale med Central Kommunernes Transmissionselskab (CTR) om gensidigt salg af varme fra anlæg, de to selskaber har varmekøbsaftaler med, og som selskaberne i den enkelte time ikke selv har mulighed for at udnytte, men som med fordel kan udnyttes af det andet selskab. Varmeudvekslingen må ikke påføre ekstraomkostninger for det varmetransmissionselskab, der leverer varmen.

§ 9.5 VEKS varetager den daglige overordnede lastfordeling af varmeproduktionen fra de Centrale Grundlastanlæg og Spids- og Reserverlastanlæg, Decentral Grundlast, mv., bl.a. på baggrund af data for Lokal Grundlast, i et samarbejde med CTR og HOFOR Fjernvarme via den fælles enhed, Varmelast. Varmelast sikrer optimal og neutral lastfordeling, der sikrer, at der tages de nødvendige konkurrencehensyn i forhold til varmeproducenternes tilhørende el-produktion. Ved optimal lastfordeling forstås en lastfordeling, der i den enkelte time minimerer de samlede variable omkostninger ved produktion af varme og el i Hovedstadsområdet under hensyntagen til værdien af el-produktionen.

§ 9.6 Såfremt der sker ændringer i samarbejdet som beskrevet i § 9.5 er Parterne forpligtet til aktivt at medvirke til, at der fremadrettet også kan ske en optimal og neutral lastfordeling.

§ 10 EJERFORHOLD, DRIFT OG VEDLIGEHOLD M.V.

§ 10.1 VEKS ejer og vedligeholder veksleranlæg ved Leveringsgrænserne, samt komponenter i Distributionsnettet, som angivet i Bilag B.

§ 10.2 VEKS forestår den samlede vedligeholdelse af transmissionsnettet og produktionsanlæg ejet af VEKS, hvis ikke andet aftales særskilt.

§ 10.3 VEKS forestår styring, regulering og overvågning (SRO) af transmissionsnettet, med tilhørende varmeproduktion og levering af varme til Distributionselskabet til daglig sikring af kvaliteten af den leverede varme og opretholdelse af forsyningssikkerheden. Distributionselskabet stiller via Distributionselskabets SRO anlæg relevante online målinger for varmeleveringen til rådighed for VEKS herunder målinger fra Lokal Grundlast. VEKS stiller tilsvarende relevante online-målinger for den daglige drift til rådighed for Distributionselskabet.

§ 10.4 Distributionselskabet forestår den samlede drift og vedligeholdelse i det af Distributionselskabet ejede Distributionsnet og produktionsanlæg, hvis ikke andet aftales særskilt.

§ 10.5 Af hensyn til den overordnede daglige koordinering og optimering af fjernvarmeproduktionen i Hovedstadsområdet, er Distributionselskabet forpligtet til at levere opdaterede data for idriftsat Lokal Produktion iht. § 8.10 suppleret med løbende oplysning om planlagte og længe-revarende udetider (dvs. udetider på mere end et par dage) jf. § 10.6 og § 10.7. Lokal Grundlast-kapacitet fremgår af Bilag I.

§ 10.6 Parterne er gensidigt forpligtet til uden unødigt ophold at informere hinanden om alle forhold, der kan have væsentlig betydning for driften.

§ 10.7 Ved driftsstop, havarier, nedbrud på produktionsanlæg, ledningsnet, pumpe/vekslerstationer m.v. med indflydelse på varmeleveringen er Parterne ligeledes forpligtiget til at afhjælpe udfordringer med forsyningen hurtigst muligt og uden unødigt ophold at orientere den anden Part om dette og om fornødent i fællesskab at koordinere indsatser, der skal sikre mindst mulige gener hos slutkunderne.

§ 11 LEVERINGS- OG AFTAGSBETINGELSER

§ 11.1 VEKS er forpligtet til at levere varme til Distributionselskabet til dækning af effektbehovet med op til en maksimal effekt og temperatur, som det fremgår af Bilag B, og med de forpligtelser til opfyldelse af forsyningssikkerheden, som er beskrevet i Bilag F. Varmen vil fortrinsvis

blive leveret ved Leveringsgrænserne fra VEKS' transmissionsnet. Hvor der ikke er tilstrækkelig kapacitet fra transmissionsnettet eller Decentrale Grundlastenheder, vil hele eller dele af varmen desuden blive leveret ved Leveringsgrænsen fra decentrale Spids- og Reservelastanlæg.

- § 11.2 Distributionselskabet er forpligtet til at aftage varme til dækning af det samlede Bruttovarmebehov til brug for levering gennem Distributionsnettet, fratrukket varmeproduktionen af Lokal Grundlast.
- § 11.3 Under særlige forhold, og i det omfang det er fysisk muligt, er Distributionselskabet forpligtet til at afbryde varmelieferancer fra Lokal Grundlast på forlangende fra VEKS i situationer, hvor det om sommeren ellers ikke vil være muligt at afsætte varmen i det sammenhængende fjernvarmesystem i Hovedstadsområdet fra anlæg, det rent teknisk ikke er muligt at reducere, eller fra affaldsforbrændingsanlæg, der skal af med varmen så vidt muligt grundet modtagelse af Anvisningspligtigt affald. VEKS er forpligtet til at fordele sådanne afbrydelser mellem anlæg for Lokal Grundlast og Decentral Grundlast efter ensartede, gennemsigelige og retfærdige principper under hensyntagen til det enkelte anlægs teknologi. VEKS udarbejder årligt en samlet oversigt over foretagne afbrydelser til drøftelse af de anvendte principper i Kundeforum, jf. § 7.9. Distributionselskabet er ikke berettiget til compensation i forbindelse med afbrydelserne. I tilfælde af, at VEKS afbryder varmelieferancen fra Lokal Grundlast som følge af modtagelse af Anvisningspligtigt affald, skal VEKS løbende dokumentere, at det undersøges, hvorvidt der alene sker afbrænding af Anvisningspligtigt affald på de pågældende forbrændingsanlæg i den periode, hvor Lokal Grundlast bliver afbrudt, og overveje om lastfordelingen det følgende år kan tilrettelægges, således at der sker færre afbrydelser af Lokal Grundlast.
- § 11.4 Krav til fjernvarmevandets temperatur- og trykforhold fremgår af Bilag B.
- § 11.5 Distributionselskabet er forpligtet til at overholde kravene til vandkvaliteten i Distributionsnettet, som angivet i Bilag B.

§ 12 MÅLING

- § 12.1 Måling af varmelieferancer fra VEKS foretages med måleudstyr, der leveres og ejes af VEKS. Måleudstyr ved varmeproducerende anlæg direkte tilsluttet Distributionselskabets fjernvarmenet kan dog anvendes, hvor Parterne er enige herom. Måling af varmelieferancer fra distributionsnettet til VEKS' transmissionsnet foretages ligeledes med måleudstyr, der leveres og ejes af VEKS.
- § 12.2 Parterne er til enhver tid berettiget til at forlange måleudstyret kontrolleret og eventuelt suppleret eller udskiftet for målerejerens regning, hvis den foreskrevne nøjagtighed, jf. Bilag B, ikke overholdes. Hvis kontrollen derimod godtgør, at målingen sker med den foreskrevne nøjagtighed, betales kontrollen af den rekvirerende Part.

§ 13 PRISFASTSÆTTELSE OG AFREGNING

- § 13.1 VEKS kan indregne omkostninger i tariffen i overensstemmelse med varmeforsyningsloven, dog under hensyntagen til VEKS' forpligtelser i henhold til Aftalen, herunder:
- § 3.2 om forbud mod krydssubsidiering.
 - § 8.14 om investeringer over kr. 30 mio.

- § 8.16 om investeringer under kr. 30 mio.

Omkostningselementer, som er indeholdt i tarifferne, og fordeling af fællesomkostninger er for fælles forståelse af omkostningselementerne angivet i Bilag C og D. VEKS opdaterer Bilag C og D én gang årligt, hvorefter de tages op til drøftelse i Kundeforum, jf. § 7.9.

- § 13.2 Tarifieringen af VEKS' varmelieferancer til Distributionsselskabet afspejler VEKS' månedlige omkostninger ved at levere varmen og er således det prissignal, Distributionsselskabet kan anvende ved tilrettelæggelsen og driften af Lokal Grundlast.
- § 13.3 For at sikre lave tariffer, har VEKS afskrivninger og forpligtelser, der kan løbe ud over aftaleperiodens længde, jf. Bilag E. Parterne er således enige om VEKS' nuværende forpligtelser og afskrivningspulje, og som indgår i tarifferne.
- § 13.4 I tilfælde af et af Distributionsselskabernes opsigelse af selskabets varmelieferingsaftale, jf. § 18, kan den del af det udtrædende distributionsselskabs forholdsmæssige andel af VEKS' faste omkostninger, der ikke afregnes over for det udtrædende distributionsselskab, jf. § 18.8, fortsat indregnes i fasttariffen.
- § 13.5 Som udgangspunkt afskriver VEKS Transmission og VEKS Produktion egne anlæg lineært over aktivets forventede levetid i overensstemmelse med den til enhver tid gældende varmeforsyningslov med tilhørende bekendtgørelser, idet der efter omstændighederne kan være behov for justeringer af afskrivningerne i op eller nedadgående retning med henblik på at sikre stabil prisudvikling over en årrække. I tilfælde af at et antal Distributionsselskaber skulle vælge at opsiges deres varmelieferingsaftale med henblik på udtræden, således at VEKS ikke længere er sikret et kritisk varmegrundlag, kan VEKS foretage forcerede afskrivninger til indregning i fasttariffen.
- § 13.6 Distributionsselskabets betaling til VEKS for varmelieferancen består af en fast betaling og en variabel betaling, som er afhængig af varmelieferancen. Den faste betaling indeholder en fasttarif og en reduktion på fasttariffen ved tilslutning af nye slutkunder i ledningsforbundne fjernvarmeområder. Den variable betaling består af en variabeltarif, incitamentstarif for afkøling samt evt. fremtidige incitamentstariffer. Derudover kan der være engangsbetalinger som bidrag til omkostninger ved udvidet varmemarked.
- § 13.7 Tarifferne udmeldes i forbindelse med bestyrelsens godkendelse af seneste budget. Udover budget for førstkomende år udarbejdes en budgetprognose mindst for de tre efterfølgende år. Se også årshjul i Bilag G.
- § 13.8 Alle priser er inklusive alle relevante offentlige afgifter og gebyrer samt tilskud, men eksklusive moms.
- § 13.9 Distributionsselskabet betaler til VEKS en fasttarif (kr.) til dækning af en forholdsmæssig andel af VEKS' faste omkostninger, som de fremgår af VEKS' budget. Fordelingsgrundlaget udgøres af VEKS' faste omkostningselementer, som de fremgår af Bilag C. VEKS fastlægger fordelingsnøglen for 1 år ad gangen på nedenstående måde: Fasttariffens andel af fordelingsgrundlaget udgøres af Distributionsselskabets Nettoeffektbehov i forhold til Distributionsselskabernes samlede Nettoeffektbehov.

Nettoeffektbehov = Bruttoeffektbehov – effektværdi af Lokal Grundlast

Bruttoeffektbehovet bestemmes på grundlag af Bruttovarmebehovet. Bruttovarmebehovet fastlægges ud fra de samlede registrerede varmeløsningsår fra VEKS' transmissionsnet, spidslastproduktion, Lokal Grundlast, Decentral Grundlast, mv. til Distributionsselskaberne. Bruttovarmebehovet opgøres som gennemsnittet over de senest 3 registrerede år, der ligger forud for varmeløsningsåret, nn. Dvs. år (nn- 2), (nn - 3) og (nn - 4). Ved omregning af Bruttovarmebehovet til Bruttoeffektbehov forudsættes en benyttelsestid (fuldlasttimal) på 3090 timer, hvilket svarer til, at et Bruttovarmebehov på 1 TJ resulterer i et Bruttoeffektbehov på 0,09 MW. Beregningsmetoden er illustreret i Bilag K.

Effektværdien af Lokal Grundlast er den effekt, Lokale Grundlastsanlæg med 90 % sandsynlighed vil kunne levere i de sammenhængende måneder december, januar, februar og marts og fastlægges på forhånd ud fra det konkrete anlæg (teknologi). Værdien ændres fremadrettet, hvis målinger af timeleverancer viser, at den reelle værdi afviger mere end 10 % fra en tidligere antaget værdi.

- § 13.10 Som incitament til tilslutning af flere slutkunder i Distributionsselskabernes rør-forbundne forsyningsområder, betales der ikke fasttarif for de nytillsluttede kunder (dvs. slutkunder der ikke tidligere har været tilsluttet) i en periode på 5 år. For at opnå reduktionen, er Distributionsselskabet inden udgangen af april måned pligtig at meddele VEKS, hvor stort et varmeforbrug den enkelte, aktuelle kunde har haft i det forløbne regnskabsår. Det indmeldte varmesalg til disse kunder modregnes i det registrerede samlede varmebehov det enkelte år forud for beregning af fasttariffens andel af fordelingsgrundlaget jf. § 13.9.
- § 13.11 Distributionsselskabet betaler VEKS en variabeltarif (kr./GJ) (puljeprisen) til dækning af VEKS' variable omkostninger på baggrund af de månedlig faktisk leverede varmemængder fra VEKS til Distributionsselskabet. VEKS' variable omkostningselementer fremgår af Bilag C. Variabeltariffen fastlægges årligt forud på månedsbasis med udgangspunkt i VEKS' senest godkendte budgetter. Variabeltariffen afspejler VEKS' budgetterede variable omkostninger på månedsbasis.
- § 13.12 Distributionsselskabet får en reduktion på variabeltariffen for god afkøling af Distributionsselskabets returvand. VEKS fastsætter reduktionen, som afspejler de besparelser VEKS har til køb og transport af varme. Returtemperaturen beregnes som et gennemsnit vægtet i forhold til den varmemængde, Distributionsselskabet aftager månedsvis via transmissionsvekslerne. Beregningen foretages for hver enkelt transmissionsvekslercentral. Ved en lavere returtemperatur end den normerede returtemperatur på 50 °C på distributionssiden af veksleren udgør reduktionen i 2019 0,28 kr./GJ/°C.
- Reduktionen reguleres én gang årligt pr. 1. januar ved hjælp af prisindekset for elektricitet oktober året før (Basis: Danmarks Statistik: PRIS114_4.5.1 2018M10 = 104,1) vægtet med 1/3 og af ændringen af VEKS' budgetterede variabeltarif i 2019 (2019 = 68.19), vægtet med 2/3.
- Ved en overskridelse af den normerede returtemperatur tillægges en tilsvarende forhøjelse til variabeltariffen.
- § 13.13 VEKS kan indføre en incitamentstarif baseret på den af Distributionsselskabet krævede fremløbstemperatur. Indførelse af incitamentstariffen kan ikke gennemføres, før der er sket forelæggelse for Kundeforum iht. § 7.5 og § 7.6, og kan alene indføres med et varsel på 2 år.

- § 13.14 VEKS kan indføre yderligere incitamentstariffer til understøttelse af en målrettet planlægning og effektiv drift iht. § 8.1. Indførelse af nye incitamentstariffer skal forelægges Kundeforum iht. § 7.5 og indgå som tillæg til Aftalen.
- § 13.15 Distributionsselskabet betaler VEKS' omkostninger til tilpasninger i transmissionssystemet, som direkte er forårsaget af Distributionsselskabets behov for forøget varmekapacitet leveret af VEKS, og som overstiger den fordel, Distributionsselskaberne under ét har af, at flere er med til at betale fasttariffen. Fordelen beregnes konkret ud fra en driftsnytteberegning, og investeringer gennemføres ikke, før der er enighed mellem VEKS og Distributionsselskabet om beregningen og fordelingen af omkostninger, herunder mellem flere forskellige Distributionsselskaber. Fordelen kapitaliseres over en 20-årig periode og fastlægges årligt i forbindelse med VEKS' budget. Fordelen opgøres i kr./TJ i forhold til det forventede årlige varmesalg i slutudbygning, og som fremgår af det godkendte projektforslag. Omkostningen til tilpasninger i transmissionssystemet skal som udgangspunkt fremgå af projektforslaget men fastlægges endeligt i en særskilt aftale, når tidsplan, milepæle og økonomi for projektet er på plads. Fordelen opgøres og afregnes endeligt i overensstemmelse med § 14.4, dvs. der sker ikke senere ændringer i betalingerne, såfremt forudsætningerne for opgørelsen af fordelen ændres. Når Parterne er enige om fordelingen, drøftes fordelingen i Kundeforum, jf. § 7.9. Fordelingen er først endelig, når den har været drøftet i Kundeforum.
- § 13.16 VEKS forpligter sig til at udføre 2 årlige budgetopfølgninger med inddragelse af seneste budgetter fra varmeproducenterne. Budgetopfølgningen præsenteres i Kundeforum. Forventede store overdækninger udbetales inden rimelig tid, med mindre særlige forhold tilsiger en anden proces i hvilket tilfælde VEKS giver Distributionsselskabet besked herom i forbindelse med budgetopfølgningen.
- § 13.17 Som supplement til VEKS' gennemførte lovpligtige revision, er Distributionsselskaberne for egen regning berettiget til at få gennemført supplerende revision af 2-3 specifikke emner/områder hvert år, inden for VEKS' regnskab. Distributionsselskaberne vælger, efter VEKS' regnskab er endeligt godkendt, de emner/områder for hvilke de vil have gennemført supplerende revision. VEKS' administration stiller på grundlag heraf det relevante materiale til rådighed inden for normal arbejdstid på VEKS' adresse. Gennemgangen skal ske under hensyntagen til arbejdsgangen i VEKS, og skal færdiggøres inden udgangen af året efter det regnskabsår, gennemgangen vedrører.

§ 14 BETALINGSVILKÅR

- § 14.1 Fakturering af de enkelte betalinger under § 13 sker efter følgende bestemmelser:
- § 14.2 Faste betalinger iht. § 13.9 og § 13.10 faktureres månedsvis bagud den sidste dag i måneden med 1/12 pr. måned.
- § 14.3 Variable betalinger iht. § 13.11 og § 13.12 faktureres den sidste dag i måneden på grundlag af den opgjorte varmeløbsmængde i måneden.
- § 14.4 Betalinger iht. § 13.15 faktureres, når anlægsregnskabet er afsluttet, godkendt og anlægget er idriftsat.
- § 14.5 Alle betalinger tillægges moms.
- § 14.6 Betalingsfrist er 15 kalenderdage fra fakturamodtagelse, dog tidligst den 15. i måneden.

- § 14.7 Der fremsendes faktura i form af e-faktura jf. bestemmelserne vedrørende offentlige virksomheder til selskaber, der ønsker det.
- § 14.8 Ved forsinket betaling påløber renter iht. renteloven, dog ikke ved rettidig betaling efter 1. rykker.
- § 14.9 Ovenstående § 14.4 - § 14.8 gælder både betalinger fra Distributionsselskabet til VEKS og fra VEKS til Distributionsselskabet.

§ 15 ANSVAR

- § 15.1 Parterne er erstatningsansvarlige over for hinanden efter dansk rets almindelige regler. En Part skal dog ikke være ansvarlig for den anden Parts driftstab eller indirekte tab, herunder evt. meromkostninger ved at producere eller fremskaffe varme fra anden varmekilde eller regreskrav fra den anden Parts medkontrahenter, med mindre den ansvarlige part har handlet groft uagtsomt eller forsættligt.

§ 16 FORCE MAJEURE

- § 16.1 En Part har ikke misligholdelsesbeføjelser, såfremt misligholdelsen beror på force majeure. I tilfælde af, at en Part bliver ude af stand til helt eller delvist at opfylde sine forpligtigelser i henhold til Aftalen som følge af force majeure, suspenderes de forpligtigelser, som påhviler den pågældende Part, så længe og i det omfang opfyldelsesforhindringen består.
- § 16.2 Den berørte Part har pligt til uden ugrundet ophold at orientere den anden Part om årsag, omfang og varighed af den foreliggende force majeure.
- § 16.3 Ved force majeure skal forstås omstændigheder, (i) som indtræder efter underskrivelse af Aftalen, (ii) som er uden for den berørte Parts kontrol, (iii) som ikke med rimelighed kan overvindes, (iv) som ikke kunne have været forudset, og (v) som forudsætter, at den berørte Part har udvist den omhu, som kræves inden for varmforsyningssektoren.
- § 16.4 Følgende forhold skal, under forudsætning af at det ovenstående er opfyldt, altid betragtes som force majeure:
- § 16.5 Ekstraordinære naturkræfter (herunder jordskred, lynnedslag, jordskælv, ekstraordinært uvejr, tidevandsbølger, oversvømmelser og bortslyninger), foranstaltninger truffet af enhver regeringsmyndighed eller anden offentlig myndighed eller repræsentant for sådanne, hvad enten foranstaltningerne er gyldige eller ej, samfundsfjendtlige handlinger, krige, blokader, oprør, hærværk, epidemier, karantænebestemmelser, brande, eksplosioner, manglende nødvendig tilladelse til anlæg eller drift eller sammenbrud eller skader på maskiner eller rør, svigtende tilførsler af brændsel, skibsforlis, driftsforstyrrelser på el- eller gasnettet, forsinkelse af leverancer fra tredjemand som følge af force majeure hos denne, umulighed med hensyn til at opnå nødvendig arbejdskraft, maskiner, forsyninger, materialer eller underentreprenører, IT-manipulation eller andre hændelser, som forårsager IT-nedbrud og arbejdsstridigheder (strejker, lockouter og enhver anden lignende urolighed på arbejdsmarkedet). Arbejdsstridigheder løses udelukkende efter bestemmelse af den Part, der deltager i konflikten.
- § 16.6 Force majeure foreligger endvidere, hvis en force majeure-begivenhed medfører, at den berørte Part kun ved afholdelse af uforholdsmæssige økonomiske udgifter kan opfylde sine forpligtigelser. Pengemangel er ikke force majeure.

§ 17 MISLIGHOLDELSE

§ 17.1 Såfremt en Part væsentligt misligholder Aftalen, har den anden Part ret til at ophæve Aftalen. Ophævelse kan dog ikke ske, medmindre der forinden er givet den misligholdende Part skriftligt varsel med en frist på 60 dage til at bringe misligholdelsen til ophør, uden at forholdet er bragt til ophør eller Parten har taget betryggende skridt til at bringe forholdet til ophør. I tilfælde af at en Part erklæres konkurs, tages under rekonstruktion eller indleder forhandling om frivillig akkord med sine kreditorer, kan Aftalen ophæves straks, medmindre der efter påkrav uden ugrundet ophold stilles behørig sikkerhed for de forpligtigelser, som den nødlidende Part har i henhold til Aftalen.

§ 18 LØBETID, GENFORHANDLING OG OPSIGELSE

§ 18.1 Aftalen kan tidligst med 5 års varsel opsiges af Distributionsselskabet eller VEKS til udløb den 31. december 2029.

§ 18.2 Aftalen udløber den 31. december 2029, medmindre andet aftales. For at skabe incitament til at en genforhandlet aftale foreligger inden 31. december 2024, jf. § 18.4, er Parterne enige om, at hvis der ikke inden 31. december 2024 (i) foreligger en færdig genforhandlet aftale som sikrer VEKS et kritisk varmegrundlag, jf. § 18.4, eller (ii) er indgået aftale om forlængelse af Aftalen, er VEKS berettiget til at forcere afskrivningerne med henblik på sikring af VEKS' investeringer.

§ 18.3 Hvis vilkårene er acceptable, er det Parternes hensigt at fortsætte varmel leveringsforholdet efter Aftalens udløb og efter en genforhandling af vilkårene.

§ 18.4 Relevante forhold i Aftalen genforhandles inden 31. december 2024, herunder Aftalens varighed, med henblik på at kunne håndtere nye rammevilkår og lovgivningsmæssig regulering, en evt. selskabsgørelse af VEKS, forpligtelser og afskrivninger som følge af ønsket om ny grundlastkapacitet, herunder en eventuel levetidsforlængelse af Avedøreværkets Blok 2 eller alternativet hertil, udmøntningen af Spids- og Reserverlaststrategien, loftet for Lokal Grundlast, rammerne for udbygning af Lokal Grundlast for Køge og Tranegilde, betaling ved udtræden efter 31. december 2029, samt drøftelse af Kundeforums fremadrettede ønsker om indflydelse på beslutningerne i VEKS. Fremtidige kriterier for lastfordeling og afbrydelse af Lokal Grundlast drøftes i denne forbindelse. Udfaldet af verserende sager jf. § 2.9 håndteres også, forudsat at udfaldet er endeligt. Parterne forpligter sig til i efteråret 2020 at fastlægge en køreplan for genforhandlingen af de ovennævnte relevante forhold til genforhandling samt for udfaldet af verserende sager.

§ 18.5 En hævnning af loftet for Lokal Grundlast jf. § 8.20 samt tilslutning af nye transmissionskunder jf. § 8.25 udløser ikke genforhandling, men skal indarbejdes som tillæg til Aftalen.

§ 18.6 Genforhandling, jf. § 18.4, skal iværksættes senest 1. januar 2023.

§ 18.7 Under alle omstændigheder skal Aftalen tillige genforhandles, såfremt der sker væsentlige ændringer i reguleringen af fjernvarmesektoren eller andre forhold, der har væsentlig betydning for formålet med Aftalen, herunder hvis balancen mellem Parterne forrykkes væsentligt. Som væsentlige ændringer i reguleringen af fjernvarmesektoren anses krav om selskabsudskillelse, ændret prisregulering, herunder afskrivningsregler, væsentlige ændringer i projektbekendtgørelsen af betydning for aftaleforholdet, hvis dele af Aftalen tilsidesættes ved endelig

og upåanket afgørelse fra en offentlig myndighed eller domstol, mv. Såfremt der skal genforhandles grundet ny prisregulering, skal Parterne opstarte genforhandling så snart lovgivning herom er endeligt vedtaget, og Parterne skal bestræbe sig på at få afsluttet genforhandlingen inden lovgivningen træder i kraft.

- § 18.8 Parterne er jf. § 2.2 og § 2.3 enige om at arbejde mod lavest mulige og konkurrencedygtige fjernvarmepriser, hvilket bl.a. betyder, at der vil være afskrivninger og forpligtelser ift. 3. part, der rækker ud over perioden for Aftalen. Ved Distributionsselskabets eventuelle udtrædelse af Aftalen inden 31. december 2033, hvor VEKS' forpligtelser for Avedøreværkets Blok 1 ophører, opgøres Distributionsselskabets resterende forholdsmæssige andel af afskrivningerne på Avedøreværkets blok 1 på opsigelsestidspunktet, og afregnes som tillæg til fasttariffen jf. § 13.9 i opsigelsesperioden således, at Distributionsselskabets andel af afskrivningerne til Avedøreværkets Blok 1 ikke overføres til de øvrige Distributionsselskaber. Opgørelsen af den forholdsmæssige andel af restafskrivningerne, der afregnes som et tillæg til fasttariffen i opsigelsesperioden, sker på grundlag af fordelingsnøglen for fasttariffen, jf. § 13.9, på opsigelsestidspunktet. Distributionsselskabets betaling af afskrivninger på Avedøreværkets Blok 1 over fasttariffen i opsigelsesperioden fratrækkes ved opgørelsen af tillægget til fasttariffen, således at Distributionsselskabet ved udgangen af opsigelsesperioden samlet set har betalt Distributionsselskabets forholdsmæssige andel af restafskrivningerne på Avedøreværkets Blok 1. Der foretages ikke en opgørelse for øvrige investeringer og forpligtelser.
- § 18.9 Ved Distributionsselskabets udtrædelse af Aftalen, foretages en opgørelse af Distributionsselskabets andel af VEKS' regnskabsmæssige over-/underdækning iht. prisregnskabet ved førstkommende årsskifte. Over-/underdækningen afregnes kontant.
- § 18.10 Aftalen erstatter AFTALE om varmel levering fra VEKS til Roskilde Kommune, De Kommunale Værker dateret den 26. januar 1998.
- § 18.11 Aftalen træder i kraft når betingelsen er opfyldt, jf. § 5.1, idet Aftalens principper for prisfastsættelse dog finder anvendelse pr. 1. januar 2021. Betingelsen i § 5.1 skal være opfyldt senest den 31. december 2020.

§ 19 OVERDRAGELSE AF PLIGTER OG RETTIGHEDER

- § 19.1 En Part kan kun overdrage eller på anden måde samlet overføre sine rettigheder eller forpligtelser i henhold til Aftalen til tredjemand og med forudgående skriftligt samtykke fra den anden part. Samtykke skal meddeles, medmindre den anden part har saglige indsigelser mod overdragelsen, hvilket fx kunne være, at dette medfører væsentlige forringelser for den anden Part.
- § 19.2 Bestemmelsen i § 19.1 er ikke til hinder for, at der hos en Part gennemføres interne strukturændringer, hvorved Aftalen overdrages til anden juridisk person, som direkte eller indirekte ejes af Parten, eller hvor Parten er ejet 100 % af en eller flere kommuner, en juridisk enhed der er ejet direkte eller indirekte af en eller flere ejerkommuner. Det er dog en forudsætning herfor, at Aftalen i sådan forbindelse placeres hos en juridisk person, der har rådighed og evne til at præstere den for den pågældende Part typiske ydelser, eller at der inden for lovgivningens rammer stilles passende sikkerhed svarende til VEKS' forpligtelser over for Distributionsselskabet. Bestemmelsen i § 19.1 er ej heller til hinder for ind- eller udtræden af interessenter i VEKS.

§ 19.3 Bestemmelsen i § 19.1 er ikke til hinder for, at der blandt Distributionsselskaberne sker fusioner, hvorved Aftalen overdrages til anden juridisk person, som er direkte eller indirekte ejet af forbrugerne i foreningen. Det er dog en forudsætning herfor, at Aftalen i sådan forbindelse placeres hos en juridisk person, der har rådighed og evne til at præstere den for den pågældende distributionsselskabs typiske ydelser, eller at der inden for lovgivningens rammer stilles passende sikkerhed svarende til Distributionsselskabets forpligtelser over for VEKS.

§ 19.4 I forbindelse med evt. overdragelse af anlæg til fremføring af varme skal forkøbsrettigheder i medfør af varmemforsyningsloven, pt. § 23f iagttages. VEKS tillægger ikke Distributionsselskabet en forkøbsret, der går videre end den til enhver tid gældende lovgivning stiller præceptive krav om.

§ 20 TVISTER OG LOVVALG

§ 20.1 Enhver tvist eller uoverensstemmelse, som måtte opstå i forbindelse med Aftalen, skal i første omgang søges løst ved forhandling.

§ 20.2 Såfremt Parterne ikke er nået til enighed inden 30 dage regnet fra det tidspunkt, hvor der blev fremsat anmodning om forhandling, kan hver af Parterne begære tvisten løst ved mediation gennem Mediationsinstituttet (www.mediationsinstituttet.dk) og i henhold til de til enhver tid gældende "Regler for behandling af sager ved Mediationsinstituttet".

§ 20.3 Mediationen indebærer ikke afkald på at bruge retsmidler som arrest og fagedforbud og er ikke til hinder for, at en part anlægger voldgiftssag i overensstemmelse med det nedenfor anførte eller indleder andre retslige skridt i anledning af den opståede tvist for at undgå retsfortabende passivitet eller forældelse. Hvis tvisten ikke løses ved gennemført mediation, er hver af parterne berettiget til at kræve tvisten afgjort ved voldgift som angivet nedenfor.

§ 20.4 Enhver tvist, som måtte opstå i forbindelse med Aftalen, herunder tvister vedrørende Aftalens eksistens eller gyldighed, og som ikke kan løses ved forhandling eller mediation, skal afgøres ved voldgift ved Voldgiftsinstituttet efter de af Voldgiftsinstituttet vedtagne regler herom, som er gældende ved indledningen af voldgiftssagen. Voldgiftssagen skal føres på dansk.

§ 20.5 Såfremt tvisten henhører under administrativ klagebehandling, kan sagen ikke behandles af voldgiftsretten, før der foreligger en endelig og upåanket afgørelse fra disse myndigheder efter herom gældende regler.

§ 21 UNDERSKRIFT

Aftalen er udfærdiget og underskrevet i 2 enslydende og lige gyldige eksemplarer. Distributionsselskabet og VEKS modtager hver et eksemplar.

- underskrifter følger på næste side -

*

Aftalen er udfærdiget elektronisk, underskrevet og indscannet med en fælles kopi til Parterne.

Sted:
Dato:

Sted:
Dato:

Navn:
Titel:

Navn:
Titel:

BILAG

Bilag A Distributionsselskaberne i VEKS

VEKS Transmission salg i TJ	Budget 2020
Brøndby Fjernvarme a.m.b.a.	1.148
COOP	42
De Kommunale Værker Albertslund	978
FORS Varme Roskilde A/S	1.738
Glostrup Kommunale Varmeforsyning	468
Greve Fjernvarme a.m.b.a	394
Hvidovre Fjernvarmeselskab a.m.b.a.	892
Høje Taastrup Fjernvarme a.m.b.a	1.169
Ishøj Kommune, Varmeværket	328
Køge Fjernvarme	412
Mosedede Bypark	7
Mosedede Fjernvarmeværk	26
Rødovre Kommunale Fjernvarmeforsyning	608
Solrød Fjernvarmeværk a.m.b.a	247
Svogerslev Fjernvarme a.m.b.a	130
Tranegilde Fjernvarme	175
Vallensbæk Fjernvarme Nord a.m.b.a	89
Vallensbæk Fjernvarme Syd a.m.b.a	128
Salg i alt	8.980

Køge Fjernvarme og Tranegilde Fjernvarme er en del af VEKS Distribution, som ikke selskabsmæssigt adskilt fra VEKS øvrige forretningsområder.

Bilag B Tekniske parametre

Bilaget indeholder en række generelle tekniske krav til varmeløseren samt en beskrivelse af specifikke parametre for Distributionsselskabet.

FORS

Følgende tekniske parametre og oplysninger er et tillæg til principdiagrammet, der vedlægges som bilag til Bilag B. Oplysningerne er inddelt efter distributionsområde, såfremt der eksisterer flere distributionsområder i tilknytning til det enkelte distributionsselskab.

Individuelle krav:

Principdiagram

Af principdiagrammet fremgår målerplaceringer, leveringsgrænser, ejergrænser, og kapaciteter ved Leveringsgrænserne.

Temperaturforhold

Dimensionerende maksimal temperatur veksleren skal kunne levere ved en given returtemperatur. Dimensionerende returtemperatur. Den anførte returtemperatur knytter sig til vekslerdimensioneringen og er således ikke et udtryk for den karakteristiske returtemperatur. Se principdiagram.

Transmissionsvekslerstørrelse

Vekslerstørrelserne anvendes til at vurdere margin til det maksimale effektbehov. Forøges effektbehovet til niveau eller over vekslerkapaciteten skal det afklares hvorvidt vekslerkapaciteten skal udbygges. Se principdiagram.

Maksimal effekt VEKS kan levere til Distributionsselskabet (Kapacitet på transmissionsledning ind til vekslerne)

Nedenstående værdier giver en indikation på hvilken kapacitet transmissionsledningerne kan forsyne med i tilfælde af at der opstår et forøget kapacitetsbehov. Værdierne anvendes til at vurdere den øvre kapacitetsgrænse.

Hyrdehøj V (HYRPV): 27 MJ/s
 Hovedcentralen V (HOVCV): 73 MJ/s
 Central Øst V (COSTV): 96 MJ/s
 Himmelev V (HIMPV): 193 MJ/s
 Marbjerg V (MARBV): 61 MJ/s
 Risø V (RISOV): 96 MJ/s

Fastlæggelse af maksimalt effektbehov

Fastlægges ud fra det nuværende bruttovarmebehov (2019) og en benyttelsestid på 3090 timer som også ligger til grund for vurdering af forsyningssikkerheden.

Distributionsselskabet er ikke begrænset til de angivne effekter under *maksimalt effektbehov*, men kan aftage effekt svarende til vekslerkapaciteten fra transmissionsledningen. Forøges effektbehovet således at vekslerkapaciteten er utilstrækkelig skal det afklares hvorvidt vekslerkapaciteten skal udbygges. De enkelte distributionsområder kan have et effektbehov, der summeret, giver en større værdi end det samlede effektbehov for det pågældende distributionsselskab.

Anvendt effektfaktor [MW/TJ]: 0,085

Effektbehovet rundes op til nærmeste heltal.

Samlet for FORS: 152 MW

Hyrdehøj V (HYRPV): 12 MW
Hovedcentralen V (HOVCV): 70 MW
Central Øst V (COSTV): 45 MW
Himmelev V (HIMPV): 7 MW
Marbjerg V (MARBV): 16 MW
Risø V (RISOV): 5 MW

Spids- og reservelastcentraler

Alle aftaler angående spids- og reservelastcentraler er indgået med VEKS. Kedelanlæg samt tilhørende effektkapacitet fremgår af principdiagrammet.

Lokal Grundlast

Følgende lokale grundlastanlæg er angivet i principdiagrammet. Centralens navn samt effektkapacitet angives herunder.

VPV (Varmepumpe): 8 MW (idriftsættes 2020)
Risø (Datacenter): 1,5 MW (årsproduktion ukendt af FORS)

Specificering af ejergrænse

Hedehuse Hyrdehøj V (HYRPV): VEKS' ejergrænse går til og med den af principdiagrammet angivne afspærringsventil samt tilhørende MA-hane (hvis installeret).

Hovedcentralen V (HOVCV): VEKS' ejergrænse går til og med den af principdiagrammet angivne afspærringsventil samt tilhørende MA-hane (hvis installeret).

Central Øst V (COSTV): VEKS' ejergrænse går til og med den af principdiagrammet angivne afspærringsventil samt tilhørende MA-hane (hvis installeret).

Himmelev V (HIMPV): VEKS' ejergrænse går til og med den af principdiagrammet angivne afspærringsventil samt tilhørende MA-hane (hvis installeret).

Marbjerg V (MARBV): VEKS' ejergrænse går til og med den af principdiagrammet angivne afspærringsventil samt tilhørende MA-hane (hvis installeret).

Risø V (RISOV): VEKS' ejergrænse går til og med den af principdiagrammet angivne afspærringsventil samt tilhørende MA-hane (hvis installeret).

Temperaturstabilitet

Fremløbstemperaturen til vekslerstationerne reguleres af VEKS jf. § 8.6 i varmeløbsaftalerne. VEKS styrer temperaturleverancen på baggrund af distributionsselskabets setpunkt (ønskede leveringstemperatur), eller det af VEKS valgte setpunkt.

Setpunktet er individuelt og varierer mellem distributionsselskaberne imellem. VEKS DRO kontrollerer temperaturleverancen og modtager en alarm såfremt temperaturen afviger $\pm 5^\circ \text{C}$. fra setpunktet. Ved afvigelse med $\pm 10^\circ \text{C}$. fra setpunktet modtager VEKS DRO en højprioriteret alarm. I begge tilfælde vil VEKS DRO anvende de fornødne redskaber for at tilpasse fremløbstemperaturen til setpunktet. Under visse driftsmæssige forhold kan temperaturreguleringen dog være udfordret, hvorfor der i fællesskab skal initieres en løsningsmodel jf. § 8.6 i varmeløbsaftalerne.

Generelle krav:

Tryk Distributionsselskaberne skal kunne overvinde:

Distributionssidens pumper i distributionsnettet skal kunne overvinde trykfaldet over VEKS' installationer på distributionssiden (vekslere, filtre m.v.) svarende til maksimalt 1 bar.

Vandkvalitet i Distributionsnet

Det cirkulerende vand i distributionsnettet skal opfylde nedenstående vandkvalitetskrav:

Beskrivelse	Kvalitetskrav
pH:	9,8 +/- 0,2
Ledningsevne $\mu\text{s}/\text{cm}$	<100
Ilt:	< 100 ppb - $\mu\text{g}/\text{l}$
Chlorid (Cl^-):	<5,0 ppm - mg/l
Fluorid (F^-):	<1,0 ppm - mg/l
Total hårdhed:	<0,2 dH
Udseende:	klar, slamfri

Vandkvaliteten vil løbende blive kontrolleret af VEKS.

Distributionselskabet har mulighed for at tilkøbe spædevand fra VEKS' transmissionssystem via separat aftale.

Vandkvalitet VEKS – spædevand

Spædevandleverancer fra VEKS tilstræbes at overholde følgende vandkvalitetskrav, idet der henvises til aftale om spædevand indgået mellem VEKS og Distributionselskabet:

Beskrivelse	Kvalitetskrav
pH:	9,8 +/- 0,2
Ledningsevne $\mu\text{s}/\text{cm}$	<25
Ilt:	< 100 ppb - $\mu\text{g}/\text{l}$
Chlorid (Cl^-):	<1,0 ppm - mg/l
Fluorid (F^-):	<0,5 ppm - mg/l
Total hårdhed:	<0,1 dH
Udseende:	klar, slamfri

I VEKS transmissionssystem, justeres vandkvaliteten via pH, ledningsevne og ilt-niveau. pH-justering sker via luddossering, ledningsevne justeres via total-afsaltning og ilt-niveauet justeres via katalytisk af-iltning.

Energimåling og målernøjagtighed

Placering af målere til registrering af varmeleverancer i Leveringspunktet er angivet på ovenstående principdiagram.

Hver enkelt måler skal opfylde de til enhver tid gældende krav til store fjernvarme afregningsmålere. Vandmængdemålingens nøjagtighed fastsættes til +/- 3 % inden for måleområdet 5 – 100 % af det maksimale flow. Temperaturmålingen skal tilsvarende have en nøjagtighed på +/- 1 % ved en temperaturdifference over 20 °C.

VEKS Transmission

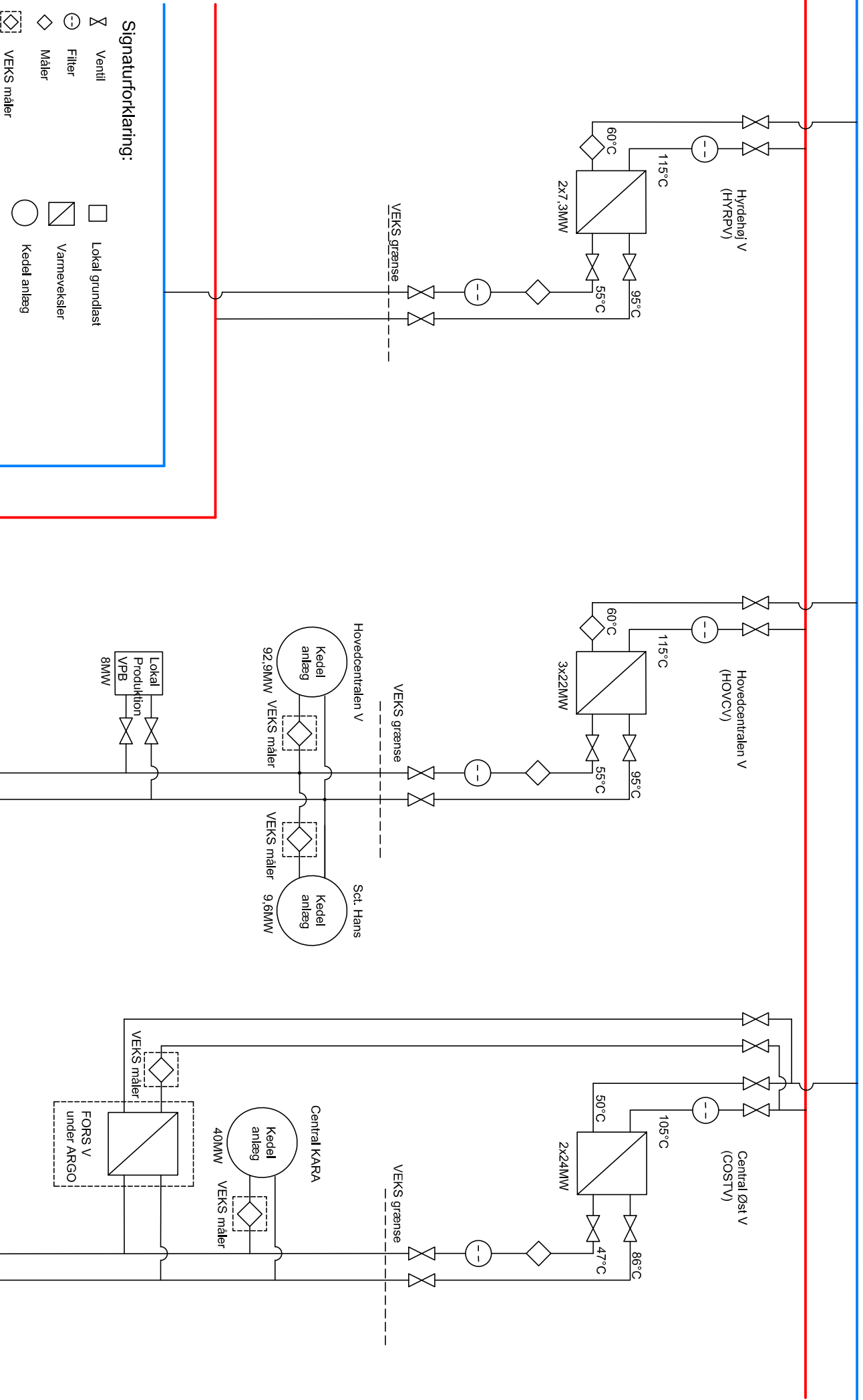

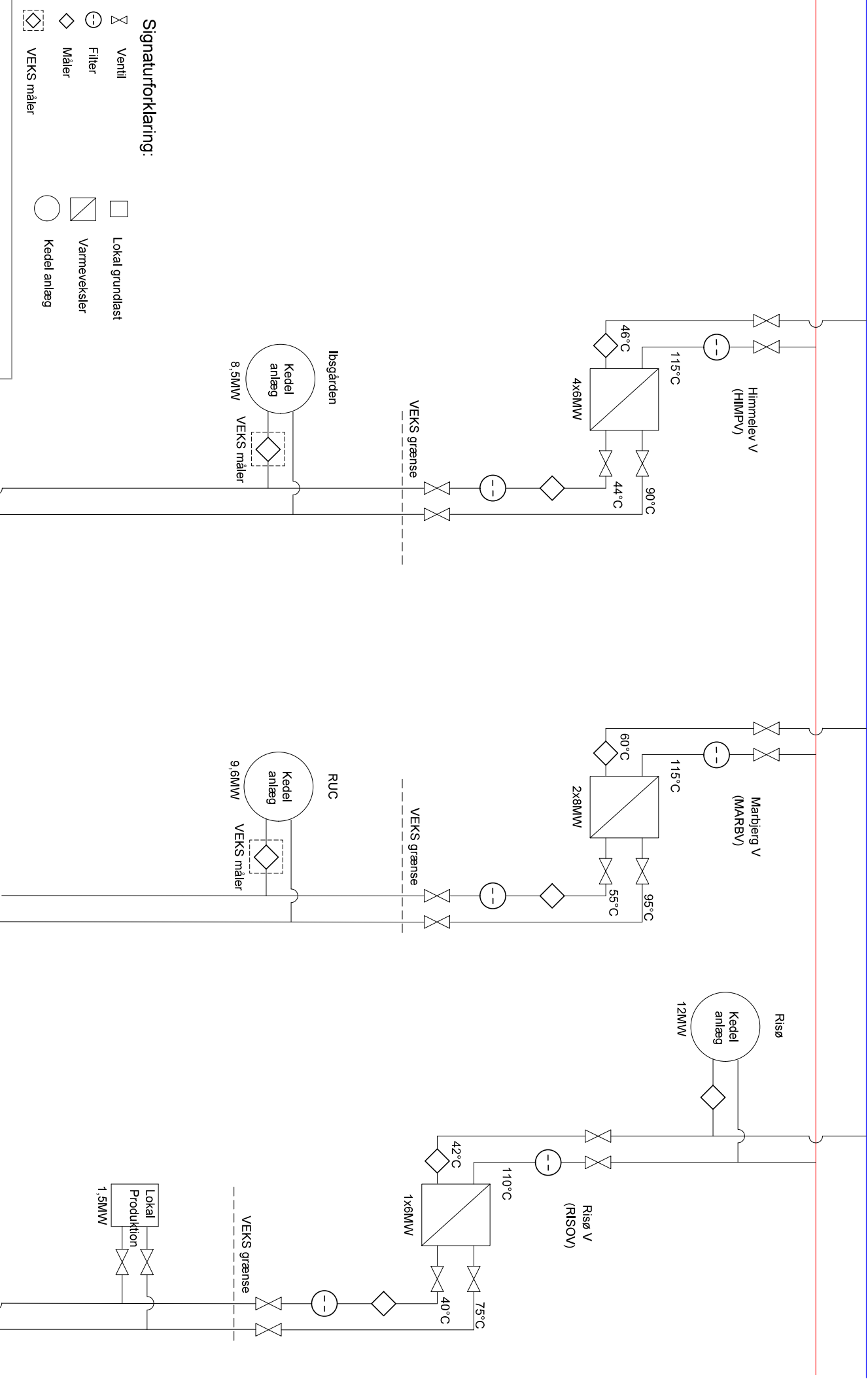

Signaturforklaring:

- ⊗ Ventill
- ⊖ Filter
- ◇ Måler
- ◊ VEKS måler
- Lokal grundlast
- ▧ Varmevæksler
- Kedel anlæg

Bilag C Særomkostningselementer for VEKS Transmission**Faste omkostninger:**

- Varmekøb - Fast drift og vedligeholdelse - Avedøreværket
- Varmekøb - Fast drift og vedligeholdelse - ARGO
- Varmekøb - Fast drift og vedligeholdelse - Vestforbrænding
- Varmekøb - Fast drift og vedligeholdelse - Køge Kraftvarmeværk
- Varmekøb - Fast drift og vedligeholdelse - Geotermisk Demo-anlæg
- Varmekøb - Fast drift og vedligeholdelse - C.P. Kelco
- Varmekøb - Fast drift og vedligeholdelse - Biogasmotor Solrød
- Varmekøb - Afskrivning og forrentning - Avedøreværket (straksbetaling)
- Varmekøb - Afskrivning og forrentning - ARGO
- Varmekøb - Afskrivning og forrentning - Vestforbrænding
- Varmekøb - Afskrivning og forrentning - Køge Kraftvarmeværk
- Varmekøb - Afskrivning og forrentning - Geotermisk Demo-anlæg
- Varmekøb - Afskrivning og forrentning - C.P. Kelco
- Varmekøb - Afskrivning og forrentning - Biogasmotor SolrødSpids- og reservelast
- Fast drift og vedligeholdelse - VEKS ejede anlæg
- Spids- og reservelast - Fast drift og vedligeholdelse - Lejet kapacitet
- Spids- og reservelast - Afskrivning og forrentning - VEKS ejede anlæg
- Spids- og reservelast - Lejebetaling - Lejet kapacitet
- Varmelager - Fast drift og vedligeholdelse
- Varmelager - Afskrivninger og forrentning
- Vekslerplads - Lejebetaling - lejet areal
- Transmissionsanlæg - Fast drift og vedligeholdelse
- Transmissionsanlæg - Afskrivninger og forrentning
- Transmissionsanlæg - Varmetab
- Forskning og udvikling fratrukket tilskud
- Transmission - Administration
- Skrotningsomkostninger, hvis der foreligger godkendelse af et anlægs skrotning
- Indregning af over-/underdækning fra tidligere år. Større overdækninger kan dog tilbagebetales som engangsbetalinger
- Forrentning af indskudskapital. Den af VEKS forrentede indskudskapital udgør 9,9 mio. kr. pr. 31.12.2019.

Neden for vises prognosen for afskrivninger og fastsættes renter for VEKS' investeringer.

Forudsætninger:

- Rente 2% p.a.
- Afdrag på anlægslån svarende til afskrivninger

Prognose

- Afskrivninger er baseret på basis af realiserede og planlagte investeringer i henhold til revideret budget 2020 samt forventninger om yderligere reinvesteringer på 10 mio. kr. om året fra 2025-2029 som løbende reinvesteringer i transmissionsnettet (løbende reinvesteringer afskrivningsperiode 30 år).

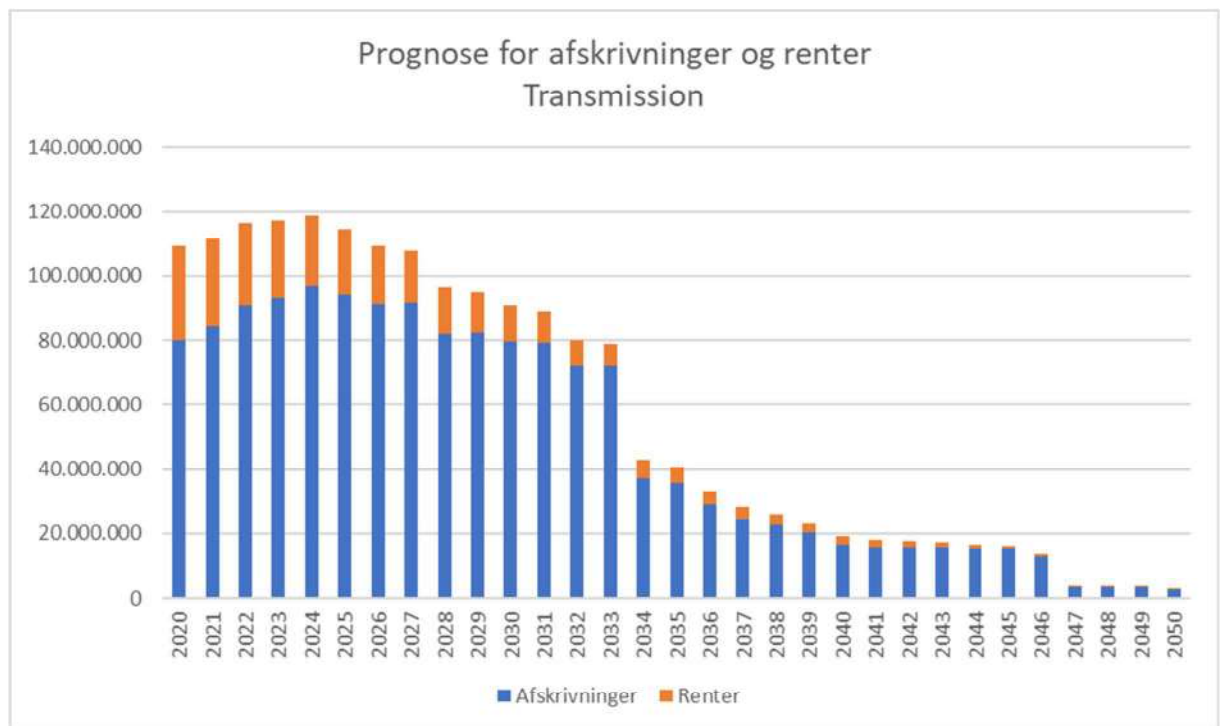

Prognosen for afskrivninger og renter opdateres en gang årligt i forbindelse med langtidsbudgettet og forelægges for Kundeforum.

Variable omkostninger (puljepriisen):

- Varmekøb - variable omkostninger (brændsel, energi- og CO₂-afgifter, CO₂ - kvoter, variabel D&V, mm) – Avedøreværket
- Varmekøb - variable omkostninger (brændsel, energi- og CO₂-afgifter, CO₂ - kvoter, variabel D&V, mm) – ARGO
- Varmekøb - variable omkostninger (brændsel, energi- og CO₂-afgifter, CO₂ - kvoter, variabel D&V, mm) – Vestforbrænding

- Varmekøb - variable omkostninger (brændsel, energi- og CO₂-afgifter, CO₂ - kvoter, variabel D&V, mm) – Køge Kraftvarmeværk
- Varmekøb - variable omkostninger (brændsel, energi- og CO₂-afgifter, CO₂ - kvoter, variabel D&V, mm) – Geotermisk Demo-anlæg
- Varmekøb - variable omkostninger – C.P.Kelco
- Spids- og reservelast - variable omkostninger (brændsel, energi- og CO₂-afgifter, CO₂ - kvoter, variabel D&V, mm) – VEKS ejede anlæg
- Spids- og reservelast - variable omkostninger (brændsel, energi- og CO₂-afgifter, CO₂ - kvoter, variabel D&V, mm) – Lejet kapacitet
- Varmelager – Variable D&V
- Transmissionsanlæg – Variabel D&V
- Transmissionsanlæg - El til pumpning

Bilag D Fordeling af VEKS' fællesomkostninger mv.

VEKS består af 5 økonomiske kredsløb som vist i oversigten nedenfor – 2 under produktion, 2 under distribution og 1 under transmission. Alle omkostninger som direkte kan henføres til et område, bliver omkostningsført som særøkonomisk på området. Der føres separate regnskaber over de enkelte kredsløb. De fleste medarbejdere er direkte ansatte i de områder (VEKS Transmission, VEKS Distribution og VEKS Produktion), hvor de arbejder.

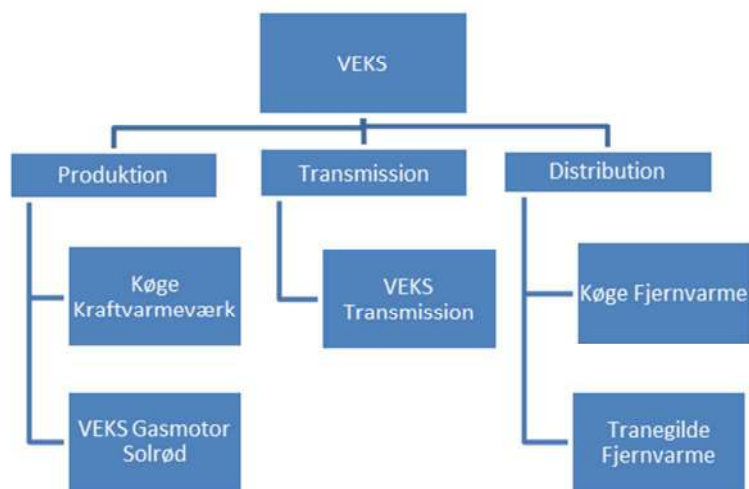

VEKS har også en række fællesfunktioner såsom økonomi, IT, sekretariat mv., der som udgangspunkt er placeret i VEKS Transmission. Når disse medarbejdere bruger tid i andre områder, timeregistreres der, og tiden opgøres i lønomkostninger med tillæg af 25 %, og flyttes til det kredsløb, hvor der er brugt tid. Den samme flytning af omkostninger sker når medarbejdere bruger tid på anlægsprojekter, også i området som de i udgangspunktet er tilknyttet. Det eneste sted hvor VEKS pt. bruger fordelingsnøgler er for direktions- og bestyrelsesomkostninger samt HR og Kommunikation. For Direktion og bestyrelse bliver der årligt subjektivt vurderet hvor meget tid den samlede direktion bruger på de enkelte forretningsområder og ud fra denne fordelingsnøgle, fordeles direktions- og bestyrelsesomkostningerne. I det reviderede budget 2020 er der nøglefordelt omkostninger for i alt 3,2 mio. kr. ud fra de nøgler der er vist i skemaet nederst. HR og Kommunikation fordeles ud fra hvor mange ansatte der er i de enkelte forretningsområder, som vist nedenfor. I budget 2020 fordeles 2,4 mio. kr. ud fra de nøgler der er vist i skemaet nederst. Disse fordelingsnøgler vurderes som nævnt årligt og samtidig vurderes om der er behov for fordelingsnøgler på andre områder.

Fordeling af direktions- og bestyrelsesomkostninger

Transmission	53%
KKV	23%
Køge/Tranegilde*	20%
Solrød	5%
I alt	100%

* Køge/Tranegilde fordeles 70/30.

Fordeling HR & Kommunikation	Antal ansatte	PCT
Transmission	63	73%
KKV	21	24%
Køge /Tranegilde*	3	3%
VGM	-	0%
I alt	86	100%

* Køge/Tranegilde fordeles 70/30.

Bilag E Forpligtelser ud over Aftalens løbetid

Med henvisning til § 2.9 fortsætter VEKS' distributionsaktiviteter, som er igangsat før indgåelsen af de nye varmel leveringsaftaler, idet Aftalen ikke præjudicerer Parternes retsstilling. VEKS' eksisterende distributionsaktiviteter er geografisk afgrænset til de eksisterende projektforslag i Køge og Tranegilde dvs. ejendomme > 300m² (dog inkl. nybyggede og frivilligt tilkoblede ejendomme under 300m², som ligger i umiddelbar nærhed til nettet og dermed vurderes at forbedre projektøkonomien).

VEKS har derudover følgende forpligtelser, som Parterne ikke har forholdt sig til i Aftalen, eftersom forpligtelsernes eventuelle aktualisering først vil være længe efter løbetiden af Aftalen:

VEKS Transmission har ifølge aftale med Brøndby Fjernvarme en forpligtelse til at overtage distributionssystemet og forsyningsforpligtelsen for områderne Ragnesminde, Stationsparken Glostrup og Brøndbylund, såfremt Brøndby Fjernvarme A.m.b.a. ønsker at gøre option om overdragelse gældende. Optionen kan gøres gældende fra år 2037 og bortfalder på det tidspunkt, hvor de oprindelige anlægsinvesteringer er udlignet. Såfremt optionen gøres gældende, er VEKS Transmission forpligtet til at overtage distributionsnettet til restværdien af det oprindelige anlægslån med tillæg af efterfølgende nødvendig gældsætning.

VEKS Transmission har ifølge aftale med Ishøj Varmeværk en forpligtelse til at overtage distributionssystemet og forsyningsforpligtelsen for erhvervsområdet Lille Ishøj, såfremt Ishøj Varmeværk ønsker at gøre option om overdragelse gældende. Optionen kan gøres gældende fra år 2038 og bortfalder på det tidspunkt, hvor de oprindelige anlægsinvesteringer er udlignet. Såfremt optionen gøres gældende, er VEKS Transmission forpligtet til at overtage distributionsnettet til restværdien af det oprindelige anlægslån med tillæg af efterfølgende nødvendig gældsætning.

Ovennævnte forpligtelser kan i givet fald først udmøntes fra 2037 og ligger dermed uden for Aftalens løbetid.

Derudover har VEKS følgende forpligtelser:

Aftaler med forpligtelser	Udløbsdato	Bemærkning
Aftaler der udløber inden for Aftalens løbetid		

Aftale mellem KARA/NOVOREN I/S og Vestegnens Kraftvarmeselskab I/S om levering af varme	31. december 2024	5 års opsigelse. VEKS har ret til den fulde kapacitet. Aftalen er pt under genforhandling.
Aftale om levering af Fjernvarme til henholdsvis VEKS og CTR fra Vestforbrænding samt levering af reservelast fra GLC til Herlev Hospital		Aftalen kan opsiges fra enhver af parterne med 36 måneders opsigelsesvarsel
Aftale om levering af overskudsvarme CP KELCO	31. januar 2028	Uopsigelig første 10 år, herefter 6 måneders opsigelse
Aftale om levering af biogas Solrød fra Solrød Biogas A/S til VEKS	Opsigelsesvarsel 2 måneder dog tidligst 1. januar 2026	
Aftale om damp til Junckers industrier	31. december 2027	KKV leverer damp til JI.
Aftale om varmeudveksling med CTR	Kan opsiges med 2 års varsel, dog tidligst ved ophør af aftale om levering af varme fra AVV2 til CTR og VEKS	
Aftale om levering af varme fra AVV2 til CTR og VEKS	31. december 2027	VEKS har ret til 1/3 af kapaciteten. Aftalen genforhandles pt. grundet reduceret eltilskud til biomasse. Det skal vurderes om AVV2 skal levetidsforlænges, og om aftalen dermed skal forlænges.
Aftaler der udløber efter Aftalens udløb		
Aftale om Hedtvand til FAH	31. december 2033	
Aftalekompleks om varmelager med tilslutninger i Høje Taastrup	31. april 2041	VEKS har rådighed over den fulde lagerkapacitet.
Aftale om efterforskning og indvending af geotermi i hovedstadsområdet		VEKS har ret til 1/3 af kapaciteten. Hæfter for 1/3 af samarbejdet.
Samarbejdsaftale for varmepumpeanlæg ved Sjællandsbroens Pumpestation samt Areallejekontrakt Varmepumpe – SVAF.		VEKS har ret til 1/3 af kapaciteten. Hæfter for 1/3 af samarbejdet. Leje af arealet uopsigeligt indtil 1. januar 2048. Udlejer forventer at opsiges lejemålet til fraflytning 1. august 2048.
Aftale om levering af varme fra AVV1 til VEKS	31. december 2033	VEKS har ret til den fulde kapacitet.
Aftaler om Spids- og Reserve-last		5 års opsigelse. VEKS har ret til den fulde kapacitet.

Bilag F Forsyningsstrategi/-sikkerhed

Bilaget beskriver VEKS' forpligtelser i forbindelse med levering af varme under hensyntagen til forskellig grad af forhold, der kan påvirke varmeforsyningen. Til opfyldelse af forsyningsstrategien/-sikkerheden udarbejder VEKS en Spids- og Reserverlaststrategi.

Forsyningsstrategien forudsætter, at VEKS stiller den nødvendige kapacitet (effekt) til rådighed for at kunne dække det enkelte distributionsselskabs samlede varmebehov med fradrag for effektværdien af Lokal Grundlast, som distributionsselskabet selv er ansvarlig for.

Varmen leveres som udgangspunkt fra transmissionsnettet på distributionssiden af vekslerne, men kan suppleres med varme produceret på Decentrale Grundlastanlæg og Spids- og Reserverlastcentraler med direkte leverance til distributionsnettet. Det er distributionsselskabets ansvar selv at sikre, at den leverede varme kan fordeles i forsyningsområdet.

I tilfælde, hvor et distributionsnet har en særlig sårbar strækning kombineret med, at VEKS har behov for Spids- og Reserverlastanlæg til opfyldes af sine leveringsforpligtelser, koordineres indsatsen under betingelse af, at det ikke giver ekstraomkostninger for VEKS.

Maksimalt effektbehov

Distributionsselskabets varmebehov skal under normale forhold kunne dækkes ved en udetemperatur ned til -12 °C (døgnmiddel), som bygningers varmeanlæg er dimensioneret for. Situationen giver den maksimale belastning af systemet og dermed behov for maksimalt effekt (100 % effektbehov).

Den maksimale belastning i MW bestemmes generelt som det kalenderårs-skyggegrad-døgns korrigerede normalårsforbrug ved 3112 graddøgn i TJ multipliceret med en faktor på 0,085. Faktoren anvendes også i forhold til det enkelte forsyningsområde, idet særlige forhold i enkelte forsyningsområder dog kan betyde, at faktoren må vurderes individuelt.

Vekslerdimensionering

Vekslerinstallationerne til overførsel af varme fra VEKS' transmissionsnet til distributionsnettet er generelt dimensioneret til minimum at kunne levere mellem 70 % og 80 % af maksimalt effektbehov. Dette giver mulighed for fleksibilitet i den daglige drift for primært at kunne overføre grundlast. Vekslerkapaciteten og bestykningen er i øvrigt afhængig af den eventuelle decentrale Spids- og Reserverlastkapacitet placeret i distributionsnettet. Dimensionering af vekslerne tager højde for det enkelte distributionsselskabs temperaturkrav.

Forsyningsikkerhed

Forsyningsstrategien skelner mellem VEKS' forpligtelser for levering af varme i tre niveauer af hændelser:

Normale driftsforhold:

Forsyningen skal kunne opretholdes ned til en udetemperatur på ca. -12 °C. Lokale Grundlastanlæg bidrager med deres effektværdi. VEKS skal kunne levere den resterende effekt op til det maksimale effektbehov (100 %).

Følgende betragtes som normale driftsforhold:

- Overvindelse af designmæssige (hydrauliske) begrænsninger i transmissionsnettet samt designmæssige begrænsninger i afgreninger og vekslerstationer.
- Største produktionsenhed ude af drift – det gælder globalt i VEKS' system såvel som lokalt. Den største enhed globalt er p.t. Avedøreværkets Blok 1 (AVV1) med ca. 330 MJ/s, idet VEKS kun har kontrakt på 165 MJ/s på Avedøreværkets Blok 2 (AVV2). Forsyningen til Køge Fjernvarme skal ligeledes kunne sikres ved udfald af største enhed på Køge Kraftvarmeværk (KKV).

Unormale driftsforhold:

Forsyningen skal kunne opretholdes ned til en udetemperatur på ca. -4 °C. Lokale Grundlastanlæg bidrager med deres effektværdi. VEKS skal kunne levere den resterende effekt op til 77 % af det maksimale effektbehov.

Unormale driftsforhold omfatter forskellige former for driftsforstyrrelser, og følgende enkeltstående hændelser betragtes som unormale driftsforhold:

- Brud på hovedtransmissionsledningen
- Nedbrud af én boosterpumpestation
- Manglende varmeleverance fra ét kraftvarmeværk eller ét affaldsforbrændingsanlæg
- Nedbrud af største Spids- og Reserverlastcentral i lokalområdet
- Nedbrud af største vekslerenhed/vekslerkolonne, hvor denne ikke umiddelbart kan udskiftes

Ved lokale hændelser i transmissionsnettets afgreningsledninger, som kun berører ét afsætningssted, har VEKS et beredskab, der forventes at kunne genoprette varmforsyningen til minimum 77 % af maksimalt effektbehov inden for 24 timer. Ved defekt på mindre loddede vekslere, hvor der ikke er installeret reservekapacitet, forventes VEKS' beredskab at kunne genoprette varmforsyningen inden for 12 timer. I dette tidsrum vil effekten således kunne reduceres til under 77 % af maksimalt effektbehov.

Ved lavere udetemperaturer end -4 °C vil VEKS kunne reducere varmeleverancen til 77 % af maksimalt effektbehov, hvis det er nødvendigt af hensyn til fordeling af de samlede varmeleverancer.

Force majeure:

Sker flere af ovennævnte hændelser samtidigt, er der tale om en force majeure situation, hvor VEKS' beredskab vil genoprette forsyningen så hurtigt, som praktisk muligt.

Bilag G Emner til drøftelse i Kundeforum i løbet af året, årshjul samt processen for samarbejde i Kundeforum

Bilag G indeholder en liste over emner som skal drøftes i Kundeforum i løbet af et år, et årshjul der viser, hvornår der udmeldes foreløbige og endelige priser og tilhørende rapportering i henholdsvis Kundeforum og VEKS' bestyrelse, samt skematisk visning af processen for investerings-beslutninger i tæt dialog, og herunder inddragelse af Plan- og Udviklingsudvalget og Kundeforum samt håndtering af Distributionsselskabernes tilkendegivelser.

Inden for et år indeholder dagsordenen:

- Referat fra sidste møde
- Nyt fra VEKS
- Nyt fra distributionsselskaberne af fælles interesse
- Budget for varmepris på kort og lang sigt
- Budgetopfølgning
- Regnskab
- Miljøforhold (deklaration, bæredygtig biomasse, m.v.)
- Energitilstandsblik
- Ny regulering/lovgivning på fjernvarmeområdet
- Varmekøbsaftaler – generelle forhold
- Varmeleveringsaftaler – generelle forhold
- Afrapportering fra Planlægnings- og Udviklingsudvalget
- Strategiske projekter i VEKS
- Business-cases for nye investeringer i VEKS
- VEKS' investeringsoversigt
- Prognoser for varmeforbrug og Lokal Produktion
- Væsentlige driftsforhold siden sidst
- Oversigt over anlæg VEKS har beordret ud af drift jf § 11.3.
- Status på relevante sager i Energitilsyn o.l.
- Ad hoc emner

Vejledende årshjul for priser og rapportering

Modtager	September	Oktober	November	December	Januar	Februar	Marts	April	Maj	Juni	Juli	August
Kundeforum /kunder	Foreløbige budget priser for efterfølgende år udmeldes til kunder (mangler bestyrelsesgodkendelse)	Foreløbige budget priser gennemgås på kundeforum sammen med seneste rapportering	Foreløbig årsregnskab samt seneste rapportering gennemgås på kundeforum	Foreløbig årsregnskab samt seneste rapportering gennemgås på kundeforum	Seneste rapportering gennemgås på kundeforum	Seneste rapportering gennemgås på kundeforum	Seneste rapportering gennemgås på kundeforum	Seneste rapportering gennemgås på kundeforum	Seneste rapportering gennemgås på kundeforum	Seneste rapportering gennemgås på kundeforum	Seneste rapportering gennemgås på kundeforum	Seneste rapportering gennemgås på kundeforum
Bestyrelse	Bestyrelsen gennemgår seneste rapportering	Bestyrelsen godkender budget for efterfølgende år og gennemgår seneste rapportering for indværende år	Bestyrelsen godkender budget for efterfølgende år og gennemgår seneste rapportering for indværende år	Bestyrelsen godkender budget for efterfølgende år og gennemgår seneste rapportering for indværende år	Bestyrelsen godkender budget for efterfølgende år og gennemgår seneste rapportering for indværende år	Bestyrelsen godkender budget for efterfølgende år og gennemgår seneste rapportering for indværende år	Bestyrelsen godkender budget for efterfølgende år og gennemgår seneste rapportering for indværende år	Bestyrelsen godkender budget for efterfølgende år og gennemgår seneste rapportering for indværende år	Bestyrelsen godkender budget for efterfølgende år og gennemgår seneste rapportering for indværende år	Bestyrelsen godkender budget for efterfølgende år og gennemgår seneste rapportering for indværende år	Bestyrelsen godkender budget for efterfølgende år og gennemgår seneste rapportering for indværende år	Bestyrelsen godkender budget for efterfølgende år og gennemgår seneste rapportering for indværende år

På hvert bestyrelsesmøde er der mulighed for at ændre på taksterne såfremt der er sket store ændringer i forhold til de udmeldte budgetpriser.

Tidspunkter for møder kan variere fra år til år, men rækkefølgen bibeholdes.

Investeringsbeslutning i tæt dialog

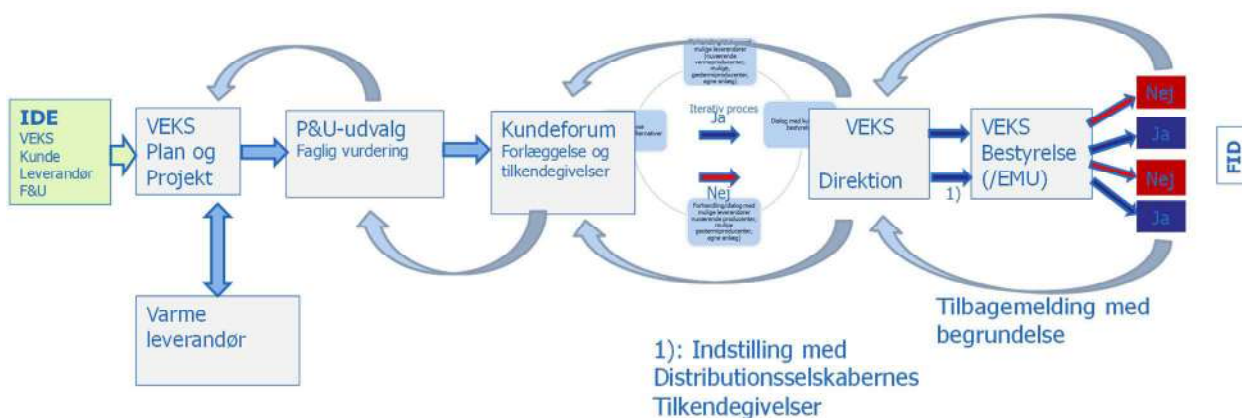

Investeringsbeslutning i tæt dialog

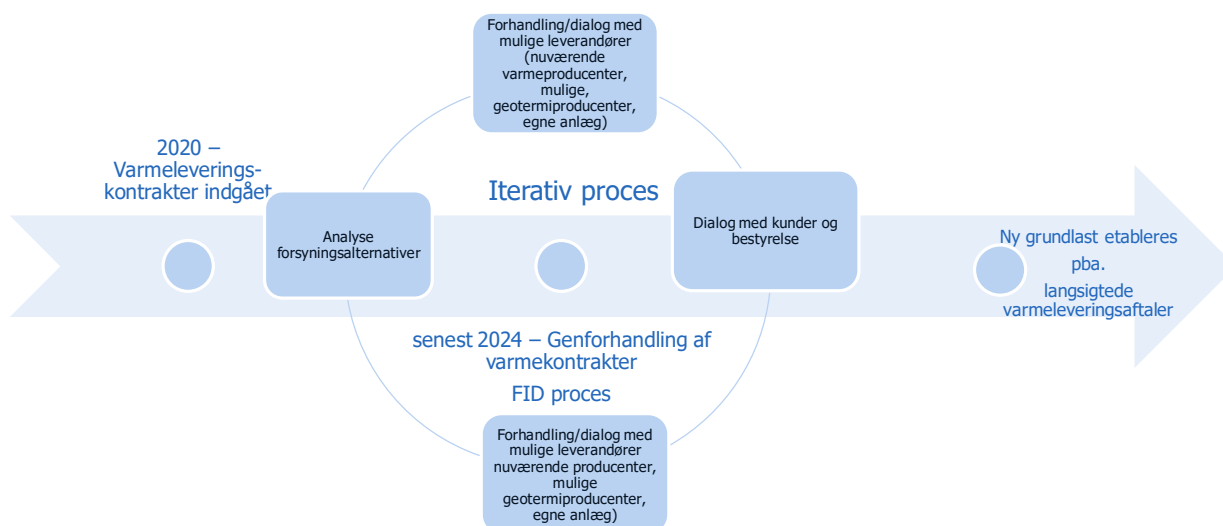

Bilag H Varmeproduktionsanlæg med minimums begrænsning/- kapacitet

Bilaget indeholder en liste over de varmereproduktionsanlæg i VEKS' forsyningsområde, der af tekniske eller regulatoriske årsager ikke har mulighed for at regulere varmelieferancen ned under en vis minimumsgrænse.

Navn	Beliggenhed	Ejer	Varme- produktion afregnes med	Mini- mumsbe- grænsning/ -kapacitet (MW)
Køge kraft-varme 7	Køge	VEKS	VEKS	12,5-15 ¹
Køge kraft-varme 8	Køge	VEKS	VEKS	20-22,5 ¹
ARGO 5	Roskilde	ARGO	VEKS	29,5 ²
ARGO 6	Roskilde	ARGO	VEKS	42 ²
Vestforbrænding 5	Glostrup	Vestforbrænding	VEKS	49 ³
Vestforbrænding 6	Glostrup	Vestforbrænding	VEKS	51 ³
Solrød Bio-gasmotor	Solrød	VEKS	VEKS	3,7 ⁴
CP Kelco	Køge	CP Kelco	VEKS	5,5 ⁵
Copenhagen Market	Taastrup	Høje Taastrup Fjernvarme	Høje Taastrup Fjernvarme	3,2 ⁶
Energicentralen	Taastrup	Høje Taastrup Fjernvarme	Høje Taastrup Fjernvarme	1,3 ⁷
City 2	Taastrup	Høje Taastrup Fjernvarme	Høje Taastrup Fjernvarme	1,5
Solfanger Vesterled	Taastrup	Høje Taastrup Fjernvarme	Høje Taastrup Fjernvarme	0
Rockwoll	Taastrup	Høje Taastrup Fjernvarme	Høje Taastrup Fjernvarme	0,8

¹ Pga. af teknisk kedelminimum er der tale om tvangsbunden varmereproduktion til fjernvarme efter levering af damp til Junkers Industri. I praksis vil det kun være et af anlæggene, som kører på minimumslast i sommerperioden, når der ikke er behov for mere varme end den tvangsbundne varme. Leveringen til Junckers Industrier

varierer, og kan især være lav i weekender og om sommeren - derfor er der angivet et interval.

² Der er tale om den minimumskapacitet, pga. teknisk kedelminimum, der skal være i drift for at kunne afbrænde Anvisningspligtigt affald. Ved større mængder Anvisningspligtigt affald, kan tvangslasten værre større, hvilket oftest vil være tilfældet. Anlæg 6 har røggaskondensering, som kan lukkes, og dermed er der mulighed at reducere mere end angivet. Størrelsen af denne reduktion kendes ikke for nuværende.

³ Der er tale om den minimumskapacitet, pga. teknisk kedelminimum, der skal være i drift for at kunne afbrænde Anvisningspligtigt affald. Ved større mængder Anvisningspligtigt affald kan tvangslasten værre større, hvilket oftest vil være tilfældet. Anlæg 5 har røggaskondensering, som kan lukkes, og dermed er der mulighed at reducere endnu mere end angivet. Størrelsen af denne reduktion kendes ikke for nuværende. I praksis vil minimumsleveringen til VEKS være betydeligt lavere end det angivne tekniske minimum på anlæggene, da Vestforbrænding først leverer til sine egne forsyningsområder (hedtvand og almindelig fjernvarme), og da halvdelen af den overskydende levering sker til CTR. Sommerforbruget hos Vestforbrændings egne forsyningsområder kan være ned til ca. 20 MW om sommeren, så minimumsleveringen til VEKS vil være ca. 14-16 MW i sommerperioden. Tallet er noget usikkert da Vestforbrænding også kan levere en begrænset mængde til Lyngby og Farum.

⁴ Biogasproduktionen fra Biogas Solrød er en kontinuerlig ikke afbrydelig proces. Det er ifølge miljømyndighederne ikke tilladt at flare gassen over tag i normaldrift. De 3,7 MW varme er ved normaldrift for biogasmotoren. Havarerer biogasmotoren stiger minimumslasten til 7,4 MW da biogassen i denne situation skal afbrændes i en kedel.

⁵ CP Kelco kan teknisk køle varmen bort. Men aftalen tilsiger at CP Kelco er prioriteret produktion. Om sommeren kører CP Kelco uden varmpumper og varmen er derfor meget billig i disse perioder. Aftalen mellem CP Kelco og VEKS er indgået inden de nye varmeleveringsaftaler med det nye paradigme med 15 % Lokal Grundlast hos Distributionsselskaberne er indgået.

⁶ Copenhagen Market er overskudsvarme fra Køleprocesser, og kan ikke afbrydes. Disse anlæg er etableret inden de nye varmeleveringsaftaler med nye paradigme med 15 % Lokal Grundlast hos Distributionsselskaberne er indgået.

Bilag I Liste over lokale Grundlastanlæg

Bilaget indeholder en liste over anlæg til Lokal Grundlast:

Navn	Levering til Distributionsnet	Ejer	Kapacitet (MW)	Effektværdi (MW)	Forventet årsproduktion (GJ)	Type af anlæg (energikilde)
Mølleholm	Taastrup	Høje Taastrup Fjernvarme	1,5			Grundvand
Nordea	Taastrup	Høje Taastrup Fjernvarme	1,5			Overskudsvarme
Copenhagen Market	Taastrup	Høje Taastrup Fjernvarme	3,2			Køling
Energicentralen	Taastrup	Høje Taastrup Fjernvarme	1,3			Køling
City 2	Taastrup	Høje Taastrup Fjernvarme	1,5			Køling
Solfanger Vesterled	Hedehusene	Høje Taastrup Fjernvarme	0			Solen
Rockwool	Hedehusene	Høje Taastrup Fjernvarme	0,8			Køling
Copenhagen Fur	Glostrup	Copenhagen Fur	1		15.000	Overskudsvarme
Roskilde renseanlæg ¹		FORS Varme Roskilde A/S	8			Spildevand

¹ Under etablering

Disse oplysninger opdateres i forbindelse med færdiggørelse af bilag B.

Bilag J **Særlige forhold**

Bilaget vil indeholde eventuelle afvigelser for det enkelte selskab ift. den generelle tekst nødvendiggjort af forhold, der ikke har kunne forudses ved udarbejdelse af aftaleteksten, der skal dække alle Distributionsselskaber. Er forholdet af generel karakter og stilles Distributionsselskabet bedre end de øvrige Distributionsselskaber, skal forholdet indarbejdes i aftalerne for de øvrige Distributionsselskaber.

Bilag K Illustration af opgørelse af fasttarif

Nedenstående figur illustrerer beregningen af fasttariffen i § 13.9. Figuren viser, at når man står i år N-1 (ved rød pil) og skal beregne fordelingsnøgle for det følgende år – år N, så er processen, at der anvendes historiske varmhov plus nyttilslutninger til opgørelse af Bruttovarmebehovet hos det enkelte distributionsselskab (illustreret ved de blå, gule og orange elementer i stavdiagram for år N-2, N-3 og N-4), og den efterfølgende omregning til Bruttoeffektbehov og derfra videre til nettoeffektbehov, ved fratrækkelse af effektværdien af Lokal Grundlast (de grønne elementer i år N-2, N-3 og N-4) . Til sidst illustreres, hvordan nettoeffektbehovet indgår i fordelingsnøglen til udregning af betaling af fasttariffen for det enkelte selskab. Bruttovarmebehovet opgøres som gennemsnittet over de senest 3 registrerede år (N-2, N-3 og N-4), der ligger forud for varmeleveringsåret (N).

Omregning fra bruttovarmebehov til nettoeffektbehov

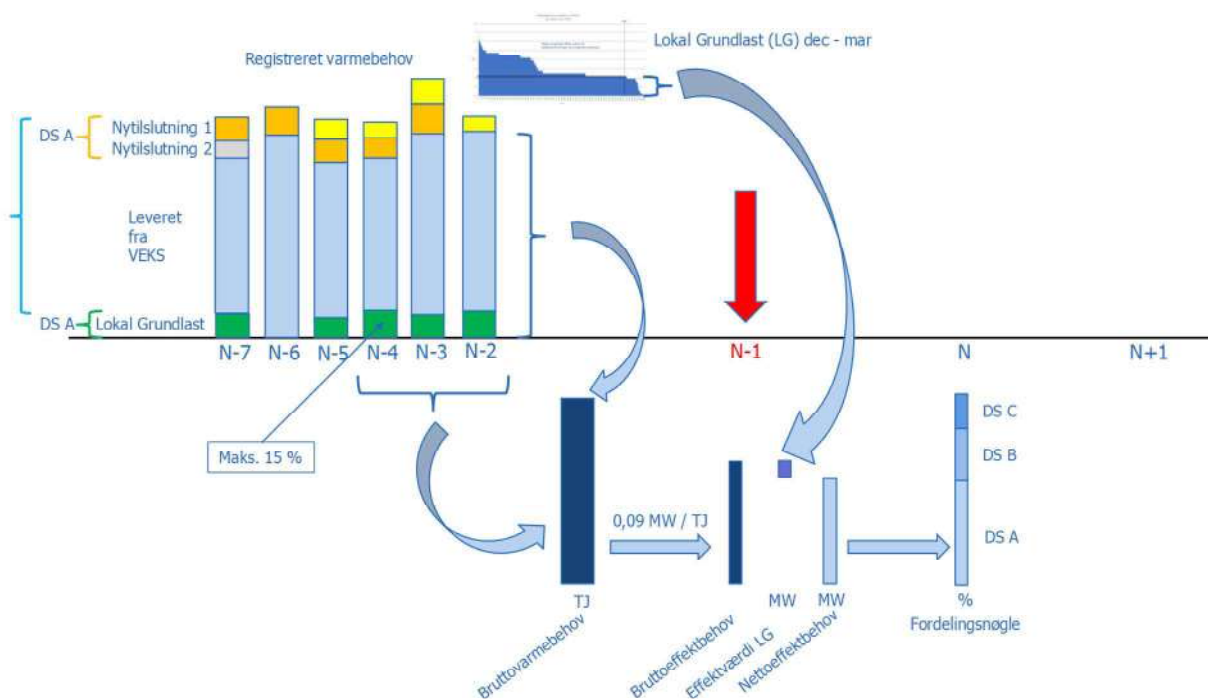



Effektiv forsyning,
til for dig

Punktet behandles af bestyrelsen for: Fors Holding A/S.

Sagsbehandler: **RS**

Forberedelse af generalforsamling (B)

Sagsresume:

Som en del af bestyrelsens årshjul forbereder bestyrelsen hvert år på januar/februar-mødet den kommende ordinære generalforsamling.

Generalforsamlingen er den højeste myndighed i alle selskabets anliggender inden for de i lovgivningen og i vedtægterne fastsatte grænser. Bestyrelsen modtager udkast til dagsorden og forslag til protokol til gennemsyn inden den fremsendes til ejerne.

Sagsfremstilling:

Der afholdes generalforsamling for Fors Holding A/S og Fors A/S mandag den 31. maj 2021.

Processen frem til generalforsamlingen den 31. maj 2021 er:

- 12. februar: Fors A/S fremsender foreløbig dagsorden til ejerne. Ejerne forespørges om de har særlige ønsker til dagsordenspunkter.
- 14. april: Bestyrelsesmøde i Fors A/S – Udarbejdelse af dagsorden og godkendelse af årsregnskab.
- 16. april: Fremsendelse af endelig dagsorden med fuldstændige bilag.
- 19. april: Formelt sidste frist for, at ejerne kan få sager på dagsordenen, jf. vedtægterne.
- 19. maj: Bemyndigelsessag i KB, Holbæk.
- 25. maj: Bemyndigelsessag KB i Lejre.
- 26. maj: Bemyndigelsessag i BR Roskilde.
- 31. maj: Generalforsamlingen afholdes.

Ifølge selskabets vedtægter skal generalforsamlingen – som minimum – have nedenstående standardpunkter:

1. Valg af dirigent.
2. Bestyrelsens beretning.
3. Godkendelse af årsrapport.
4. Beslutning om anvendelse af overskud eller dækning af tab i henhold til den godkendte årsrapport.
5. Valg af revisor.
6. Vederlag til bestyrelsen.
7. Eventuelt.

Som følge af vedtagelsen af den reviderede ejerstrategi for Fors A/S pågår der et arbejde med at implementere ejerstrategien. En del af denne implementering er vedtagelse af en række punkter på generalforsamlingen. Under forudsætning af at materialet kan blive klar til godkendelse på generalforsamlingen, kan nedenstående punkter således også komme på generalforsamlingen:

- Godkendelse af indkøbspolitik på generalforsamlingen.

Fors A/S

Betonvej 12
4000 Roskilde

Tåstrup Møllevej 5
4300 Holbæk

Tlf.: +45 70 20 20 66

CVR: 33 03 28 38
EAN: 57 90 00 23 08 321

www.fors.dk



Effektiv forsyning,
til for dig

- Udarbejdelse af årshjul for samarbejdet mellem Fors A/S og ejerne (borgmestre og forvaltninger), som skal godkendes af generalforsamlingen samt revidering af mødefora og årshjul med ejerkommunerne.

For at sikre at ejerne har tid til at indarbejde deres ønsker, fremsendes mail til ejerkommunerne om, at de skal fremsende forslag til dagsordenen 12. februar 2021. Desuden påtænkes det, at der afholdes ejermøde inden generalforsamlingen, hvor det vil være muligt at drøfte dagsordenen med ejerne.

Retsgrundlag:

Selskabslovens §76-110.

Vedtægter for Fors Holding A/S §8.

Ejeraftalen.

Høring:

-

Fors A/S vurdering:

-

Økonomi:

-

Anbefaling:

At bestyrelsen beslutter den fremlagte proces.

At bestyrelsen fastlægger den foreløbige dagsorden.

Beslutning for Punkt 19: Forberedelse af generalforsamling (B)

Asger Kej orienterede om, at såfremt ejerne beslutter sig for det, kan en ændring i bestyrelsens sammensætning komme på generalforsamlingen som en vedtægtsændring.

Bestyrelsen besluttede den i sagsfremstillingen fremlagte proces.

Bestyrelsen besluttede den i sagsfremstillingen fremlagte foreløbige dagsorden.



Effektiv forsyning,
til for dig

Punktet behandles af bestyrelsen for: Alle selskaber i Fors-koncernen.

Orientering af interessenter (B)

Sagsbehandler: **BHS**

Sagsfremstilling:

Bestyrelsen beslutter, om der er punkter på dagsordenen, som skal åbnes. Referat med åbne punkter fremsendes til ejerne.

Ledelsessekretariatet udarbejder nyhedsbrev til medarbejderne om de væsentligste åbne punkter, som bestyrelsen har behandlet.

Anbefaling:

At bestyrelsen beslutter, hvilke punkter der skal åbnes.

Fors A/S

Betonvej 12
4000 Roskilde

Tåstrup Møllevej 5
4300 Holbæk

Tlf.: +45 70 20 20 66

CVR: 33 03 28 38
EAN: 57 90 00 23 08 321

www.fors.dk

Beslutning for Punkt 20: Orientering af interessenter (B)

Bestyrelsen besluttede at åbne alle dagsordenspunkter.



Effektiv forsyning,
til for dig

Punktet behandles af bestyrelsen for: Alle selskaber i Fors-koncernen.

Sagsbehandler: **BHS**

Næste møde (0)

Sagsfremstilling:

Næste møde i bestyrelsen forventes afholdt den 14. april 2021 fra kl. 12.00-16.00.

Mødet forventes at blive afholdt hos Fors A/S, Tåstrup Møllevej 5, 4300 Holbæk.

Fors A/S

Betonvej 12
4000 Roskilde

Tåstrup Møllevej 5
4300 Holbæk

Tlf.: +45 70 20 20 66

CVR: 33 03 28 38
EAN: 57 90 00 23 08 321

www.fors.dk

Beslutning for Punkt 21: Næste møde (0)

Bestyrelsen tog orienteringen til efterretning.



Effektiv forsyning,
til for dig

Punktet behandles af bestyrelsen for: Alle selskaber i Fors-koncernen.

Eventuelt (O)

Sagsbehandler: **BHS**

Sagsfremstilling:

-

Fors A/S
Betonvej 12
4000 Roskilde

Tåstrup Møllevej 5
4300 Holbæk

Tlf.: +45 70 20 20 66

CVR: 33 03 28 38
EAN: 57 90 00 23 08 321

www.fors.dk

Beslutning for Punkt 22: Eventuelt (O)

Jens Christian Refsgaard, Jens Kristian Jensen, Marinus Bastian Meiner, Torben Jørgensen og Steen Klink ønsker at deltage på DANVAs årsmøde den 27.-28. maj 2021. Søren Rasmussen spørges, om han ønsker at deltage.

'Vand i tal 2020' (DANVA-publikation med statistik og benchmark) fremsendes til bestyrelsen.

Asger Kej orienterede om, at han fortsat planlægger efter at gennemføre evaluering af bestyrelse og direktion ved førstkomende bestyrelsesmøde som afholdes fysisk. Men at dette kan ændres, hvis bestyrelsen giver udtryk for, at den ønsker at gennemføre evalueringen på et digitalt møde.

Punkt .: Præsentation fra mødet (lagt ind efter mødets afholdelse)

fors

Bestyrelsesmøde
den 4. februar 2021

Den hurtige opstart og indledning

Hul igennem til alle – og det praktiske 😊

Agenda

Kl. 17.00-18.55 – punkterne 01-13

Kl. 18.55-19.25 – spisepause

Kl. 19.25-21.00 – punkterne 14-22

Kl. 21.00 – tak for nu 😊

Den hurtige opstart og indledning

001. Godkendelse af dagsorden (B)

002. Godkendelse af referat fra sidste møde (B)

003. Gensidig orientering (O)

Mikroplast fra kunstgræsbaner

Mikroplast – kunstgræsbaner

- Mikroplast forurening har været meget fremme
 - Havmiljøet, hvaler og plast-øer.
 - Landmiljøet knap så meget.
- Følgende er taget fra miljøministeriet
 - Kunstgræsbaner står for ca. 10 % af mikroplasten, men kun for ca. 0,6 % af den del der havner i havet.
- I dag er der ingen krav, men vi følger udviklingen
 - Vi kender ikke sammenhængen mellem kunstgræsbaner i Roskilde og mængden i spildevandet.



Plastfrit Hav

Projekt Plastfrit Roskilde Fjord



Bjergmarken

Vi er ofte med i DTU / RUC forsøg, fordi vi ligger i en god afstand



Prøvesteder på Bjergmarken

TFA i grundvandet

TFA (Tri-flour-eddikesyre) nyt stof i grundvandet – 1

- Intet tyder på en sundhedsrisiko, vurderet af Styrelsen for patientsikkerhed, med viden fra tyske myndigheder
- Stammer fra kølemidler i klimaanlæg/varmepumper eller drivmidler i spraydåser; men kan også nedbrydes fra pesticider
- Er fundet i både regnvand og grundvand
- Fundet i 89 % af de undersøgte boringer (219 ud af 247)
- Udbredelsen tyder på at det ikke skyldes landbrugsrelateret aktiviteter

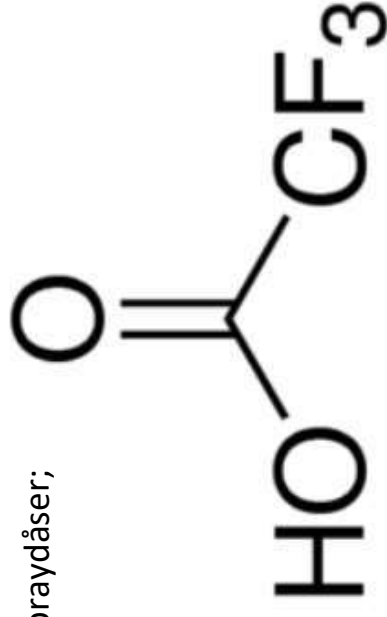

TFA (Tri-flour-eddikesyre) nyt stof i grundvandet – 2

Miljøstyrelsen:

- Planlægger test af om TFA dannes og udvaskes fra aktuelt godkendte pesticider
- Undersøger om TFA i drikkevand kan renses væk med almindelig kendte renseteknologier
- Har bestilt en vurdering af mulige sundhedseffekter af TFA, samt forslag til grænseværdi i drikkevandet.

Vi har den 3. februar 2021 modtaget besked med opfordring til at måle for TFA, så de er ved at blive bestilt.



27-01-2021

Vandmiljø Vand i hverdagen Kemikalier NOVANA

Kølemidler fra klimaanlæg og drivmidler fra spraydåser kan være kilder til stoffet TFA, som i ny undersøgelse er fundet vidt udbredt i grundvandsprøver. Intet tyder på, at der er en sundhedsrisiko.



Projektopfølgning 2020

Projektopfølgning – samlede investeringer 2020

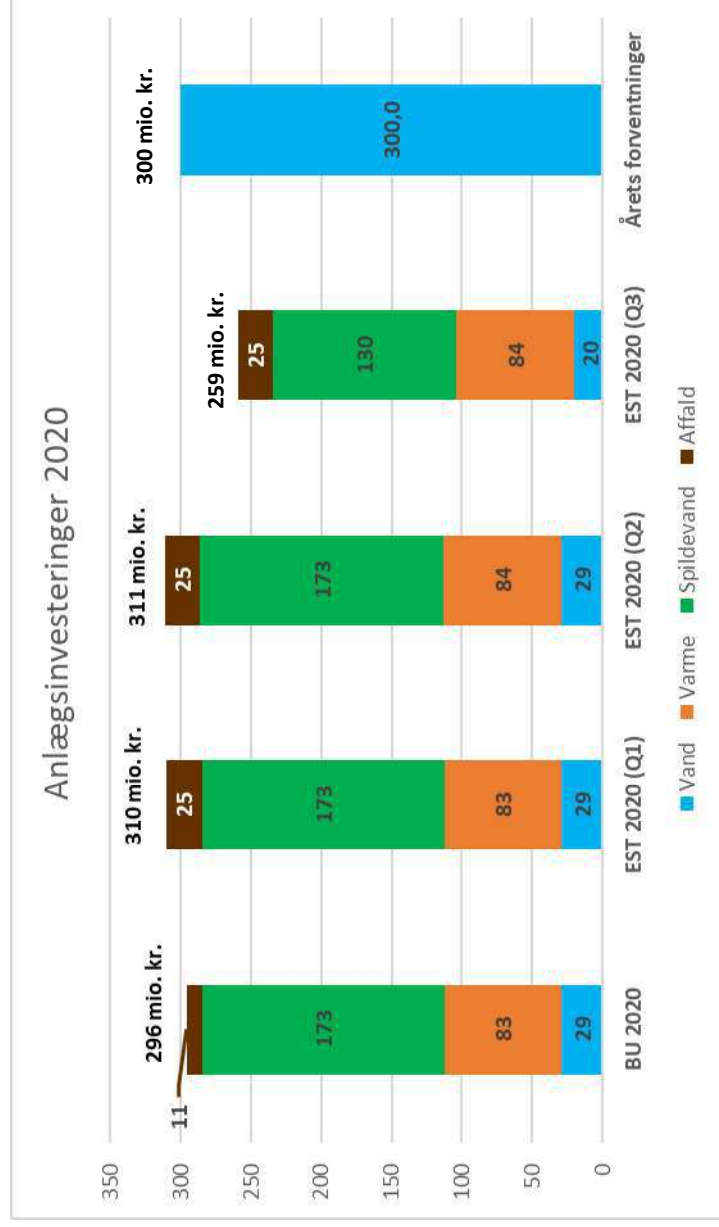

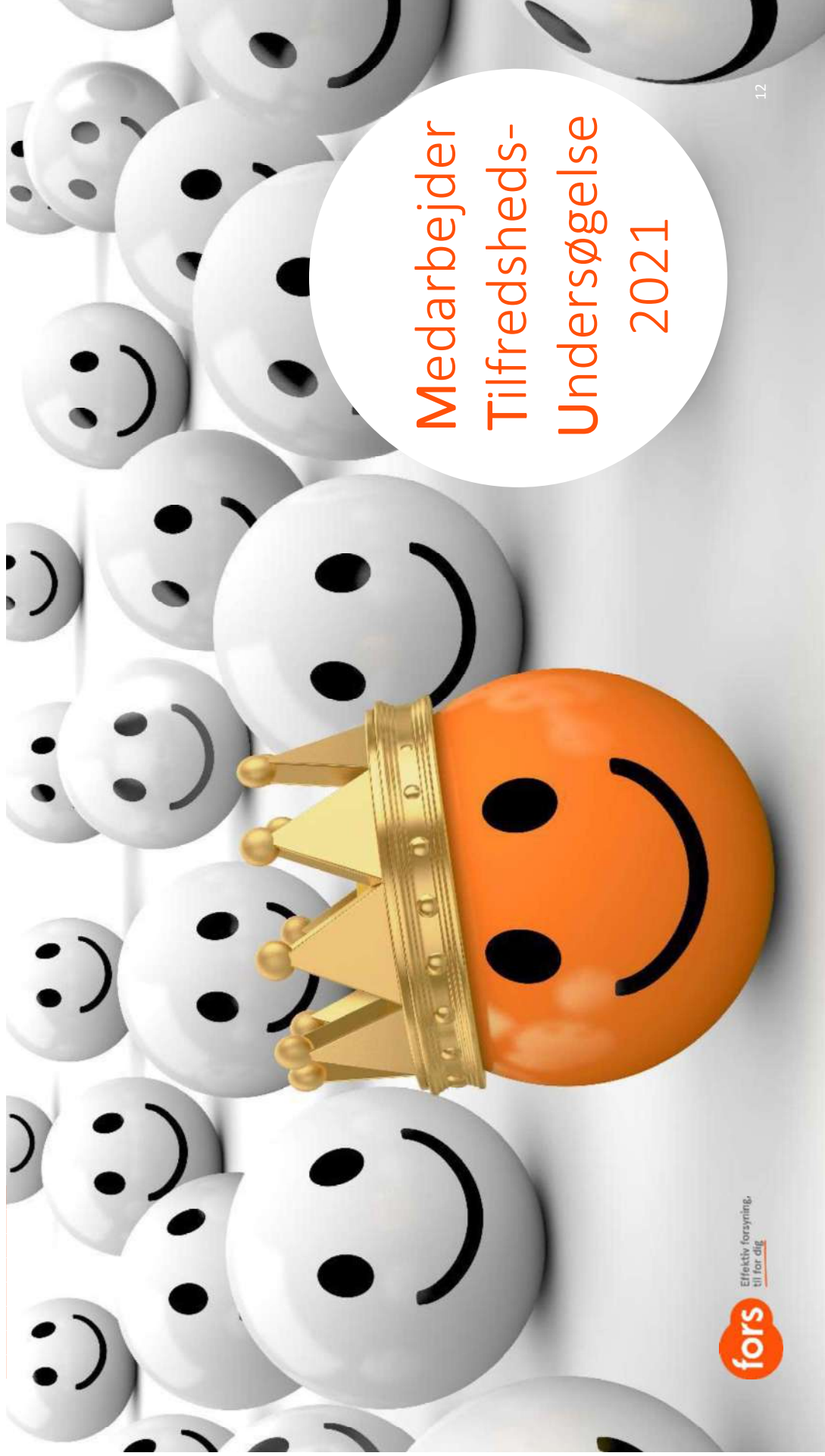

Medarbejder
Tilfredsheds-
Undersøgelse
2021

Pulsmåling – Ledelsesrapport

Resultat af pulsmåling fremgår nu af Ledelsesrapporten

- Manglede farvekoder (de vil fremgå af næste Ledelsesrapport)

stigende, hvilket blandt andet skal ses i, at der har været gennemført indsatser overfor de ledere, som har scoret lavt på 'Nærmeste Leder'. Succesen i de målrettede indsatser er ofte tydelige i de efterfølgende målinger.

Enhed | Motivation
Temagennemsnit

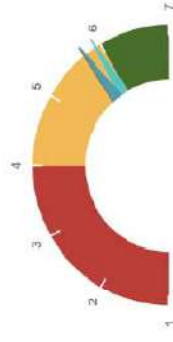

Tabell: Motivation.

Fors Akademiet

Fors A/S har udviklet et ledelses- og medarbejderakademi – Fors Akademiet. Formålet med Fors Akademiet er at sikre en struktureret tilgang til udviklingen af medarbejderernes kompetenceniveau, så ressourcerne – som er vores største konkurrencefordelelse – får den bedste effekt for både Fors A/S og medarbejderne.



Medarbejdertilfredshedsundersøgelse (nedslagspunkter)

Gennemgået rapporten med konsulent fra Enalyzer

Der er en betydelig fremgang i positiv retning på resultaterne i MTU'en:

- Uhørt positiv ændring på parametre som er svære at rykke sig på:
 - ✓ Motivation & tilfredshed
 - ✓ Tillid & retfærdighed

Tillid og retfærdighed

Tema | Gennemsnit

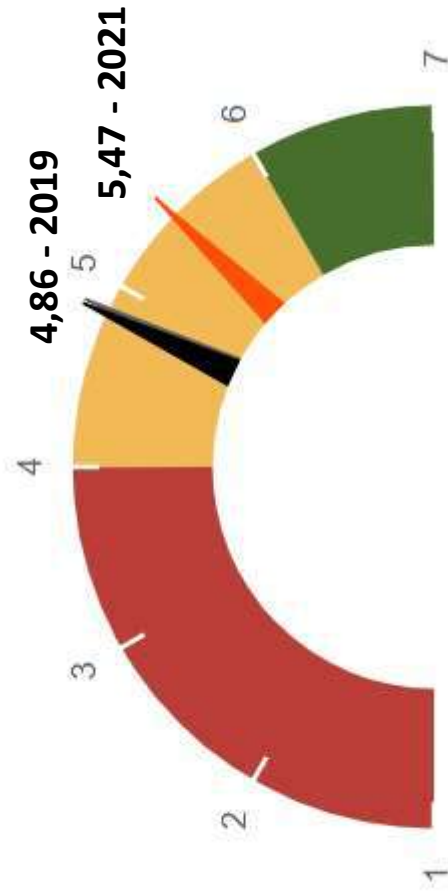

Tillid og retfærdighed

Spørgsmål | Gennemsnit

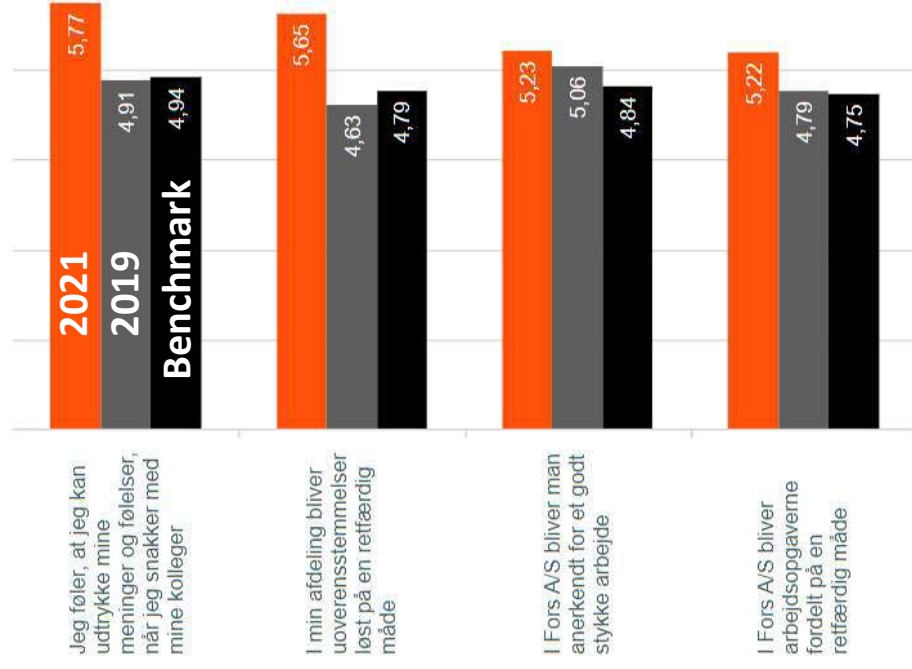

MedarbejderTilfredshedsUndersøgelse (hovedresultater)

Motivation & Tilfredshed

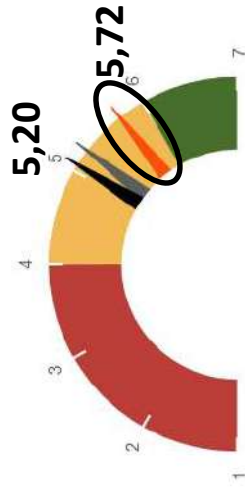

Observationer

2021 - Fors | Total

● Gennemsnit

2019 - Fors | Total

● Gennemsnit

Eksternt benchmark

● Gennemsnit

Nærmeste leder – Ledelseskvalitet

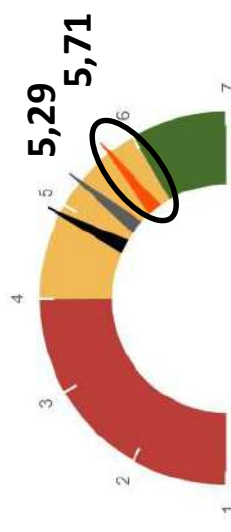

MTU'en – uønsket seksuel opmærksomhed

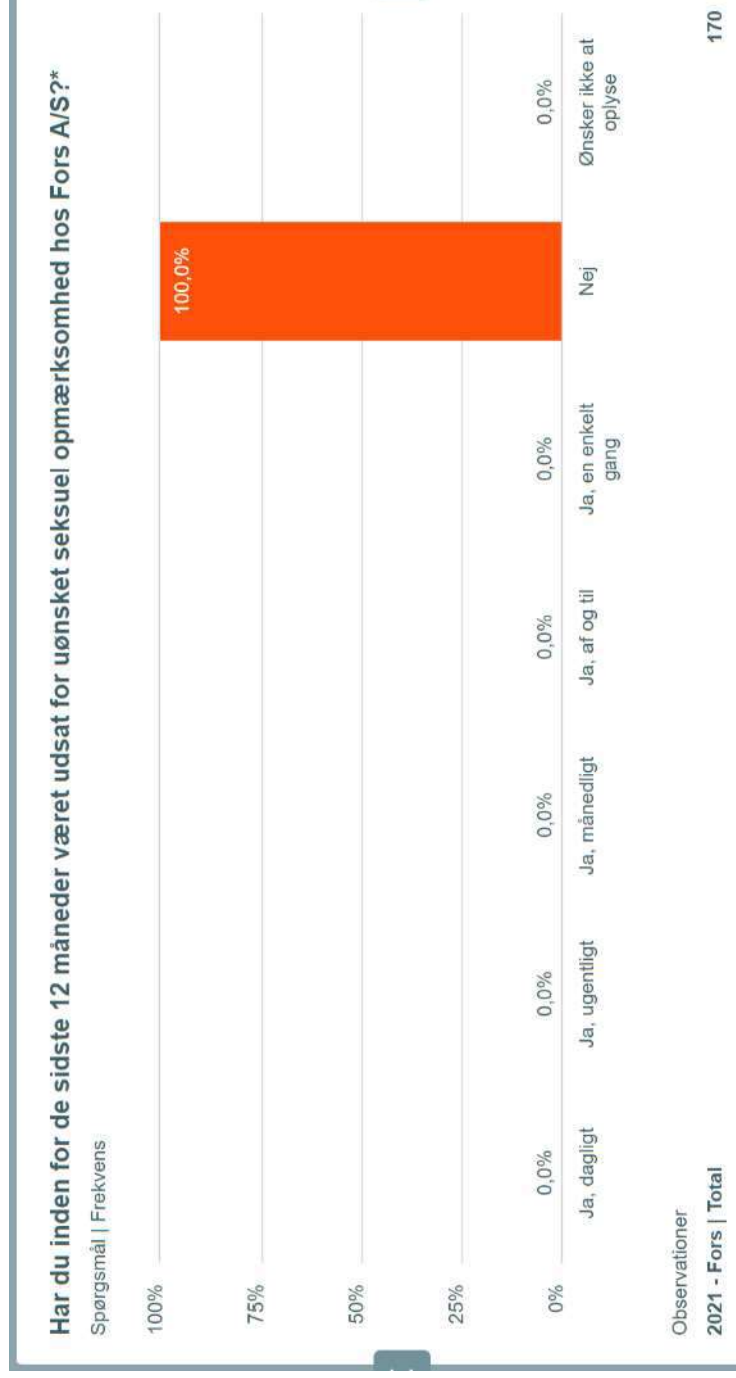

Effektiv forsyning,
til for dig

003. Gensidig orientering

Øvrige orienteringer



004. Orientering om UV-behandling (0)

Gennemgang af UV-behandling v/Berit Godskesen

UV-anlæg på
Hornsherredværket og
Margrethehåb-beholderen



Effektiv forsyning,
til for dig



UV-anlæg til Hornsherredværket og Margrethehåb

Dagsorden

- Baggrund (vandværk, forsyningsområde og forureningshændelsen)
- Begrundelse for UV-anlæg
- Ansøgning om midlertidig tilladelse til Roskilde Kommune og Lejre Kommune (den 3. december 2020)
- Næste skridt

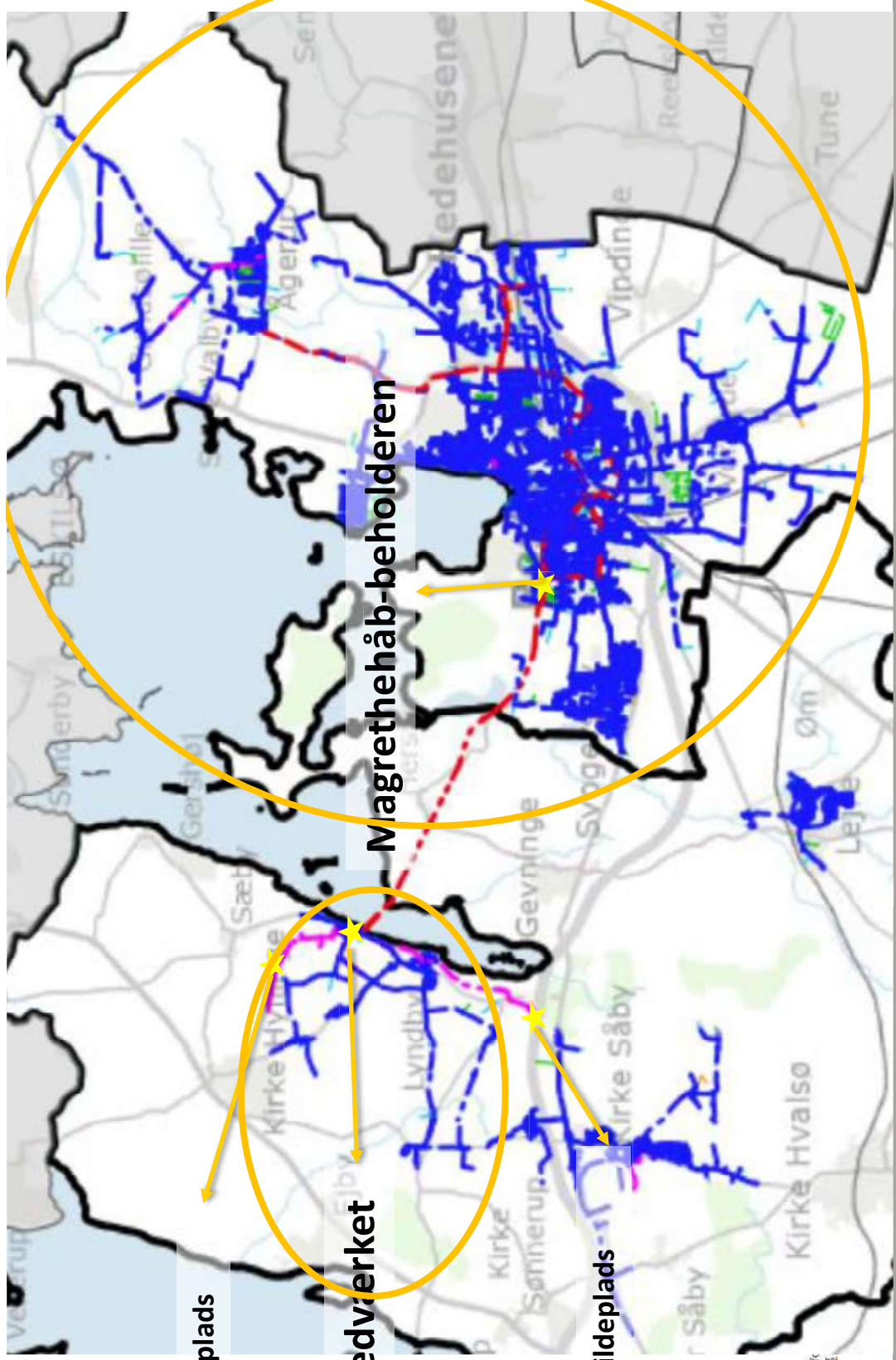

Ørbæk kildeplads

Hornsherredværket

Magrethehåb-beholderen

Borrevejle kildeplads



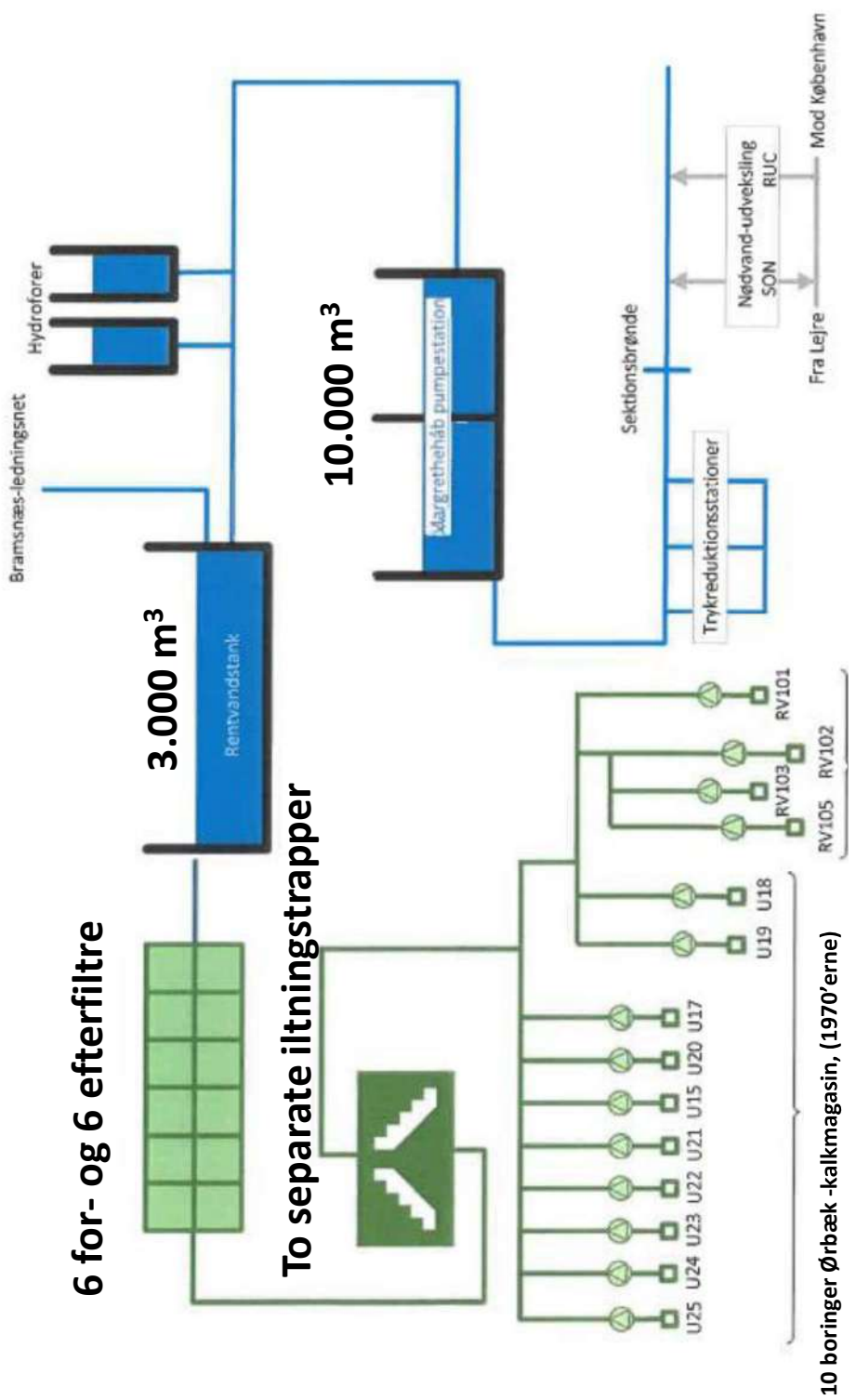

10 boringer Ørbæk -kalkmagasin, (1970'erne)

4 boringer Borrevejle - 2 i sandmagasin (1970'erne), 2 i kalkmagasin (2019-20)

Begrundelse for tilladelse til UV

- August-september 2020 forurening med uønsket mikrobiologi
- For at hindre det sker igen skal vi renovere loft over iltningssal

Vi har brug for UV, da:

- Renovering af loft i iltningssal medfører en øget risiko for uønsket kontakt med vandbanen (UV tændt)
- Backup aftale Fors A/S – HOFOR A/S (UV stand by)
 - Vi har ingen backup marts-august 2021
 - HOFOR A/S skal renovere og skal have backup fra os

UV vil eliminere risiko for mikrobiel-forurening i Lejre (Bramsnæs), Roskilde

og HOFOR A/S i perioden, hvor vi renovere – og ikke har backup (inkl. Roskilde Festival)

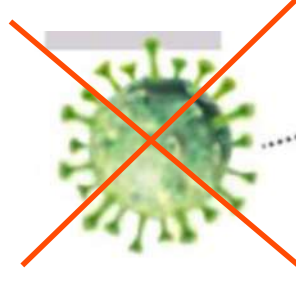
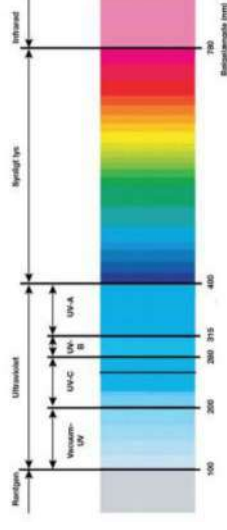

Begrundelse for tilladelse til UV UV-behandling – fordele/ulempes ved UV (NST 2013)

- I 2013 er UV-anlæg i DK hidtil mest brugt til midlertidige opgaver:
 - Akutte forureningsager (afgang værk)
 - Indkøring eller renovering på vandværk mens værket er i drift (afgang værk)
 - Genbrug af returskyllevand (deistrøm)
 - Backup afbrudt
- I dag er der mange nye eller renoverede vandværker der etablerer UV – men bruger det kun under særlige forhold:
 - Akutte forureningsager (afgang værk)
 - Indkøring eller renovering på vandværk (afgang værk)



Erfaring Marbjerg Vandværk (HOFOR A/S) i Roskilde Kommune

HOFOR A/S har haft første større ansøgning om permanent tilladelse til etablering af UV-anlæg i Roskilde Kommune.

Fik den 11. november 2020 tilladelse til:

- At etablere UV-anlæg på Marbjerg Vandværk
- Midlertidig produktion efter skriftlig godkendelse af Roskilde Kommune i konkrete begrundede situationer:
 - Beredskabshændelse: hurtig respons fra medarbejdere
 - Planlagte renoveringer: behandles i KMU i Roskilde Kommune

Til sammenligninger pumper Marbjerg 4,8 mio. m³/år, mens Hornsherredværket pumper 3,3 mio. m³/år.

Ansøgning om midlertidig tilladelse til Roskilde og Lejre kommuner

Jf. Vandforsyningslov kræver videregående vandbehandling (fx UV) en godkendelse af kommunen hvor vandforsyningsanlæg er placeret.

For Bramsnæs er det efter rentvandstank Hornsherredværket (Lejre Kommune).

For Roskilde er det afgang Margrethehåb (Roskilde Kommune).

Den 3. december 2020 fik vi sendt ansøgning om midlertidig brug af UV-anlæg afsted til Roskilde og Lejre kommuner.

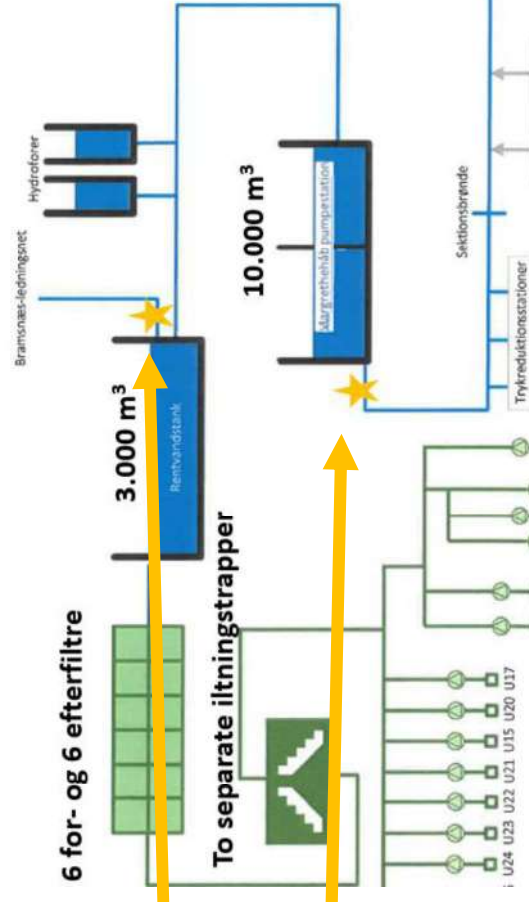

Næste skridt

UV-anlæg anskaffes (enten leje med forkøbsret eller køb)

Da estimeret < 3,2 mio. kr. (reelt 1,3 mio. kr. for anlæg og 0,7 mio. kr. for rør/montage og el/SRO), OK med tilbudsindhentning hos to leverandører

- Tilbudsindhentning (Krüger og Silhorko) udsendt 13. januar 2021
- Beslutning om anlæg efter tilladelse ca. primo februar 2021
- Margrethehåbanlæg skal tilpasses da stort anlæg (8-12 ugers levering)

Tilladelse fra Roskilde og Lejre kommuner:

- Den 2. februar 2021 er tilladelse på KMU i Roskilde Kommune og lignende i Lejre Kommune
- Kan komme spørgsmål.....

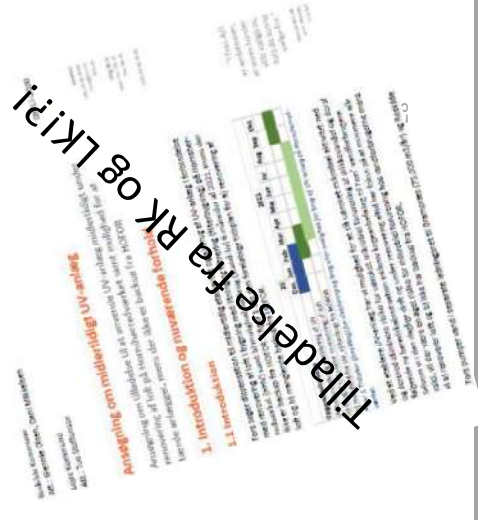

UV-anlæg – midlertidigt eller permanent?

Erfaringer med anskaffelse af UV

I december forventede vi at anskaffelse af UV-anlæg kunne ske indenfor nogle uger og vi dermed kunne renovere inden marts 2021.

Produktion og levering af UV-anlæggene tager 8-12 uger. Det vil sige, at vi starter renovering i perioden medio april-medio maj 2021.

Fors A/S Vandvision og vandværker anno 2021

Fors A/S Vandvision fra 2020

Fors A/S har som mål at følge udvikling indenfor videregående vandbehandling.

Vandværker anno 2021

Af hensyn til fødevareresikkerhed og eliminering af risiko for beredskabssituation og kogeanbefaling etablerer mange vandværker permanent UV som standby (tændes efter behov).

På baggrund af ovenstående vil Fors A/S overveje at søge om permanent tilladelse til etablering og brug (i særlige tilfælde efter aftale med kommunen) af UV.

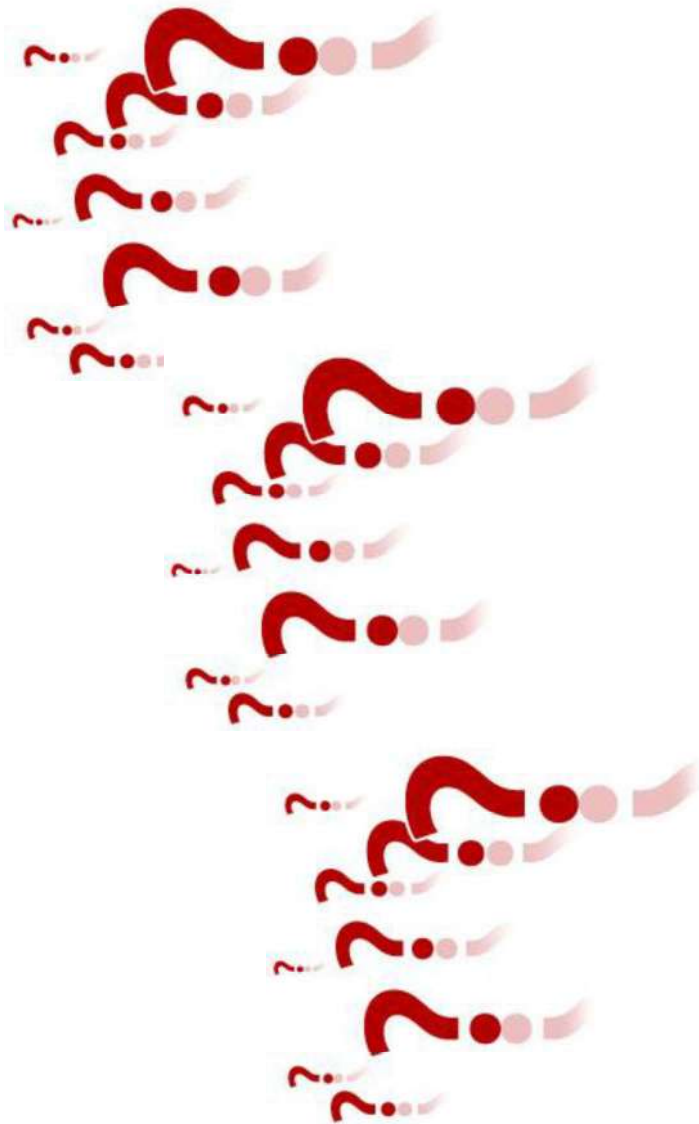

005. Forrentning af indskudskapital (O)

Fors Varme Roskilde A/S er ét af de 60 selskaber, som tilbøge i 2011 ansøgte Energitilsynet om ret til at forrente indskudskapitalen (defineret som varmeforsyningens værdi pr. 1. marts 1981) og indregne denne forrentning i varmepriserne. Værdien opgjorde vi i 2011 til godt 300 mio. kr.

Fors Varme Roskilde A/S fik i 2018 (kort inden årsskiftet 2018/2019) godkendt, at der kunne indregnes forrentning af indskudskapital for perioden 2010-2017 i kundernes priser for i alt 25,5 mio. kr. Efterfølgende blev det godkendt, at yderligere 0,4 mio. kr. for år 2018 kunne indregnes som forrentning af indskudskapitalen.

Intentionen med forrentningen af indskudskapitalen er, at disse penge anvendes til investeringer i Fors Varme Roskilde A/S.

I lighed med tidligere år har Fors A/S ansøgt om forrentning af indskudskapitalen for år 2021 og 2022.

Det forventes, at en ny bekendtgørelse fremover vil reducere beløbet for forrentning af indskudskapitalen.

006. Status PIT-model (O)

Bestyrelsen besluttede på bestyrelsesmødet den 18. november 2020, at fusionering af vand- og spildevandsselskaberne i Forskonnern skulle belyses med afsæt i PIT-modellen (Prognose for Indtægtsrammer og Takster).

Fusion giver kun marginale forskydninger i selskabernes konkurstidspunkter.

Administrative fordele ved at fusionere selskaberne er ikke estimeret.

Betalingsstandsningstidspunkt:

Vandselskaber	Tidspunkt	
	Individuel	Fusion
Fors Vand Roskilde A/S	2040	
Fors Vand Holbæk A/S	2040	
Fors Vand Lejre A/S	2044	
Fors Vand A/S		2040
Sektor-PIT-vand	2042	

Spildevandsselskaber	Tidspunkt	
	Individuel	Fusion
Fors Spildevand Roskilde A/S	2047	
Fors Spildevand Holbæk A/S	2047	
Fors Spildevand Lejre A/S	2051	
Fors Spildevand A/S		2048
Sektor-PIT-vand	2048	

007. Overtagelse af solcelleanlæg ejet af Holbæk Kommune og Lejre Kommune (O)

På bestyrelsesmødet den 31. oktober 2019 blev bestyrelsen orienteret om, at der er iværksat en undersøgelse af muligheden for, at Fors A/S overtager solcelleanlæg ejet af Lejre Kommune og Holbæk Kommune, som grundet regulering ikke må køre.

I december 2020 er et politisk flertal på Christiansborg blevet enige om at imødekomme de kommuner, der har investeret i den grønne omstilling gennem etablering af kommunale solcelleanlæg. Derudover ensrettes vilkårene fremadrettet for kommuner, regioner og staten blandt andet gennem lovforslag, der fremsættes i februar 2021.

Der arbejdes derfor **ikke** videre på en løsning, hvor Fors A/S overtager ejerkommunernes solcelleanlæg.

008. Debat om fjernvarme i Himmelev på Facebook (0)

I forbindelse med at borgmester i Roskilde Kommune, Tomas Breddam, i slutningen af uge 1 lavede et opslag i Facebook-gruppen 'Alt om Himmelev' med opfordring til at tilslutte sig fjernvarmen, udspandt der sig en diskussion med en række spørgsmål og forkerte påstande i gruppen.

Blandt andet havde en beboer i området nogle konkrete bemærkninger til Fors A/S beregninger, hvor han vurderede, at fjernvarmen fra Fors A/S kom til at fremstå økonomisk og miljømæssigt mere fordelagtig end den burde. Bemærkningerne sendte han også til borgmesteren. Bestyrelsesmedlem Jens Christian Refsgaard gjorde os opmærksom på diskussionen, og forvaltningen i Roskilde Kommune kontaktede os, og bad om bidrag til borgmesteren.

Fors A/S har ikke selv modtaget nogle henvendelser omkring spørgsmålene, men som vi har skrevet i det udsendte materiale, står vi til rådighed på både telefonen og på himmelev@fors.dk. Derudover har vi en hjemmeside udelukkende tilegnet fjernvarmeprojektet i Himmelev, hvor vi svarer på mange (andre) spørgsmål.

De væsentligste kommentarer fra borgerens henvendelse til borgmesteren og fra diskussionen i øvrigt på 'Alt om Himmelev' har Fors A/S svaret på, og fremsendt til Roskilde Kommune og bestyrelsesmedlem Jens Christian Refsgaard.

I forlængelse af mailkorrespondance mellem borgmester Tomas Breddam og den pågældende borger har Fors A/S inviteret borgeren til et møde med henblik på at gennemgå forudsætningerne i beregningerne.



009. Strukturplan i Lejre Kommune (O) – 1

Gennem halvandet år har en arbejdsgruppe bestående af Lejre Kommune, rådgiver (NIRAS A/S) og Fors A/S arbejdet med en strukturplan – skal komme med et bud på en fremtidig struktur for renseanlæggene i Lejre Kommune.

Baggrunden er, at der er behov for mere centraliserede renseanlæg samtidig med, at mange mindre anlæg i Lejre Kommune er nedslidte og står over for enten renovering eller nedlæggelse.

Beslutningen om strukturplanen træffes af Lejre Kommune – Udvalget for Teknik og Miljø (UTM) er to gange enten orienteret eller bedt om at tage stilling til den videre proces og konkrete løsninger i arbejdet.

UTM har på sit møde i mandags taget beslutning om at indsnævre scenarierne for fremtidig renseanlægsstruktur til to.

009. Strukturplan i Lejre Kommune (O) – 2

De to scenarier er:

M1 – Over kommunegrænsen

- Hvalsø og Ejby opgraderes.
- Sæby, Lyndby og Gevninge nedlægges og spildevandet føres til Bjergmarken i Roskilde.
- Osted nedlægges og føres til Lejre, som opgraderes.
- Totaløkonomisk overskud over 60 år på 155 mio. kr.
- Nyinvestering i anlægsperioden (10 år) 135 mio. kr.

M2 – Indenfor kommunegrænsen

- Hvalsø og Ejby opgraderes.
- Sæby og Lyndby, Osted og Lejre nedlægges alle – føres til et nyt renseanlæg i Gevninge.
- Totaløkonomisk overskud over 60 år på 134 mio. kr.
- Nyinvestering i anlægsperioden (10 år) 141 mio. kr.

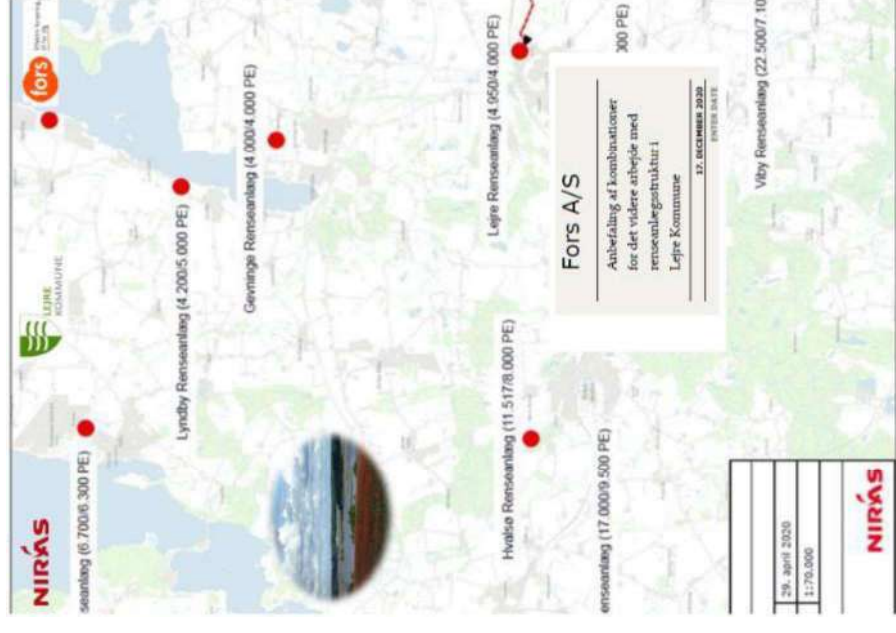

010. Nye krav til affaldssortering (O) – 1

Eksisterende ordning



Fremadrettede krav



010. Nye krav til affaldssortering (0) – 2

EU har vedtaget regler for krav om sortering og indsamling af ti affaldsfraktioner ved husstanden. Dette krav har den danske regering i en ny affaldsbekendtgørelse fra december 2020 besluttet skal implementeres i landets kommuner senest den 1. juli 2021. Det er en meget stram deadline.

Fors A/S vil derfor lave en tilpasning af den nuværende affaldsordning ved et nyt udbud på indsamling af pap i ny beholder samt tilføje mad- og drikkekarton i den nuværende ordning indsamlet i plastbeholderen. Farligt affald vil blive indeholdt i ny kontrakt på storskrald og nedgravede beholdere, som skal udarbejdes i 2021.

Alt dette vil medføre så få ændringer som muligt hos kunderne, og er umiddelbart den billigste måde at leve op til de nye regler på.

Tilpasningerne i indsamlingsordningen og de heraf forventet meromkostninger skal vedtages af Holbæk Kommune senest i maj/juni 2021, så udviklingen i prisen kan vedtages i forbindelse med budget 2022.

Det forventes, at det vil medføre øgede omkostning på **cirka 325 kr. (260 kr. ekskl. moms) årligt for en almindelig husstand** at indfase kravet om ti affaldsfraktioner. Denne prisstigning kan indfases over en årrække.

Den nuværende pris for en affaldskunde i Fors A/S er 2.972,50 kr.

011. Status på orientering til samletankskunder som oplever prisstigninger (O)

Som orienteret om på bestyrelsesmødet den 28. januar 2020 havde Fors A/S iværksat tiltag for at afbøde en meget høj prisstigning, der ellers som følge af et leverandørskift ville være sket for en gruppe af spildevandskunder tilmeldt tanktømningsordningen i Roskilde Kommune i 2020.

Der er tale om 22 berørte kunder (og ikke 20 som det blev fremlagt på bestyrelsesmødet den 18. november 2020), der alle vil opleve væsentligt højere priser for deres tanktømmning i 2021. Bestyrelsen ønskede derfor, at der skulle ske en kommunikationsindsats over for berørte kunder.

Har vurderet hvert enkelt forbrugssted og udsendt individuelle breve til alle 22 kunder.

**Små to måneder siden, at brevene blev sendt –
har kun fået to henvendelser fra de berørte kunder.**



012. Status på Koordinationsgruppens arbejde med den nye ejerstrategi (O)

På ejermødet den 11. juni 2020 blev det besluttet, at Koordinationsgruppen allerede har opgaven med udarbejdelse af oplæg til, hvordan ejerstrategien implementeres. I oplægget skal blandt andet også indgå forslag til sikring af fortsat gode samarbejdsrelationer og vidensdeling på tværs mellem ejerkommuner og Fors A/S (revidering af mødefora og årshjul med ejerkommunerne).

Når Koordinationsgruppens oplæg er udarbejdet, er det aftalt på ejermødet den 11. juni 2020, at Michael Brandt indkalder de tre kommunaldirektører til en endelig drøftelse/justering inden Forretningsudvalget og borgmestrene afslutningsvis inddrages.

I forlængelse af ovenstående har Koordinationsgruppen gennemgået den vedtagne ejerstrategi punkt for punkt:

- Ønsker bestyrelsens rolle i forbindelse med implementeringen af ejerstrategien samt koblingen til virksomhedens strategi bliver tydelig – generel forventning om, at Fors A/S spiller en proaktiv rolle i samarbejdet.
- Indkøbspolitik (godkendes på generalforsamling).
- Årshjul for samarbejdet mellem Fors A/S og ejerne (godkendes på generalforsamling).

013. Kundetilfredshedsundersøgelse (O) – 1

Hovedresultater – film

Indsatser – gennemgang

Spørgsmål & kommentarer



013. Kundetilfredshedsundersøgelse (O) – 2



Indsatsområder 2020-2022

Grønne tiltag på tværs
af organisationen

Øge kundens kendskab
til Fors A/S

Skabe den gode
kundeoplevelse
sammen



Øge kundens kendskab til Fors A/S

- Ny branding- og markedsføringsstrategi
- Styrke kundernes engagement
- Kundeforum



Grønne tiltag på tværs af organisationen

- Fokus på den grønne fortælling om Fors A/S
- Understøtte kunden i at træffe grønne valg
- Besøgstjeneste

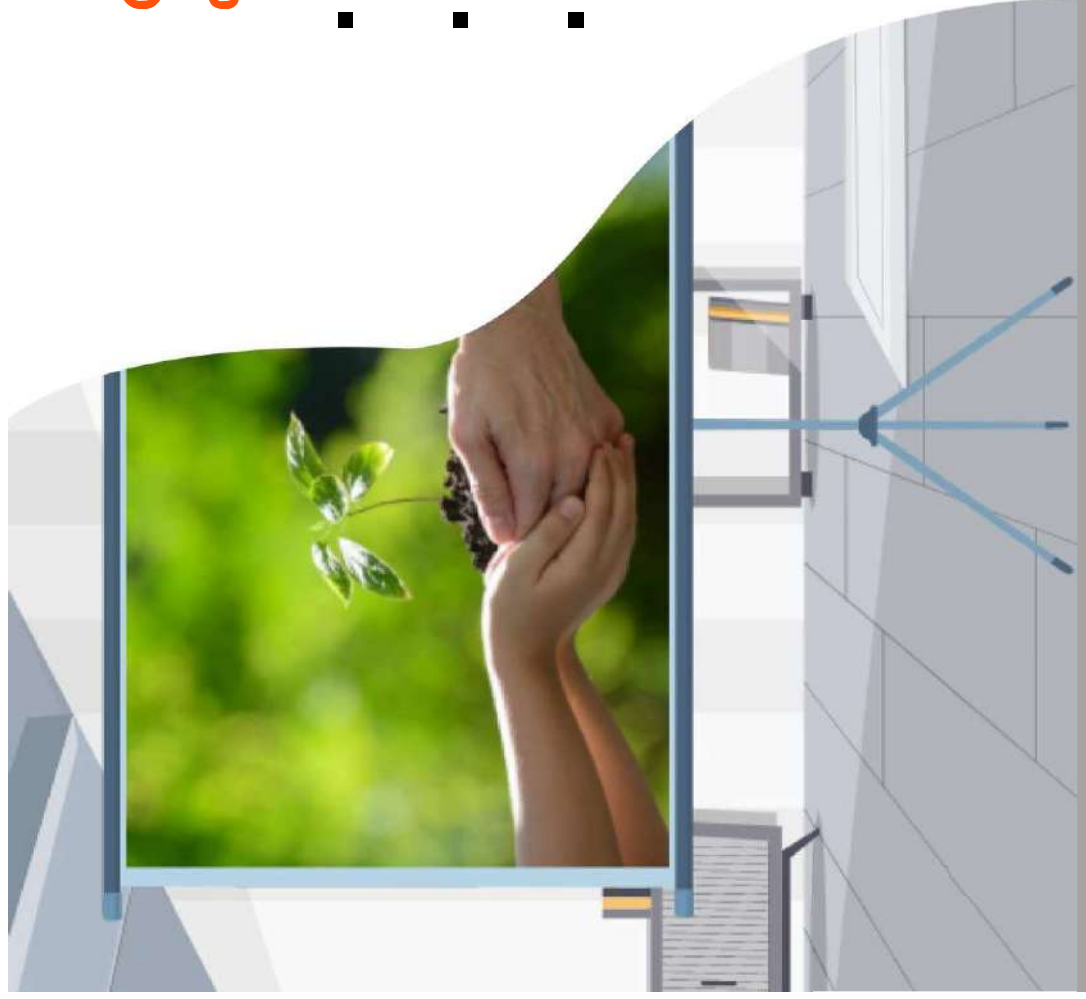

Skabe den gode kundeoplevelse sammen

- Fors.dk
- Digitalt kundeunivers
- Kundeadfærd
- Kunderejser
- Kompetenceudvikling

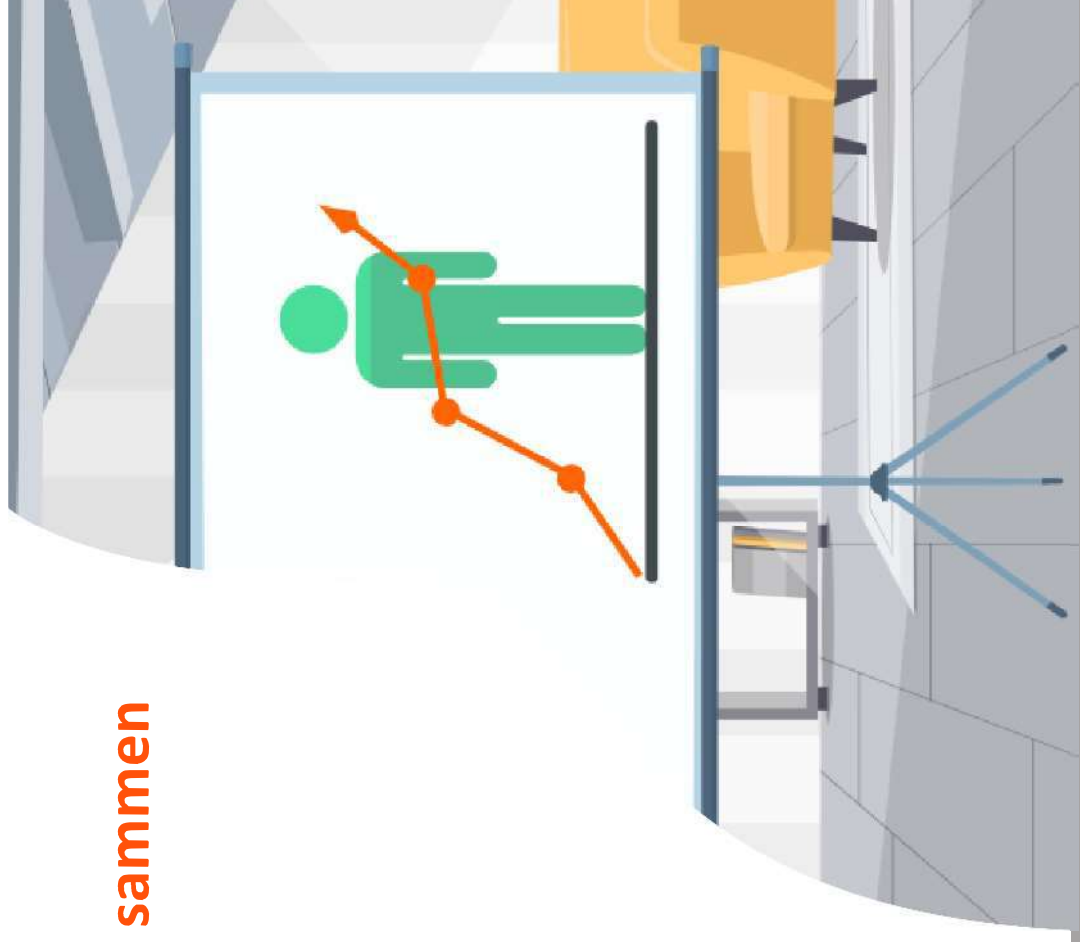

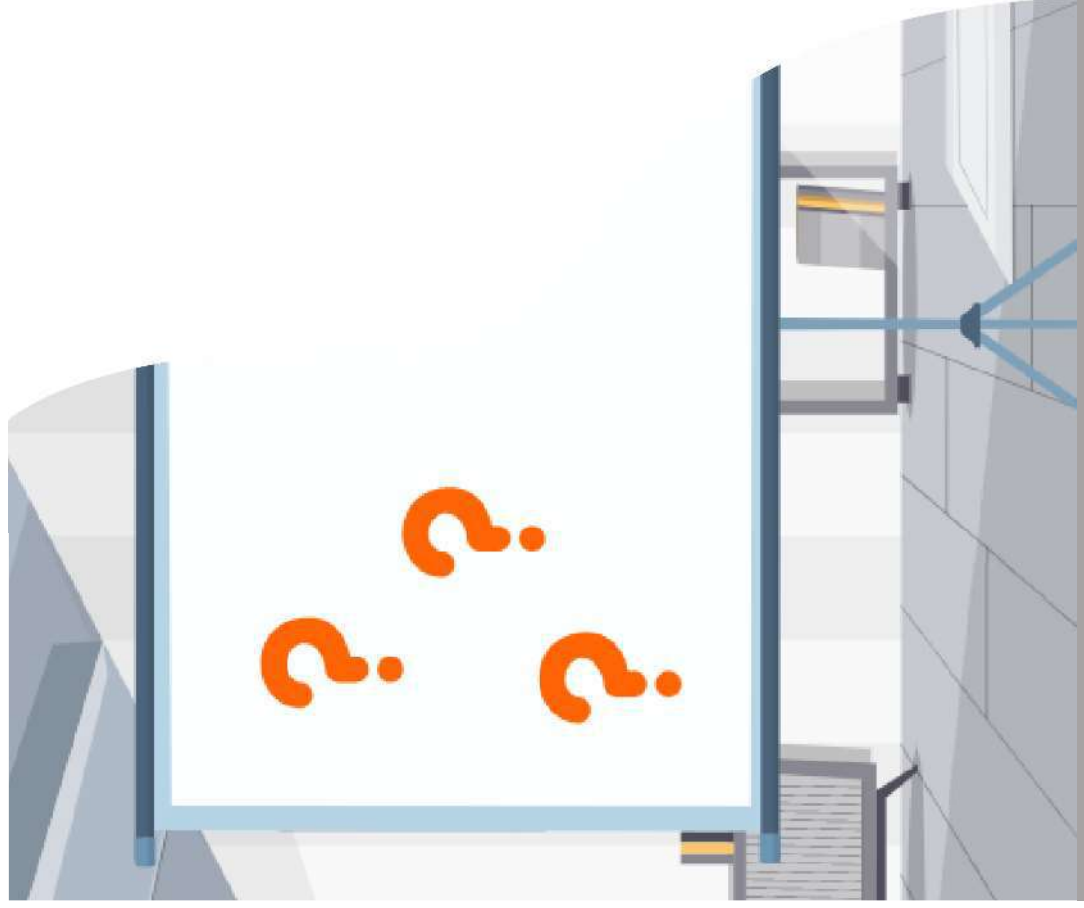

Spørgsmål?

- Er der spørgsmål til resultaterne fra KTU'en eller indsatsområderne?
- Er der noget, der er vigtigere for jer, end det vi har peget på?
- Er der noget, I savner?

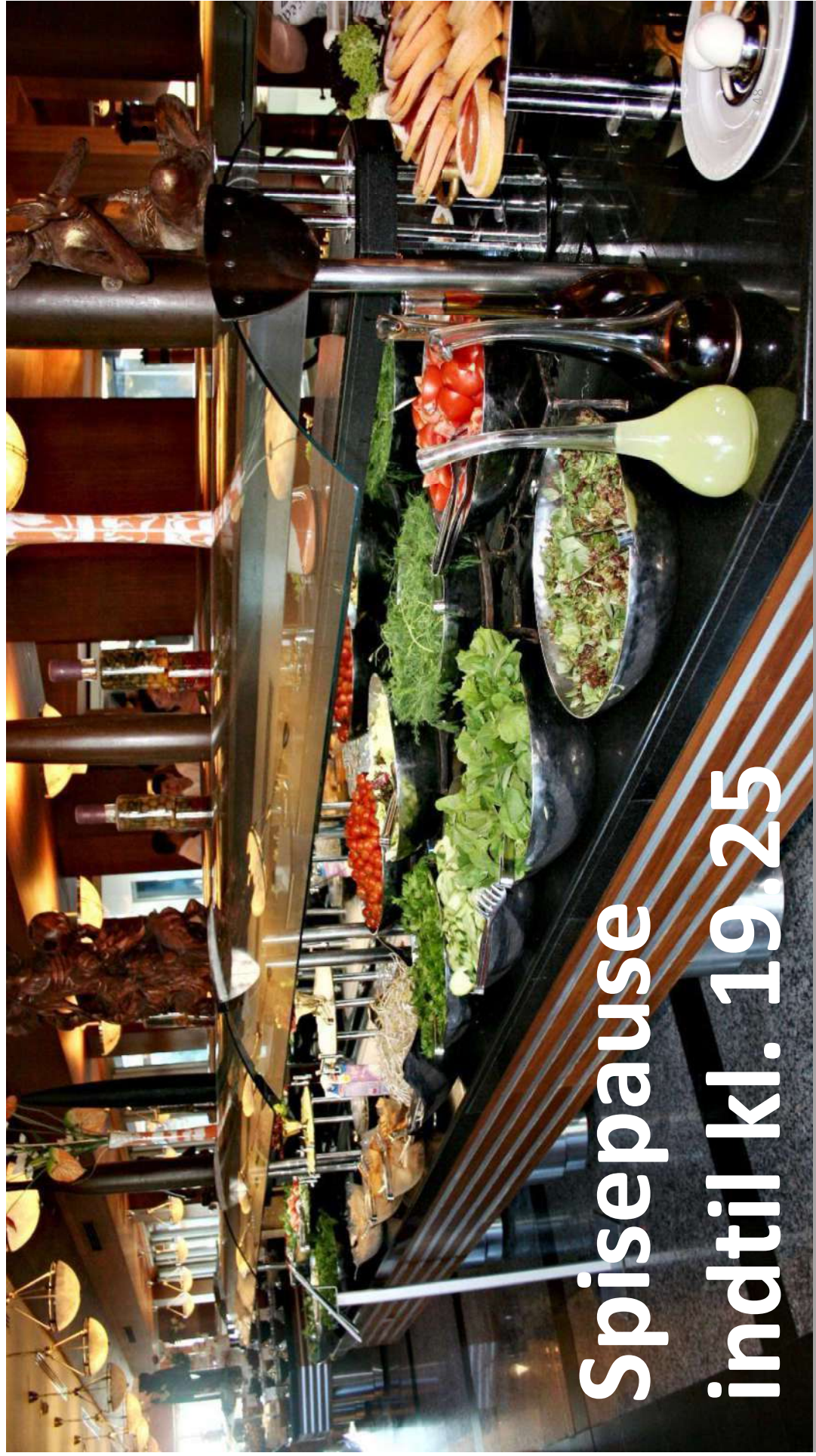

Spisepause
indtil kl. 19.25

014. Udkast til finansiel politik (B)

Finansiel politik

Finansiell politik – baggrund og formål

- **Ejerstrategi** – fremtidssikring og bevaring af værdier.
- **Finansiell politik** er en bestyrelsesbeslutning.
- **Styring på selskabsniveau** – øge muligheder med brancheorganisationerne.
- **Formål:**
 - Understøtte koncernen (finansielt solid og robust).
 - Minimere likviditetsomkostninger.
 - Reducere renteudgifter og ekstern finansiering.
 - Sikre fundament for indtægtsrammer.

Finansiell politik – baggrund og formål

Finansiell portefølje i Fors A/S

1	Kortsigtede lån, dvs. kassekredit og lign.	Fors A/S har historisk anvendt punkt 1-4	
2	Byggefinansiering og forhåndslån relateret til større investeringer		
3	Lån med lange løbetider til anlægsinvesteringer		
4	Likvide aktiver		
5	Evt. derivater som fx rente-swaps eller kurssikringsaftaler		Relevant ved kurssikring af lån
6	Cash management, herunder rentenetting		Er essentiel ift. at kunne reducere likviditetsomkostninger
7	Kapitalforvaltningsaftaler		Aldrig anvendt, medmindre der er tale om ekstraordinært tilfælde

Håndtering af den finansielle politik i det daglige

Stillingtagen på selskabsniveau (budget eller ved budgetændringer):

1. Egenfinansiering?
2. Beløb?
3. Afdragsperiode (max. 30 år)
4. Påvirkning af likviditet, nøgletal og priser

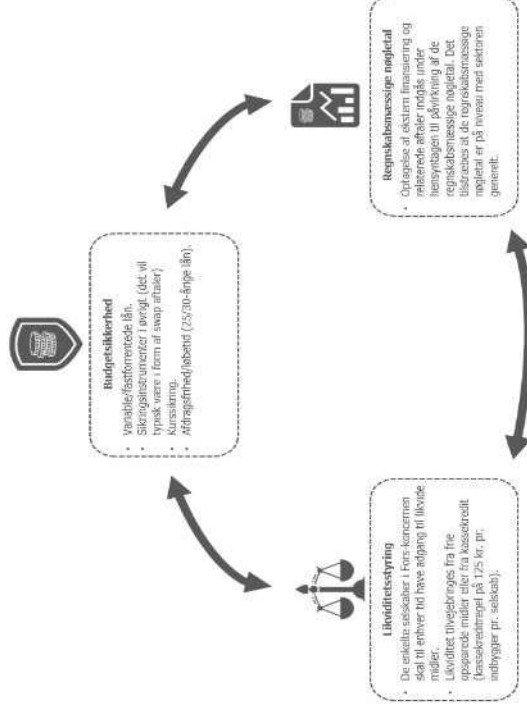

Rapportering

Rapportering hver kvartal om udmøntning af den finansielle politik:

- Status på finansiell portefølje.
- Er der behov for justeringer?
- Er der risici?

Den finansielle politik revideres i hver bestyrelsesperiode dvs. mindst en gang hver fjerde år.

Valg af samarbejdspartnere

Opdeling af finansiering:

- **Kortsigtet finansiering** (driftsbank, kassekredit)
- Finansiering af **faciliteter med ringe alternativ anvendelse**
- Finansiering af **faciliteter med alternativ anvendelse**
- Finansiering af **større tekniske faciliteter med alternativ anvendelse**

Hovedregler:

1. **Fast ejendom** - KommuneKredit og min. et realkredit.
2. **Faciliteter med ringe alternativ anvendelse** - KommuneKredit evt. andre finansielle aktører
3. **Tekniske faciliteter** - KommuneKredit, Kommuneleasing samt andre leasingsselskaber.

Punkt 1-3 indstilles til direktionen, som kan godkende indenfor de af bestyrelsen godkendte budgetrammer.

Afslutning

Kapitalforvaltning

Som udgangspunkt vil Fors A/S aldrig placere sine midler i likvide aktiver.

Vil kun ske i tilfælde af ekstraordinær begivenhed, hvor der ikke som et led i den daglige drift akkumuleres likvider og bestyrelsen vedtager at placere midlerne.

Inddragelse af ejerkredsen

Ejerkommunerne skal forelægges væsentlige forhold til godkendelse inden iværksættelse.

Følgende anses altid som væsentlige forhold:

1. Væsentlige nye forretningsområder.
2. Investeringer i anlæg m. særlig ejerstrategisk karakter.
3. Opkøb af kapitalandele i selskaber/ salg af datterselskaber.
4. Fusioner
5. Beslutninger der påvirker ejernes låneramme.
6. Beslutninger - modregning i ejernes bloktilskud.
7. Beslutninger - opgørelse af fri egenkapital/indskudskapital samt beslutninger om udlodning eller forrentning heraf.
8. Ændringer af ejerkredsen.



015. Ledelses- og Ansvarlighedsrapport 2020 (B) – 1

I forbindelse med udarbejdelsen af 'Ledelses- og Ansvarlighedsrapporten for 2017' besluttede bestyrelsen for Fors A/S at tilslutte sig FN's Verdensmål på bestyrelsesmødet den 3. marts 2018. Dette for at signalere, at selskabet agerer i henhold til det internationale samfunds forventninger til bæredygtig og ansvarlig virksomhedsadfærd og for at vise, at vi via vores handlinger støtter FN's Verdensmål for bæredygtig udvikling og adfærd. Foruden de 17 verdensmål er der 169 delmål.

Fors A/S målsætninger i Ledelses- og Ansvarlighedsrapporten er tematiseret med afsæt i FN's verdensmål. For at opnå de relevante målsætninger er der oplyst en række målbare succeskriterier, hvori selskabets indsatser relateres til verdensmålene.

Foruden en gennemgang af mål og succeskriterier gennemgås en række væsentlige forhold, som har haft betydning for selskabet, samt de resultater som er opnået i 2020.

I forbindelse med arbejdet på at skabe en ny strategi for Fors A/S for perioden 2021-25 besluttede bestyrelsen i 2020 at fokusere Fors A/S indsats til fire af FN's Verdensmål.

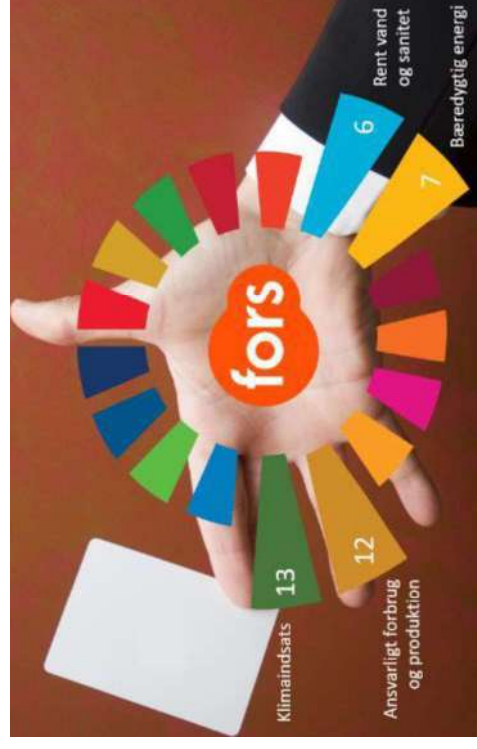

015. Ledelses- og Ansvarlighedsrapport 2020 (B) – 2

Ledelses- og Ansvarlighedsrapporten vil afspejle denne fokusering, men vil som følge af allerede fastlagte målsætninger i 2019 og som følge af den af FN fastlagte struktur for COP-rapportering fortsat beskrive, hvordan Fors A/S understøtter flere af FN's Verdensmål end de fire fokusmål.

På bestyrelsesmødet vil bestyrelsen have mulighed for at komme med input til emner i forord og øvrige tekster i Ledelses- og Ansvarlighedsrapporten.

Som inspiration kan følgende emner være relevante at omtale i Ledelses- og Ansvarlighedsrapporten 2020:

- FN's Verdensmål som central del af Fors A/S strategi.
- Vedtagelse af Vandvision.
- Etablering af varmepumpe på Bjergmarken.
- Etablering af ny genbrugsplads i Tølløse i samarbejde med kunderne.
- Nyt ristedus på Bjergmarken.
- ISO- og miljøcertificering.
- Miljømål.



REDAKTIONEN

Højbyvej 19,
4320 Lejre
Tlf. 46 49 77 10
Mail: lejre.red@sn.dk
www.sn.dk/lejre

Områderedaktør:
Agnete Vistar (Vistar)
priv. 29 21 53 51

Journalist:
Britt Nielsen (britt)
priv. 26 71 63 88

Salg og abonnement:
Tlf. 46 35 85 00 kl. 8-16

Udebliver avisens:
Tlf. 46 35 85 00 kl. 17-18
lørdag kl. 8-10

Læsebrevne er velkomne og
bør være korte, max. 400 ord.

TID OG STED

Med forbehold for aflysninger, vi ikke er orienteret om.

Fleere aflysninger på det seneste er heller ikke annonceret på Facebook eller andre medier.

ONSDAG

Flere lokalhistoriske artikler på
Kirke APLYST
20.00. Aftensmeditation, Evtal-
so Kirke APLYST

TORSDAG
10.00-15.00. Coronatest, hæk-
tubestiftning på coro-
nanover.dk. Kirke Hvilt-

SF: Vi vil være vilde med vilje

NATUR: Marinus Bastian Meiner (SF) har givet startskud til et forslag om at gøre naturen på Lejres kommunale arealer mere vild. Og der synes at være gehør hos politikerne.

AF AGNETE VISTAR

LEJRE: »Vild med Vilje« er en organisation, som skaber konkrete projekter, der fremmer en vild, rig og mangfoldig natur. Både virksomheder, kommuner, institutioner og private kan blive partner med Vild Med Vilje - en stribe kommuner er allerede blevet partner med Vild med Vilje.

Og nu står Lejre Kommune måske også på tærsklen til at blive partner. Marinus Bastian Meiner (SF) brugte sin initiativret til at få det første forslag om kommunal politik om naturen, og at få mulighed for at sætte en ambitiøs belysning af sagen sendes videre til politikerne i teknik og miljøudvalget.

-Jeg tror, at rigtig mange



Mere vild natur, blandt andet langs vejene, men også på andre kommunale arealer er noget, som et partnerskab med Vild med Vilje kan bane vejen for.

Foto: Allan Nørregaard

Han nævner, at Lejre jo allerede er lidt vild. Kommunen deltog sammen med andre kommuner i projektet »Vejkantnatur« for nogen år tilbage.

Det kan der en deljohog ud af. De 11 kilometer vest i Lejre, ved Lillehølløse, så vildt og stadig efter drøjbejls anbefalinger. Dog med undtagelse af opsamlings afklippet, som er en væsent-

SF Lejre fremhæver, at et partnerskab kan skabe endnu mere værdi for den viden, de to projekter koster af sig.

-Både et partnerskab kommer vi i klub og fællesskab med andre kommuner og institutioner, der har deres i fokus. Herunder forsyningssektorer. Jeg har foreslået, at FORS vores forsyningssektorer, også indgår partnerskab, siger Marinus Bastian Meiner, der sidder i bestyrelsen og forretningsudvalget for FORS.

- Vi bor i en helt særlig natur herude, men vi skal værne om den gennem et konstant beredtygt fokus. Kommunalt set kan vi blive vildere langs vejene, vi kan blive vildere på de kommunale ikke dyrkede arealer.

Vi har besluttet at undlade forpagtning til konventionel udfyrelse. Deres steder med henblik på blomster og bier. Men det går lidt trægt mod at komme ud over rampen, siger Marinus Bastian Meiner.

Så det handler om at øge mangfoldigheden på Lejres kommunale arealer. Vi kan blive vildere, både ved at etablere grønne områder omkring en ny daginstitution, og når vi laver lokal- eller kommuneplansarbejde, fastslår han.

016. 'Vild med Vilje' (B) – 2

Marinus har været i dialog med 'Vild Med Vilje', da han vil foreslå Lejre Kommune som partner. Han vil samtidig gerne foreslå, at Fors A/S bliver partner – kan gå fint i tråd med fx biodiversitet, BNBO'erne, FN's Verdensmål og den nye strategi 'Sammen om natur i balance'.

'Vild Med Vilje' er en bevægelse for alle, der vil gøre en konkret og lokal forskel for at gøre naturen vildere, rigere og mere mangfoldig. Målet er at få vildhed og natur ind der, hvor mennesker bor, arbejder og leger.

'Vild Med Vilje' søger at indgå partnerskaber med lodsejere, som fx kirker, boligselskaber, kommuner og institutioner, der ønsker mere vild natur på deres jord.

Som 'Vild Med Vilje-Partner' kan en organisation få professionel vejledning i at etablere og udvikle en vildere og rigere natur på deres arealer, og de kan formidle deres natur som 'Vild Med Vilje'.

Det koster 10.000 kr. at blive partner i 'Vild Med Vilje' og efterfølgende 1.200 kr. årligt. Hertil kommer eventuelle tilkøb.



017. Bestyrelsens forretningsorden (B) – 1

På bestyrelsesmødet den 17. december 2020 besluttede bestyrelsen at gennemføre en række justeringer i sin forretningsorden med tilhørende bilag. I den forbindelse besluttede bestyrelsen desuden, at der skulle udarbejdes forslag til:

- En ændring af forretningsordenens 5.5 således, at punktet afspejler, at referatet af bestyrelsesmøderne underskrives digitalt.
- Tekst til forretningsordenens bilag 3.1 og 3.2 om, at der kun gives prokura til indgåelse af større kontrakter, som løber inden for en tidsbegrænset periode på fx to år.
- At det i bilag 3.2 til bestyrelsens forretningsorden skal fremgå at forpligtelser på mere end 30 mio. kr., forelægges de tegningsberettigede for Fors Holding A/S.

017. Bestyrelsens forretningsorden (B) – 2

I forlængelse heraf foreslås det at ændre pkt. 5.5:

Fra

Bestyrelsesreferatet underskrives på først-kommende bestyrelsesmøde af medlemmerne af bestyrelsen. Bestyrelsesmedlemmer, der ikke har været til stede ved et bestyrelsesmøde, skal skriftligt på referatet bekræfte, at de har læst referatet.



Til

Bestyrelsesreferatet underskrives digitalt af medlemmerne af bestyrelsen umiddelbart efter bestyrelsesmødets afholdelse.

Bestyrelsesmedlemmer, der ikke har været til stede ved et bestyrelsesmøde, bekræfter med deres digitale underskrift, at de har læst referatet.

Det foreslås, at nedenstående sætning tilføjes forretningsordenens bilag 3.2:

Forpligtigelser på mere end 30 mio. kr. skal forelægges de tegningsberettigede for Fors Holding A/S.

018. Ny varmeliveringsaftale med VEKS I/S (B) – 1

Efter langt forhandlingsforløb er varmeliveringsaftalen nu klar til behandling i distributionsselskabernes besluttende organer.

Aftalen træder i kraft med tilbagevirkende kraft til **1. januar 2021**, og løber frem til og med **2029**.

Aftalen giver et rigtigt godt grundlag for det videre **samarbejde** med at udvikle fjernvarmen i det samlede forsyningsområde, herunder at medvirke til den grønne omstilling med konkurrencedygtig og sikker fjernvarme.

For VEKS I/S er god inddragelse af kunderne et kernefokus i det videre samarbejde.

018. Ny varmeleveringsaftale med VEKS I/S (B) – 2

Overvågning og forsyningsikkerhed

- Varmeleveringsaftalen beskriver VEKS I/S' ansvar for den daglige styring, overvågning og forsyningsikkerhed til distributionsnettene samt ansvaret for at **sikre tilstrækkelig produktions- og transmissionskapacitet på længere sigt** – herunder at indgå varmekøbsaftaler med varmeproducenter.
- Varmeleveringsaftalen er den overordnede aftale mellem VEKS og distributionselskaberne.



018. Ny varmeleveringsaftale med VEKS I/S (B) – 3

Afgrænsning af økonomien i VEKS I/S som transmissionsselskab

Hovedområder	Økonomiske kredsløb
VEKS Transmission	VEKS Transmission (herunder bl.a. køb af varme fra kraftvarmeanlæg, affaldsforbrændingsanlæg, centrale Grundlastanlæg, samt spids- og reservelastanlæg og varmelagre)
VEKS Distribution	Køge Fjernvarme
	Tranegilde Fjernvarme
VEKS Produktion	Køge Kraftvarmeværk
	Biogasmotor Solrød



Alle økonomiske kredsløb i VEKS I/S skal hver især 'hvile-i-sig-selv' – der må ikke ske krydssubsidiering.

018. Ny varmeleveringsaftale med VEKS I/S (B) – 4

Øget samarbejde

Investeringsbeslutning i tæt dialog

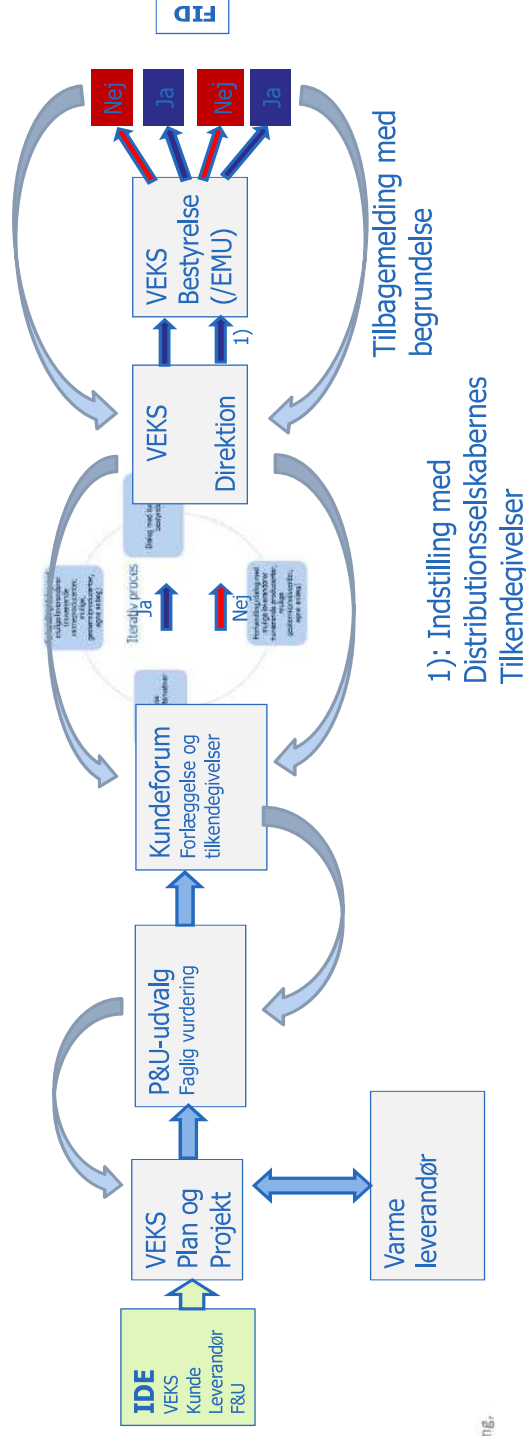

018. Ny varmeleveringsaftale med VEKS I/S (B) – 5

Nye kunder i eksisterende fjernvarmeområder

- Der gives også i den nye varmeleveringsaftale 5 års reduktion på fast tariffen til VEKS I/S for nye kunder i eksisterende fjernvarmeområder hos de nuværende distributionsselskaber – fx ved konvertering fra naturgas til fjernvarme.

Enslydende aftaler

- Aftalen forudsætter, at der indgås aftaler med enslydende principper med alle distributionsselskaberne, således at der leveres varme på lige og gennemsnitlige vilkår.

Åbning for mere lokal varmeproduktion hos distributionsselskaberne

- Distributionsselskaberne kan etablere lokal produktion på op til 15 % af distributionsselskabets eget bruttovarmebehov.
- Etableres der ny produktion, som forsyner til distributionsnettet – ud over loftet på de 15 % – afregnes varmeproduktionen med VEKS-fællesskabet.



018. Ny varmeleveringsaftale med VEKS I/S (B) – 6

Aftaleperiode

Aftalen giver mulighed for tidligst til udgangen af 2024 at opsige aftaleforholdet med 5 års varsel.

Aftalen ophører automatisk med udgangen af 2029, såfremt der ikke er opnået enighed om en ny aftale eller om en forlængelse af denne aftale.



De færreste
af vores 3,6 mio.
kunder skænker
os en tanke

Fjernvarme
er nemlig
selvkørende
fra dag ét

og kræver ingen
vedligeholdelse

018. Ny varmeleveringsaftale med VEKS I/S (B) – 7

Anbefaling:

At Bestyrelsen godkender indgåelse af varmeleveringsaftale med VEKS I/S.

At Bestyrelsen for Fors Holding A/S bemyndiger Rikke Saltoft og Michael Brandt til – som tegningsberettigede i Fors Varme Roskilde A/S – at underskrive varmekøbsaftalen (varmeleveringsaftale) med VEKS I/S.



019. Forberedelse af generalforsamling (B) – 1

Som en del af bestyrelsens årshjul forbereder bestyrelsen hvert år på januar/februar-mødet den kommende ordinære generalforsamling.

Generalforsamlingen er den højeste myndighed i alle selskabets anliggender inden for de i lovgivningen og i vedtægterne fastsatte grænser. Bestyrelsen modtager udkast til dagsorden og forslag til protokol til gennemsyn inden den fremsendes til ejerne. Der afholdes generalforsamling for Fors Holding A/S og Fors A/S mandag den 31. maj 2021.

Processen frem til generalforsamlingen den 31. maj 2021 er:

- 12. februar: Fors A/S fremsender foreløbig dagsorden til ejerne. Ejerne forespørges om de har særlige ønsker til dagsordenspunkter.
- 14. april: Bestyrelsesmøde i Fors A/S – Udarbejdelse af dagsorden og godkendelse af årsregnskab.
- 16. april: Fremsendelse af endelig dagsorden med fuldstændige bilag.
- 19. april: Formelt sidste frist for, at ejerne kan få sager på dagsordenen, jf. vedtægterne.
- 19. maj: Bemyndigelsessag i KB, Holbæk.
- 25. maj: Bemyndigelsessag KB i Lejre.
- 26. maj: Bemyndigelsessag i BR Roskilde.
- 31. maj: Generalforsamlingen afholdes.

019. Forberedelse af generalforsamling (B) – 2

Som følge af vedtagelsen af den reviderede ejerstrategi for Fors A/S pågår der et arbejde med at implementere ejerstrategien. En del af denne implementering er vedtagelse af en række punkter på generalforsamlingen. Under forudsætning af at materialet kan blive klar til godkendelse på generalforsamlingen, kan nedenstående punkter således også komme på generalforsamlingen:

- Godkendelse af indkøbspolitik på generalforsamlingen.
- Udarbejdelse af årshjul for samarbejdet mellem Fors A/S og ejerne (borgmestre og forvaltninger), som skal godkendes af generalforsamlingen samt revidering af mødefora og årshjul med ejerkommunerne.

For at sikre at ejerne har tid til at indarbejde deres ønsker, fremsendes mail til ejerkommunerne om, at **de skal fremsende forslag til dagsordenen den 12. februar 2021**. Desuden påtænkes det, at der afholdes ejermøde inden generalforsamlingen, hvor det vil være muligt at drøfte dagsordenen med ejerne.



?

Afslutning af bestyrelsesmødet

020. Orientering af interessenter (B)

021. Næste møde (O)

022. Eventuelt (O)

Tak for nu 😊